

**Proiettore**

# **P627UL/P547UL**

---

**Manuale dell'utente**

Modello n.  
NP-P627UL/NP-P547UL

# Indice

---

<b>Introduzione</b> .....	iii
<b>Informazioni importanti</b> .....	iv
<b>1. Controllare il prodotto, i componenti in dotazione e la nomenclatura</b> .....	1
1-1. Introduzione al proiettore .....	1
1-2. Che cosa contiene la scatola? .....	4
1-3. Nomi delle parti del proiettore .....	5
1-4. Nomi delle parti del telecomando .....	10
<b>2. Proiezione di un'immagine (operazione di base)</b> .....	15
2-1. Flusso di proiezione di un'immagine .....	15
2-2. Collegamento del computer/del cavo di alimentazione .....	16
2-3. Accensione del proiettore .....	18
2-4. Selezione di una fonte .....	20
2-5. Regolazione della dimensione e della posizione dell'immagine .....	22
2-6. Correzione della distorsione trapezio [TRAPEZIO] .....	28
2-7. Ottimizzazione automatica del segnale del computer .....	32
2-8. Aumento o diminuzione del volume .....	32
2-9. Spegnimento del proiettore .....	33
2-10. Quando si sposta il proiettore .....	34
<b>3. Funzioni utili</b> .....	35
3-1. Disattivazione dell'immagine e del suono .....	35
3-2. Fermo immagine .....	35
3-3. Ingrandimento di un'immagine .....	36
3-4. Commutazione di Modo ecologico/Controllo dell'effetto di risparmio energetico .	37
3-5. Correzione della distorsione dell'immagine proiettata .....	39
3-6. Come evitare l'utilizzo non autorizzato del proiettore [SICUREZZA] .....	45
<b>4. Utilizzo del menu sullo schermo</b> .....	48
4-1. Utilizzo dei menu .....	48
4-2. Lista delle voci di menu .....	50
4-3. Descrizioni e funzioni del menu [INGRESSO] .....	54
4-4. Descrizioni e funzioni del menu [REGOLAZ.] .....	55
4-5. Descrizioni e funzioni del menu [IMPOST.] .....	63
4-6. Descrizioni e funzioni del menu [INFO] .....	80
4-7. Descrizioni e funzioni del menu [AZZERA] .....	82

<b>5. Effettuazione dei collegamenti</b> .....	83
5-1. Collegamento del computer .....	83
5-2. Collegamento a un lettore DVD o a un altro dispositivo AV .....	86
5-3. Collegamento a LAN cablata .....	88
5-4. Collegamento a una LAN senza fili (opzionale: serie NP05LM) .....	89
5-5. Collegamento a un dispositivo di trasmissione HDBaseT (venduto separatamente) .....	92
5-6. Proiezione ritratto (posizionamento verticale) .....	94
<b>6. Utilizzo del VIEWER</b> .....	97
6-1. Che cosa si può fare con il VIEWER .....	97
6-2. Proiezione delle immagini su una memoria USB (operazione di base) .....	98
6-3. Operazioni della schermata diapositive .....	102
6-4. Operazioni della schermata elenco dei file .....	103
6-5. Menu opzioni .....	105
6-6. Modifica dei dati del logo (immagine di sfondo) .....	106
<b>7. Connessione a una rete</b> .....	108
7-1. Operazioni possibili collegando il proiettore a una rete .....	108
7-2. Collegamento a MultiPresenter .....	109
7-3. IMPOSTAZIONI DI RETE .....	111
7-4. Funzione server HTTP .....	119
<b>8. Manutenzione</b> .....	123
8-1. Pulizia dell'obiettivo .....	123
8-2. Pulizia dell'involucro .....	124
<b>9. Appendice</b> .....	125
9-1. Configurazione dello schermo e del proiettore .....	125
9-2. Elenco dei segnali di ingresso compatibili .....	129
9-3. Specifiche .....	131
9-4. Dimensioni del proiettore .....	134
9-5. Assegnazioni pin e nomi segnale dei terminali principali .....	135
9-6. Codici di controllo PC e collegamento dei cavi .....	137
9-7. Informazioni sul comando di controllo ASCII .....	139
9-8. Risoluzione dei problemi .....	141
9-9. Messaggio dell'indicatore .....	144
9-10. Impostazione di data e ora del proiettore .....	148
9-11. Elenco di controllo per la risoluzione dei problemi .....	150
9-12. REGISTRARE IL PROIETTORE! (per i residenti di Stati Uniti, Canada e Messico) .....	152

# Introduzione

---

Grazie per aver acquistato il proiettore NEC.

Questo proiettore può essere collegato a computer, dispositivi video, ecc., per proiettare immagini nitide su uno schermo.

Leggere attentamente il manuale prima di utilizzare il proiettore e conservarlo a portata di mano per poterlo consultare in caso di necessità.

Leggere questo manuale dell'utente in caso di dubbi relativi al funzionamento o se si ritiene che il proiettore possa essere difettoso.

## NOTE



- (1) La ristampa totale o parziale dei contenuti di questo manuale non è consentita senza previa autorizzazione.
- (2) I contenuti di questo manuale dell'utente sono soggetti a modifiche senza preavviso.
- (3) Il presente manuale dell'utente è stato elaborato con grande cura. Nonostante ciò, saremo grati per comunicazioni riguardanti eventuali punti controversi, errori o omissioni rilevati.
- (4) L'immagine mostrata nel presente manuale è solo indicativa. In caso di incoerenza tra l'immagine e il prodotto reale, prevarrà il prodotto reale.
- (5) Nonostante quanto stabilito negli articoli (3) e (4), decliniamo qualsiasi responsabilità relativa a richieste di indennizzo per guadagni mancati o altre questioni considerate risultanti dall'utilizzo del dispositivo.
- (6) Questo manuale è comunemente fornito a tutte le regioni in modo che possa contenere descrizioni pertinenti ad altri Paesi..

# Informazioni importanti









## Informazioni sui simboli

Per garantire un uso corretto e sicuro del prodotto, questo manuale utilizza un numero di simboli per evitare lesioni all'utente e altri, oltre che danni alla proprietà.

I simboli e il loro significato sono descritti di seguito. Assicurarsi di comprenderli appieno prima di leggere il presente manuale.

 <b>AVVERTENZA</b>	La mancata osservanza di questo simbolo e l'uso erraneo del prodotto potrebbero provocare incidenti che portano a morte o lesioni gravi.
 <b>ATTENZIONE</b>	La mancata osservanza di questo simbolo e l'uso erraneo del prodotto potrebbero provocare lesioni personali o danni alle proprietà circostanti.

## Esempi di simboli

	Questo simbolo indica che si deve fare attenzione alle scosse elettriche.
	Questo simbolo indica che è necessario prestare attenzione alle alte temperature.
	Questo simbolo indica un divieto.
	Questo simbolo indica un componente che non deve essere bagnato.
	Questo simbolo indica di non toccare con le mani bagnate.
	Questo simbolo indica un divieto di smontaggio.
	Questo simbolo indica operazioni che si devono eseguire.
	Questo simbolo indica che il cavo di alimentazione deve essere scollegato dalla presa di corrente.

## Precauzioni di sicurezza

### AVVERTENZA



**ASSICURARSI DI  
FARE**

#### Maneggiare il cavo di alimentazione

- Utilizzare il cavo di alimentazione in dotazione con questo proiettore. Se il cavo di alimentazione in dotazione non soddisfa i requisiti degli standard di sicurezza del proprio paese, nonché la tensione e la corrente della propria regione, assicurarsi di utilizzare un cavo di alimentazione che è conforme e soddisfa questi requisiti.

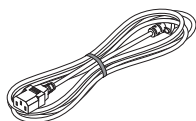

- Il cavo di alimentazione utilizzato deve essere approvato e conforme agli standard di sicurezza del proprio paese. Fare riferimento a pagina 132 per le specifiche del cavo di alimentazione.

La tensione nominale per Paese è elencata di seguito per proprio riferimento. Per selezionare un cavo di alimentazione appropriato, controllare la tensione nominale della propria regione.

CA 230 V	Paesi europei
CA 120 V	Nord America







**DIVIETO**







**TENSIONE  
PERICOLOSA**



- Il cavo di alimentazione in dotazione con il proiettore è destinato esclusivamente all'uso con questo proiettore. Per ragioni di sicurezza, non utilizzarlo con altri dispositivi.
- Maneggiare il cavo di alimentazione con cura. Danni al cavo possono causare incendi o scosse elettriche.
  - Non posizionare oggetti pesanti sul cavo.
  - Non collocare il cavo sotto il proiettore.
  - Non coprire il cavo di alimentazione con un tappeto, ecc.
  - Non graffiare o modificare il cavo.
  - Non piegare, torcere o tirare il cavo con forza eccessiva.
  - Non riscaldare il cavo.

Nel caso in cui il cavo sia danneggiato (fili esposti, fili rotti, ecc), rivolgersi al proprio rivenditore per la sostituzione.
- Non toccare la spina di alimentazione qualora si odano dei tuoni. Ciò potrebbe provocare scosse elettriche.



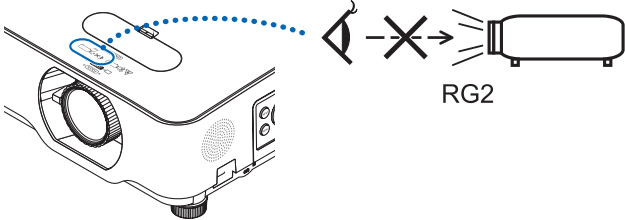

 <p><b>ASSICURARSI DI FARE</b></p>  <p><b>DIVIETO</b></p>  <p><b>NON BAGNARE</b></p>  <p><b>SCOLLEGARE IL CAVO DI ALIMENTAZIONE</b></p>	<p><b>Installazione del proiettore</b></p> <ul style="list-style-type: none"> <li>• Questo proiettore è stato progettato per essere utilizzato con una alimentazione di 100-240 V CA, 50/60 Hz. Prima di utilizzare il proiettore, verificare che l'alimentazione a cui il proiettore deve essere collegato soddisfi questi requisiti.</li> <li>• Utilizzare una presa di corrente conforme all'alimentazione del proiettore. Non collegare il proiettore direttamente al cablaggio elettrico. Farlo è pericoloso.</li> <li>• Non utilizzare in luoghi come quelli descritti di seguito. Farlo potrebbe causare un incendio o scosse elettriche.             <ul style="list-style-type: none"> <li>- Tavoli traballanti, superfici inclinate o altre posizioni instabili</li> <li>- Vicino a fonti di calore o a luoghi soggetti a forti vibrazioni</li> <li>- All'aperto o in luoghi umidi o polverosi</li> <li>- Luoghi esposti a fumi oleosi o vapore</li> <li>- In prossimità di attrezzature per la cucina, umidificatori, ecc.</li> </ul> </li> <li>• Non utilizzare in luoghi come quelli descritti di seguito, dove il proiettore può bagnarsi. Farlo potrebbe causare un incendio o scosse elettriche.             <ul style="list-style-type: none"> <li>- Non utilizzare sotto la pioggia o la neve, in spiaggia o vicino ad uno specchio d'acqua, ecc.</li> <li>- Non utilizzare in bagno o in doccia.</li> <li>- Non collocare vasi o piante con vaso sul proiettore.</li> <li>- Non posizionare bicchieri, cosmetici o farmaci sul proiettore.</li> </ul> <p>Se dell'acqua, ecc., dovesse penetrare all'interno del proiettore, spegnere il proiettore, scollegare il cavo di alimentazione dalla presa di corrente e contattare il rivenditore.</p> </li> <li>• Non inserire o versare metalli o oggetti infiammabili o altri materiali estranei all'interno del proiettore dalle bocchette di ventilazione. Farlo potrebbe causare un incendio o scosse elettriche. Prestare particolare attenzione se vi sono bambini in casa. Se un oggetto estraneo penetra all'interno del proiettore, spegnere il proiettore, scollegare il cavo di alimentazione dalla presa di corrente e contattare il rivenditore.</li> </ul>
 <p><b>SCOLLEGARE IL CAVO DI ALIMENTAZIONE</b></p>	<p><b>Scollegare il cavo di alimentazione se il proiettore non funziona correttamente.</b></p> <ul style="list-style-type: none"> <li>• Se il proiettore emette fumo o strani odori o suoni, o se è caduto oppure rotto, spegnerlo e scollegare il cavo di alimentazione dalla presa di corrente. Ciò potrebbe non solo causare incendi o scosse elettriche, ma anche gravi danni alla vista o ustioni. Contattare il rivenditore per le riparazioni. Non tentare mai di riparare il proiettore da soli. Farlo è pericoloso.</li> </ul>







 <p><b>NON SMONTARE</b></p>	<p><b>Non smontare il proiettore.</b></p> <ul style="list-style-type: none"> <li>• Non rimuovere o aprire l'involucro del proiettore. Inoltre, non modificare il proiettore. Ci sono aree ad alta tensione nel proiettore. Ciò potrebbe causare incendi, scosse elettriche o fughe di luce laser, provocando gravi danni alla vista o ustioni. Rivolgersi a del personale di servizio qualificato per eseguire ispezione, regolazioni e riparazioni dell'interno.</li> </ul>
 <p><b>ATTENZIONE</b></p>	<p><b>Installazione sul soffitto</b></p> <ul style="list-style-type: none"> <li>• Se sono necessari lavori speciali, per esempio per sospendere il proiettore al soffitto, consultare il rivenditore. Non tentare mai di installare il proiettore da soli in questi casi. Il proiettore potrebbe cadere e causare lesioni. Per l'installazione del proiettore al soffitto, il soffitto deve essere sufficientemente solido da sostenere il proiettore, e le leggi vigenti sugli standard abitativi nel proprio Paese devono essere rispettati. È anche necessario adottare le misure necessarie per evitare che il proiettore cada per prevenire un malfunzionamento del proiettore, un problema con il dispositivo di montaggio a soffitto e un problema con la posizione di installazione.</li> <li>• Quando è installato al soffitto, ecc., non appendersi al proiettore. Il proiettore potrebbe cadere e causare lesioni.</li> <li>• Quando si installa sospeso al soffitto, utilizzare una presa di corrente a portata di mano in modo che il cavo di alimentazione possa essere facilmente collegato e scollegato dalla presa di corrente.</li> </ul>
 <p><b>DIVIETO</b></p>  <p><b>ATTENZIONE ALLE ALTE TEMPERATURE</b></p>	<p><b>Non porre oggetti davanti all'obiettivo mentre il proiettore è in funzione.</b></p> <ul style="list-style-type: none"> <li>• Non lasciare il copriobiettivo sull'obiettivo mentre il proiettore è in funzione. Il copriobiettivo potrebbe surriscaldarsi e deformarsi.</li> <li>• Non posizionare oggetti davanti l'obiettivo che ostruiscono la luce quando il proiettore è in funzione. L'oggetto potrebbe surriscaldarsi e di conseguenza rompersi o prendere fuoco.</li> <li>• Il pittogramma di seguito presente sul proiettore indica le precauzioni per evitare di posizionare oggetti davanti l'obiettivo del proiettore.</li> </ul> 



 <p><b>DIVIETO</b></p>	<p><b>Informazioni sulla fonte luminosa del proiettore</b></p> <ul style="list-style-type: none"> <li>• Non guardare nell'obiettivo del proiettore. Una luce forte che potrebbe danneggiare gli occhi viene proiettata quando il proiettore è in funzione. Prestare particolare attenzione in presenza di bambini.</li> <li>• Non guardare la luce proiettata mediante dispositivi ottici (lenti di ingrandimento, catarifrangenti, ecc.). Ciò potrebbe provocare danni alla vista.</li> <li>• Verificare che non vi siano persone che guardano l'obiettivo entro il campo di proiezione prima di accendere il proiettore.</li> <li>• Non consentire ai bambini di azionare il proiettore da soli. Quando un bambino utilizza il proiettore, un adulto deve essere sempre presente e guardare il bambino con attenzione.</li> <li>• Il seguente pittogramma, che è indicato vicino all'obiettivo del proiettore, indica che questo proiettore è classificato nel gruppo di rischio 2 della norma IEC/EN 62471-5:2015. Come con qualsiasi fonte di luce intensa, non fissare il raggio, RG2 IEC/EN 62471-5:2015.</li> </ul> 
 <p><b>DIVIETO</b></p>	<p><b>Durante la pulizia del proiettore</b></p> <ul style="list-style-type: none"> <li>• Non utilizzare gas infiammabili spray per rimuovere la polvere dall'obiettivo, involucro, ecc. Farlo potrebbe causare un incendio.</li> </ul>
 <p><b>DIVIETO</b></p>	<p><b>Non utilizzare in luoghi ad alta sicurezza.</b></p> <ul style="list-style-type: none"> <li>• L'utilizzo del prodotto non deve essere accompagnato da rischi o pericoli fatali che potrebbero portare direttamente a morte, lesioni personali, gravi danni fisici o altre perdite, incluso l'utilizzo per il controllo della reazione nucleare in un impianto nucleare, per un sistema di supporto vitale medico e per il controllo di lancio di missili in un sistema d'arma.</li> </ul>

 **ATTENZIONE**

<p> <b>ASSICURARSI DI FARE</b></p>	<p><b>Collegamento del cavo di alimentazione alla presa di terra</b></p> <ul style="list-style-type: none"> <li>• Questo apparecchio è stato progettato per essere utilizzato con il cavo di alimentazione collegato alla messa a terra. Se il cavo di alimentazione non è collegato alla messa a terra, sussiste il rischio di scosse elettriche. Assicurarsi che il cavo di alimentazione sia collegato direttamente alla presa a muro e all'impianto di messa a terra correttamente. Non utilizzare un adattatore convertitore spina a 2 poli.</li> <li>• Assicurarsi di collegare il proiettore e il computer (fonte del segnale) allo stesso punto di messa a terra. Se il proiettore e il computer (fonte del segnale) saranno collegati in diversi punti di messa a terra, le fluttuazioni del potenziale di terra potrebbero causare incendi o fumo.</li> </ul>
<p> <b>ASSICURARSI DI FARE</b></p> <p> <b>NON TOCCARE CON LE MANI BAGNATE</b></p> <p> <b>SCOLLEGARE IL CAVO DI ALIMENTAZIONE</b></p>	<p><b>Maneggiare il cavo di alimentazione</b></p> <ul style="list-style-type: none"> <li>• Quando si collega il cavo di alimentazione al terminale di ingresso CA IN del proiettore, assicurarsi che il connettore sia completamente e saldamente inserito. Un collegamento allentato del cavo di alimentazione potrebbe causare un incendio o scosse elettriche.</li> <li>• Non collegare o scollegare il cavo di alimentazione con le mani bagnate. Ciò potrebbe provocare scosse elettriche.</li> <li>• Durante la pulizia del proiettore, per motivi di sicurezza, scollegare il cavo di alimentazione dalla presa di corrente prima di procedere.</li> <li>• Quando si sposta il proiettore, assicurarsi di spegnere l'alimentazione, scollegare il cavo di alimentazione dalla presa di corrente e controllare che tutti i cavi di collegamento del proiettore ad altri dispositivi siano scollegati.</li> <li>• Quando si prevede di non utilizzare il proiettore per un lungo periodo di tempo, scollegare sempre il cavo di alimentazione dalla presa di corrente.</li> </ul>
<p> <b>DIVIETO</b></p>	<p><b>Non utilizzare su reti soggette a sovratensioni.</b></p> <ul style="list-style-type: none"> <li>• Collegare la porta Ethernet/HDBaseT e la porta LAN del proiettore a una rete per cui non vi è alcun rischio di sovratensione applicata. La sovratensione applicata alla porta Ethernet/HDBaseT o LAN potrebbe provocare scosse elettriche.</li> </ul>
<p> <b>ASSICURARSI DI FARE</b></p>	<p><b>Spostamento dell'obiettivo, messa a fuoco e zoom</b></p> <ul style="list-style-type: none"> <li>• Quando si sposta l'obiettivo o si regola la messa a fuoco o lo zoom, farlo da dietro o di lato al proiettore. Se queste operazioni vengono eseguite dalla parte anteriore, gli occhi potrebbero essere esposti a una forte luce e subire lesioni.</li> <li>• Tenere le mani lontane dall'area dell'obiettivo quando si esegue lo spostamento dell'obiettivo. In caso contrario, le dita potrebbero restare incastrate nella fessura tra il proiettore e l'obiettivo.</li> </ul>

 <p><b>DIVIETO</b></p>	<p><b>Maneggiare le batterie</b></p> <ul style="list-style-type: none"> <li>• Maneggiare le batterie con cautela. In caso contrario, si potrebbero causare incendi, lesioni o contaminazione dell'ambiente circostante. <ul style="list-style-type: none"> <li>- Non mettere in corto circuito o smontare le batterie o smaltirle nel fuoco.</li> <li>- Non utilizzare batterie diverse da quelle specificate.</li> <li>- Non usare insieme batterie nuove con quelle vecchie.</li> <li>- Quando si inseriscono le batterie, osservare le polarità (+ e -) e assicurarsi di inserirle come indicato.</li> </ul> </li> <li>• Contattare il proprio rivenditore o le autorità locali quando si smaltiscono le batterie.</li> </ul>
 <p><b>DIVIETO</b></p>  <p><b>ATTENZIONE ALLE ALTE TEMPERATURE</b></p>	<p><b>Informazioni sulle prese d'aria</b></p> <ul style="list-style-type: none"> <li>• Non ostruire le prese di ventilazione del proiettore. Inoltre, non collocare oggetti morbidi come carta o panni sotto il proiettore. Farlo potrebbe causare un incendio. Lasciare uno spazio sufficiente tra il luogo in cui è installato il proiettore e l'area circostante (come regola generale, almeno 10 cm/4 pollici per la presa d'aria, 20 cm/8 pollici per la ventola di scarico).</li> <li>• Non toccare la presa di ventilazione durante la proiezione o subito dopo la proiezione delle immagini. La bocchetta di scarico potrebbe essere calda a questo punto e il contatto potrebbe provocare ustioni.</li> </ul>
 <p><b>DIVIETO</b></p>	<p><b>Spostamento del proiettore</b></p> <ul style="list-style-type: none"> <li>• Quando si sposta il proiettore, non afferrarlo mai dall'obiettivo. L'anello di messa a fuoco potrebbe ruotare e il proiettore potrebbe cadere con conseguenti lesioni. Inoltre, se si mette la mano nello spazio tra l'involucro e l'obiettivo, il proiettore potrebbe danneggiarsi, cadere e causare lesioni personali.</li> </ul>
 <p><b>ASSICURARSI DI FARE</b></p>	<p><b>Ispezione e pulizia dell'interno del proiettore</b></p> <ul style="list-style-type: none"> <li>• Consultare il proprio rivenditore circa una volta all'anno per la pulizia dell'interno del proiettore. La polvere potrebbe accumularsi all'interno del proiettore se non viene pulito per un lungo periodo di tempo, portando a incendi o malfunzionamenti.</li> </ul>
 <p><b>OBBLIGATORIO</b></p>	<p><b>Evitare luoghi con temperature e umidità estreme</b></p> <ul style="list-style-type: none"> <li>• La mancata osservanza di questa precauzione potrebbe provocare incendi o scosse elettriche o danni al proiettore. L'ambiente di utilizzo del proiettore è il seguente: <ul style="list-style-type: none"> <li>- La temperatura di funzionamento: da 0°C a 40°C/da 32°F a 104°F/umidità: da 20 a 80% (senza condensa)</li> <li>- La temperatura di conservazione: da -10°C a 50°C/da 14°F a 122°F/umidità: da 20 a 80% (senza condensa)</li> </ul> </li> </ul>

### Precauzioni di sicurezza del laser

Rispettare le leggi e le normative vigenti nel proprio Paese in relazione all'installazione e alla gestione del dispositivo.

#### Per la Cina

Questo prodotto è classificato come Classe 2 di GB 7247.1-2012.

#### AVVERTENZA

PRODOTTO LASER DI CLASSE 2 DI GB 7247.1-2012

- RADIAZIONI LASER - NON FISSARE IL RAGGIO DEL PRODOTTO LASER DI CLASSE 2.
- L'uso di controlli o regolazioni o esecuzioni di procedure diverse da quelle qui specificate possono portare all'esposizione a radiazioni pericolose.  
L'esposizione all'energia laser vicino all'apertura può causare ustioni.

#### Per altre regioni

Questo prodotto è classificato come Classe 1 della norma IEC 60825-1 Terza edizione 05-2014 e della norma RG2 di IEC/EN 62471-5 Prima edizione.

#### AVVERTENZA

PRODOTTO LASER DI CLASSE 1 DELLA NORMA IEC 60825-1 TERZA EDIZIONE

- L'uso di controlli o regolazioni o esecuzioni di procedure diverse da quelle qui specificate possono portare all'esposizione a radiazioni pericolose.  
L'esposizione all'energia laser vicino all'apertura può causare ustioni.

#### Solo per gli Stati Uniti

- Conforme agli standard 21 CFR 1040.10 e 1040.11 salvo la conformità al Gruppo di rischio 2 LIP come definito nella norma IEC 62471-5:Ed. 1,0. Per ulteriori informazioni, consultare Avviso laser n. 57, datato 8 maggio 2019.

#### AVVERTENZA

- Evitare di guardare il raggio del proiettore a qualsiasi distanza dal proiettore. Un adulto deve sorvegliare i bambini per evitare i rischi di esposizione.
- Verificare che non vi siano persone che guardano l'obiettivo, quando si utilizza il telecomando per avviare il proiettore.
- Non guardare la luce proiettata mediante dispositivi ottici (binocoli, telescopi, lenti di ingrandimento, riflettori, ecc.).
- [AVVERTENZA: MONTARE AL DI SOPRA DELLA TESTA DEI BAMBINI. ]  
Si raccomanda l'uso di un supporto per soffitto con questo prodotto al fine di posizionarlo al di sopra degli occhi dei bambini.

- Descrizione generale del laser emesso dal modulo luce integrato:
  - Lunghezza d'onda: da 449 a 461 nm
  - Potenza massima: 112 W
- Schema di radiazione dall'alloggiamento di protezione:
  - Lunghezza d'onda: da 449 a 461 nm
  - Potenza massima della radiazione laser: 1,7 W (IEC 60825-1 Ed.3 Classe 1)  
66,6 mW (IEC 60825-1 Ed.2 Classe 2)
- Il modulo laser è in dotazione con questo prodotto. L'uso di controlli o regolazioni di procedure diverse da quelle qui specificate possono portare all'esposizione a radiazioni pericolose.

## Modulo luce

- Un modulo luce contenente più diodi laser è in dotazione nel prodotto come fonte luminosa.
- Questi diodi laser sono sigillati nel modulo luce. Nessuna manutenzione o riparazione è necessaria per ottenere le migliori prestazioni del modulo luce.
- L'utente finale non è autorizzato a sostituire il modulo luce.
- Contattare un distributore qualificato per sostituire il modulo luce e per ricevere ulteriori informazioni.

## Etichette del prodotto

Le etichette di avvertenza ed esplicative del PRODOTTO LASER di Classe 1 conforme alla norma IEC 60825-1 Terza edizione sono attaccate nelle posizioni indicate di seguito.

### Etichetta 1

#### Etichetta di avvertenza aggiuntiva FDA (solo per gli Stati Uniti)

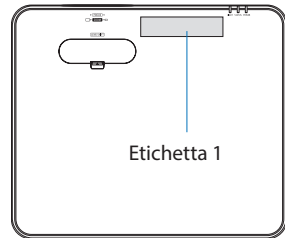
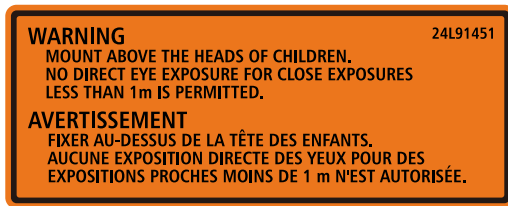

### Etichetta 2

#### Etichetta prodotto laser di Classe 1 (per altre regioni ad eccezione della Cina)

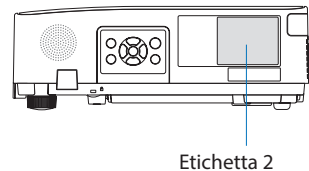

#### Etichetta prodotto laser di Classe 2 (per la Cina)



## Gamma di radiazione luce laser

La figura seguente mostra la gamma massima di radiazione della luce laser.

Angolo orizzontale (unità: gradi)

Zoom	Posizione dell'obiettivo		
	Più a destra	Centro (valore di riferimento)	Più a sinistra
	HR	HC	HL
Ampio	33,0	22,3	33,0
Tele	21,8	14,2	21,8

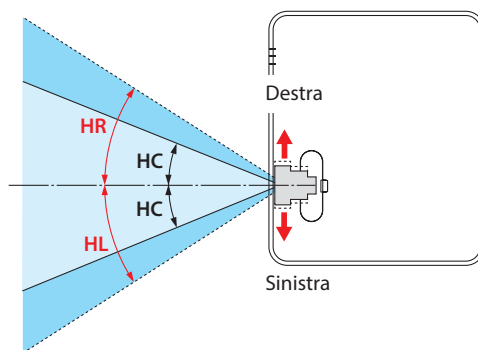

Angolo verticale (unità: gradi)

Zoom	Posizione dell'obiettivo	
	Più in alto	Centro (valore di riferimento)
	VU	VC
Ampio	29,5	14,4
Tele	19,2	9,0

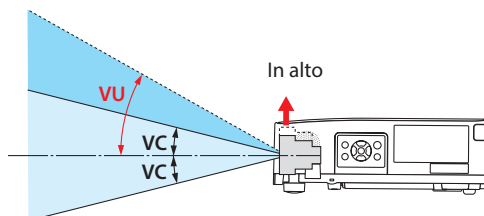

### Informazioni sul cavo

Utilizzare cavi schermati o cavi con nuclei di ferrite in modo da non interferire con la ricezione di radio e televisione.

Per i dettagli, fare riferimento a “5. Esecuzione dei collegamenti” in questo manuale dell’utente.

### Avviso relativo alle interferenze elettromagnetiche (EMI)

**AVVERTENZA:**

il funzionamento di questo apparecchio in un ambiente residenziale potrebbe causare interferenze radio.



### Smaltimento del prodotto usato



#### Nell'Unione Europea

La legislazione EU applicata in ogni Stato membro prevede che i prodotti elettrici ed elettronici recanti questo simbolo (a sinistra) debbano essere smaltiti separatamente dai normali rifiuti domestici. Questa avvertenza riguarda il proiettore o un accessorio elettrico, ad esempio un cavo di alimentazione. Per lo smaltimento, seguire le indicazioni delle autorità locali e/o rivolgersi al proprio rivenditore.

I prodotti utilizzati e raccolti vengono debitamente riciclati. Questo sforzo contribuirà a ridurre al minimo la quantità di rifiuti nonché l'impatto negativo sulla salute umana e sull'ambiente.

Il simbolo sui prodotti elettrici ed elettronici si riferisce soltanto agli attuali Stati membri dell'Unione europea.

#### Fuori dall'Unione Europea

Se si desidera smaltire i prodotti elettrici ed elettronici usati al di fuori dell'Unione Europea, contattare le autorità locali e informarsi sul metodo di smaltimento corretto.



**Per l'UE:** il simbolo del cestino barrato implica che le batterie usate non devono essere smaltite con i normali rifiuti! È previsto un sistema di raccolta separato per le batterie usate che consente il trattamento e il riciclaggio corretto in base alla legislazione in vigore.

**La direttiva UE 2006/66/EC prevede che le batterie debbano essere smaltite in modo corretto. Le batterie devono essere mantenute separate dai normali rifiuti e raccolte dal servizio di smaltimento locale.**



## **Precauzioni per garantire le prestazioni del proiettore**

- Non installate l'unità in luoghi soggetti a vibrazioni o urti.  
Se installato in luoghi in cui sono presenti vibrazioni dalla presa di corrente e simili, o in veicoli o imbarcazioni, ecc., il proiettore potrebbe essere influenzato da vibrazioni o urti che potrebbero danneggiare le parti interne e causare un funzionamento non corretto.  
Installare in un luogo non soggetto a vibrazioni o urti.
- Non installare in prossimità di linee elettriche ad alta tensione o fonti di alimentazione.  
Il proiettore potrebbe essere influenzato da interferenze se installato vicino a una linea di alimentazione ad alta tensione o a una fonte di alimentazione.
- Non installare o conservare in luoghi simili a quelli descritti di seguito. Farlo potrebbe causare un malfunzionamento.
  - Luoghi in cui vengono generati forti campi magnetici
  - Luoghi in cui vengono generati gas corrosivi
- Se una luce intensa, come quella dei raggi laser, entra dall'obiettivo, potrebbe portare a un malfunzionamento.
- Consultare il proprio rivenditore prima di utilizzare in luoghi con presenza di molto fumo di sigaretta o polvere.
- Quando viene proiettato lo stesso fermo immagine per un lungo periodo di tempo con un computer, ecc., il modello dell'immagine potrebbe rimanere sullo schermo dopo che la proiezione viene interrotta, ma scomparirà dopo un certo tempo. Questo accade a causa delle caratteristiche dei pannelli a cristalli liquidi, non è un malfunzionamento. Si consiglia di utilizzare un salvaschermo sul computer.
- Quando il proiettore viene utilizzato ad altitudini di circa 1600 metri/5500 piedi o superiori, assicurarsi di impostare [MODO VENTILATORE] su [ALTITUDINE ELEVATA]. In caso contrario, la parte interna del proiettore potrebbe surriscaldarsi causando un malfunzionamento.
- Quando il proiettore viene utilizzato ad altitudini elevate (luoghi in cui la pressione atmosferica è bassa), potrebbe essere necessario sostituire i componenti ottici (sorgente luminosa, ecc.) in anticipo rispetto al solito.
- Quando si sposta il proiettore
  - Assicurarsi di installare il copriobiettivo per proteggere l'obiettivo da graffi.
  - Non sottoporre il proiettore a vibrazioni o urti violenti.In caso contrario il proiettore potrebbe subire danni.
- Non usare i piedini di inclinazione per scopi diversi da quelli di regolazione dell'angolo di proiezione del proiettore.  
Un utilizzo improprio, come ad esempio il trasporto del proiettore dai piedini di inclinazione o l'utilizzo appoggiato contro un muro, potrebbe portare a malfunzionamenti.
- Non toccare la superficie dell'obiettivo di proiezione a mani nude.  
Impronte digitali o sporco sulla superficie dell'obiettivo saranno ingrandite e proiettate sullo schermo. Non toccare la superficie dell'obiettivo di proiezione.
- Non scollegare il cavo di alimentazione dal proiettore o dalla presa di corrente durante la proiezione. Farlo potrebbe causare il deterioramento del terminale di ingresso CA IN del proiettore o del contatto della spina di alimentazione. Per interrompere l'alimentazione CA mentre è in corso la proiezione delle immagini, utilizzare un interruttore di circuito, ecc.
- Informazioni sull'uso del telecomando
  - Il telecomando non funziona se il segnale del telecomando del proiettore o il sensore di segnale del telecomando è esposto ad una forte luce o in presenza di ostacoli che ostruiscono i segnali.

- Utilizzare il telecomando a 7 metri massimo dal proiettore, puntandolo verso il sensore di segnale del proiettore.
  - Non far cadere il telecomando, né usarlo in modo non corretto.
  - Non permettere che acqua o altri liquidi penetrino all'interno del telecomando. Se il telecomando si dovesse bagnare, asciugarlo immediatamente.
  - Evitare l'uso in ambienti caldi e umidi per quanto possibile.
  - Quando si prevede di non utilizzare il telecomando per un lungo periodo di tempo, rimuovere le batterie.
- Evitare che la luce esterna colpisca lo schermo.  
Assicurarsi che solo la luce del proiettore colpisca lo schermo. Minore è la quantità di luce esterna sullo schermo, maggiore è il contrasto e più belle le immagini.
- Informazioni sugli schermi  
Le immagini non sono nitide se lo schermo è sporco, graffiato, scolorito, ecc. Toccare lo schermo con cura, proteggendolo da sostanze volatili, sporco e graffi.

### Distanza per l'installazione del proiettore

Quando si installa il proiettore, mantenere uno spazio sufficiente intorno ad esso, come descritto di seguito. In caso contrario, il calore emesso dal proiettore potrebbe essere aspirato nuovamente all'interno.

Inoltre, verificare che l'aria condizionata non sia rivolta sul proiettore.

Il sistema di controllo del calore del proiettore potrebbe rilevare un'anomalia (errore di temperatura) e spegnere automaticamente il proiettore.

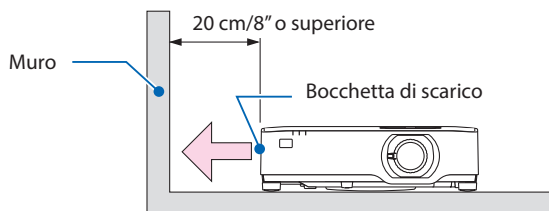

#### NOTA:

- Nella figura qui sopra, si assume che ci sia abbastanza spazio al di sopra del proiettore. È inoltre disponibile una presa d'aria sulla parte posteriore. Lasciare circa 10 cm o più di spazio dietro e ancora più spazio per installare i cavi.

### Precauzioni per l'installazione a soffitto

Non installare il proiettore nei seguenti luoghi. Sostanze attaccate come olio, sostanze chimiche e umidità possono causare deformazione o incrinature dell'involucro, corrosione delle parti metalliche o malfunzionamento.

- All'aperto e in posti umidi o polverosi
- Luoghi esposti a fumi oleosi o vapore
- Luoghi in cui vengono generati gas corrosivi

### Informazioni sul copyright delle immagini originali proiettate:

L'uso del proiettore per scopi commerciali oppure per visioni pubbliche, ad esempio in bar o in hotel, e l'uso delle funzioni di compressione o espansione dell'immagine con le seguenti funzioni possono comportare la violazione della legge sui diritti d'autore.

[RAPPORTO ASPETTO], [TRAPEZIO], comandi di ingrandimento o simili.

### Funzione di gestione dell'alimentazione

Il proiettore è dotato di funzioni di gestione dell'alimentazione. Al fine di ridurre il consumo di energia, le funzioni di gestione dell'alimentazione (1 e 2) sono preimpostate in fabbrica come mostrato di seguito. Per controllare il proiettore da un dispositivo esterno tramite una connessione LAN o via cavo seriale, utilizzare il menu sullo schermo per modificare le impostazioni per 1 e 2.

#### 1. MODO DI ATTESA (preselezione di fabbrica: NORMALE)

Per controllare il proiettore da un dispositivo esterno, selezionare [ATTESA DI RETE] o [SLEEP] per [MODO DI ATTESA]. (→ pagina 76)

#### 2. SPEGNIM. AUTOM. ATT. (preselezione di fabbrica: 1 ora)

Per controllare il proiettore da un dispositivo esterno, selezionare [SPENTO] per [SPEGNIM. AUTOM. ATT.]. (→ pagina 78)

### Numero modello dell'unità LAN senza fili

L'unità LAN senza fili è un elemento opzionale.

Per trovare il modello adatto alla propria area, visitare il sito web dell'azienda:

URL: <https://www.sharp-nec-displays.com/global/support/index.html>

### Marchi di fabbrica

- MultiPresenter e ProAssist sono marchi di fabbrica o marchi di fabbrica registrati di Sharp NEC Display Solutions, Ltd. in Giappone e in altri Paesi.
- Apple, Mac, MacBook e iMac sono marchi di fabbrica di Apple Inc. registrati negli USA e in altri Paesi.
- Microsoft, Windows e PowerPoint sono marchi di fabbrica registrati o marchi di fabbrica di Microsoft Corporation negli Stati Uniti e/o in altri Paesi.
- I termini HDMI e HDMI High-Definition Multimedia Interface, e il logo HDMI sono marchi di fabbrica o marchi di fabbrica registrati di HDMI Licensing Administrator, Inc. negli Stati Uniti e in altri Paesi.



- HDBaseT™ e il logo HDBaseT Alliance sono marchi di fabbrica di HDBaseT Alliance.



- Il marchio PJLink e il logo sono marchi di fabbrica applicati per la registrazione o già registrati in Giappone, Stati Uniti d'America e altri Paesi e aree.
- Wi-Fi® è un marchio di fabbrica registrato di Wi-Fi Alliance®. WPA™, WPA2™ sono marchi di fabbrica registrati di Wi-Fi Alliance®.
- Blu-ray è un marchio di fabbrica della Blu-ray Disc Association
- CRESTRON e CRESTON ROOMVIEW sono marchi di fabbrica o marchi di fabbrica registrati di Crestron Electronics Inc. negli Stati Uniti e in altri Paesi.
- Extron e XTP sono marchi registrati di RGB Systems, Inc. negli Stati Uniti.
- Ethernet è un marchio di fabbrica registrato o un marchio di fabbrica di FUJIFILM Business Innovation Corp.
- Altri nomi di prodotti e loghi di società menzionati nel presente manuale dell'utente possono essere marchi di fabbrica o marchi di fabbrica registrati dei rispettivi titolari.
- Licenze software GPL/LGPL

Il prodotto include software rilasciati sotto licenza GNU General Public License (GPL), licenza GNU Lesser General Public License (LGPL) ed altre licenze.

Per ulteriori informazioni su ciascun software, visitare il nostro sito web.

[https://www.sharp-nec-displays.com/dl/en/pj\\_manual/lineup.html](https://www.sharp-nec-displays.com/dl/en/pj_manual/lineup.html)

# 1. Controllare il prodotto, i componenti in dotazione e la nomenclatura

## 1-1. Introduzione al proiettore

In questa sezione viene descritto il nuovo proiettore nonché le funzioni e i comandi.

### Generale

- **Proiettore a cristalli liquidi ad alta luminosità/alta risoluzione**

Nome modello	Luminosità	Risoluzione	Rapporto aspetto
P627UL	6200 lm	WUXGA (1920 × 1200 pixel)	16:10
P547UL	5400 lm	WUXGA (1920 × 1200 pixel)	16:10

- **Una struttura sigillata esclusiva che garantisce prestazioni altamente resistenti alla polvere**

Grazie all'eccellente resistenza alla polvere, il proiettore non è dotato di un filtro. La sostituzione del filtro pertanto non è necessaria.

- **Design silenzioso che utilizza una struttura sigillata**

Un design silenzioso che non utilizza fastidiose ventole rumorose anche in una tranquilla sala conferenze o in una classe.

### Fonte luminosa • Luminosità

- **Un diodo laser a lunga durata è in dotazione con il modulo luce**

Il prodotto può essere azionato a basso costo poiché la fonte luminosa laser può essere utilizzata per un lungo periodo di tempo senza richiedere sostituzione o manutenzione.

- **È possibile regolare la luminosità all'interno di un vasto campo**

A differenza delle fonti luminose ordinarie, la luminosità può essere regolata dal 50 al 100% in incrementi di 1%.

- **Modo [LUMINOSITÀ COSTANTE]**

Normalmente la luminosità diminuisce con l'uso, ma selezionando il modo [LUMINOSITÀ COSTANTE], il proiettore controlla automaticamente l'uscita dal modulo luce in base al tempo di utilizzo del modulo luce per mantenere la luminosità costante.

### Installazione

- **Installazione e proiezione ritratto a 360°**

Il proiettore può essere installato a qualsiasi angolazione fra 0° e 360° sia nella direzione verticale sia in quella orizzontale. Quando si installa il proiettore in posizione inclinata, utilizzare supporti di forza sufficiente. I ritratti possono essere proiettati anche con lo schermo di proiezione inclinato di 90°. Accertarsi di montare e installare un supporto dedicato.

- **Meccanismo di spostamento obiettivo per regolare facilmente la posizione dell'immagine proiettata**

La posizione dell'immagine proiettata viene spostata ruotando le due ghiera sulla parte superiore del proiettore, una per la direzione verticale e un'altra per la direzione orizzontale.

- **Correggere la distorsione dell'immagine proiettata su superfici dalla forma particolare**

La distorsione quando si proietta su superfici dalla forma particolare (superfici cilindriche o sferiche, per esempio) può essere corretta con la nostra applicazione ProAssist.

### Video

- **Vasta gamma di terminali in entrata (HDMI x 2, HDBaseT, ecc.)**

Il proiettore è dotato di una varietà di terminali in entrata: HDMI (x 2), Computer (analogico), HDBaseT, ecc. Il terminale in entrata HDMI su questo prodotto supporta HDCP. HDBase T è uno standard di connessione per elettrodomestici stabilito da HDBaseT Alliance.

- **Visualizzazione simultanea di 2 immagini (PIP)**

Con questo proiettore, è possibile proiettare 2 immagini con un singolo proiettore tramite la visualizzazione di un piccolo display secondario all'interno del display principale. Inoltre, è possibile modificare la posizione di visualizzazione del display secondario e le immagini dei display principale e secondario possono essere scambiate.

- **Funzione di commutazione invisibile per modifiche dello schermo più fluide quando si commuta il segnale**

Quando il connettore di ingresso è commutato, l'immagine visualizzata prima della commutazione viene mantenuta per commutare alla nuova immagine senza l'interruzione causata dall'assenza di segnale.

### Rete

- **Compatibile con LAN cablata/LAN senza fili**

Dotato di una porta LAN (RJ-45), il proiettore può essere connesso a una LAN cablata per trasmettere le immagini da un computer all'unità o per il controllo dell'unità dal computer. Inoltre, quando un'unità LAN senza fili venduta separatamente è collegata all'unità, l'unità può essere connessa a una LAN senza fili.

- **Compatibilità con CRESTRON ROOMVIEW e Extron XTP**

Il proiettore supporta CRESTRON ROOMVIEW e Extron XTP, consentendo la gestione e il controllo di più dispositivi connessi collegati in rete da parte di un computer. Inoltre, abilita l'emissione e il controllo dell'immagine tramite un trasmettitore Extron XTP connesso al proiettore.

- **Compatibile con l'applicazione MultiPresenter**

Questo proiettore è compatibile con l'applicazione MultiPresenter, perciò la proiezione multi schermo è possibile tramite la rete (LAN cablata/LAN senza fili).

### Risparmio energetico

- **0,13 W (100-130 V CA)/0,19 W (200-240 V CA) in condizione di attesa con la tecnologia di risparmio energetico**

La selezione di [NORMALE] per [MODO DI ATTESA] dal menu permette di impostare il proiettore nel modo di risparmio energetico.

NORMALE: 0,13 W (100-130 V CA)/0,19 W (200-240 V CA)

ATTESA DI RETE: 1,4 W (100-130 V CA)/1,6 W (200-240 V CA)

- **[MODO ECOLOGICO] per un basso consumo energetico e display [ANALIZZATORE DI CO<sub>2</sub>]**

Il proiettore è dotato di un [MODO ECOLOGICO] per ridurre il consumo energetico durante l'uso. Inoltre, il risparmio energetico quando è impostato [MODO ECOLOGICO] viene convertito nella quantità di riduzione delle emissioni di CO<sub>2</sub> e questo viene indicato nel messaggio di conferma visualizzato quando viene spenta l'alimentazione e in [INFO] nel menu sullo schermo ([ANALIZZATORE DI CO<sub>2</sub>]).

## 1. Controllare il prodotto, i componenti in dotazione e la nomenclatura

### 1-2. Che cosa contiene la scatola?

Assicurarsi che la scatola contenga tutti gli oggetti indicati. Se mancano dei componenti, rivolgersi al proprio rivenditore.

Conservare la scatola originale e i materiali di imballaggio in caso, in futuro, sia necessario spedire il proiettore.

#### Proiettore

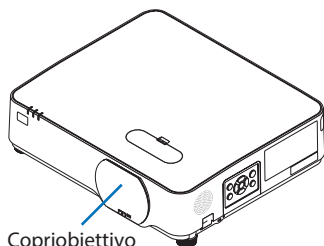

Copriobiettivo  
(24F55283)

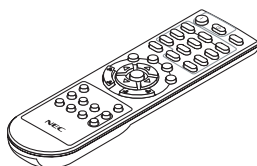

Telecomando  
(7N901171)

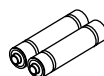

Batterie (AAA × 2)

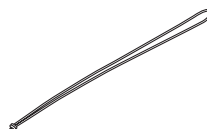

Cinturino copriobiettivo

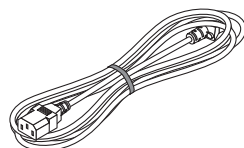

Cavo di alimentazione

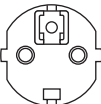
Tipo di spina	
Per gli Stati Uniti	Per l'UE
	
7N080236/7N080242	7N080022/7N080028

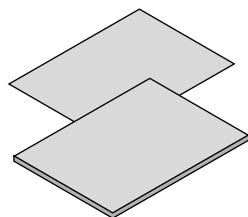

- **Informazioni importanti**

(Per il Nord America: 7N8R1441)

(Per gli altri Paesi diversi dal Nord America: 7N8R1441 e 7N8R1451)

- **Guida di impostazione rapida**

(7N8R1471)

- **Adesivo di sicurezza**

(Utilizzare questo adesivo quando è impostata la password di sicurezza.)

Solo per il Nord America

- **Garanzia limitata**

Per i clienti europei:

Le condizioni di garanzia sono disponibili sul nostro sito web:

<https://www.sharpnecdisplays.eu>



### 1-3. Nomi delle parti del proiettore

#### Anteriore

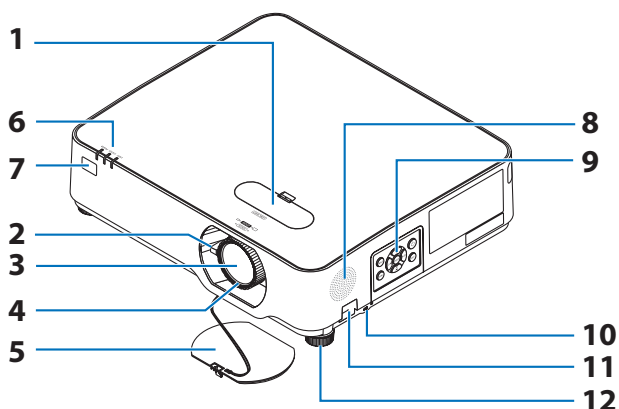

#### 1. Coperchio spostamento obiettivo

(→ pagina 23)

#### 2. Leva dello zoom

(→ pagina 26)

#### 3. Obiettivo

#### 4. Anello di messa a fuoco

(→ pagina 25)

#### 5. Copriobiettivo

#### 6. Indicatori

(→ pagina 8, 144)

#### 7. Sensore remoto

(→ pagina 14)

#### 8. Altoparlante monofonico

#### 9. Comandi

(→ pagina 8)

#### 10. Slot di sicurezza ( )

#### 11. Apertura della catena di sicurezza

Collegare un dispositivo antifurto.

L'apertura per l'inserimento della catena di sicurezza può alloggiare cavi o catene di sicurezza della dimensione massima di 4,6 mm/0,18 pollici di diametro.

#### 12. Piedino di inclinazione

(→ pagina 27)

#### SUGGERIMENTO:

- Blocco di sicurezza e protezione antifurto compatibili con cavi/attrezzature di sicurezza Kensington. Per i prodotti, visitare il sito web di Kensington.

## Montaggio del cinturino copriobiettivo

1. Inserire la punta del cinturino nel foro di montaggio del copriobiettivo e farvi passare il nodo.

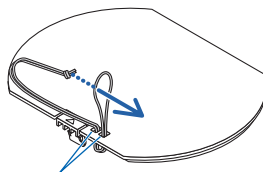

Foro di montaggio del copriobiettivo

2. Inserire il nodo nel foro di montaggio del cinturino (grande) nella parte inferiore del proiettore, quindi premerlo nel foro stretto (piccolo).

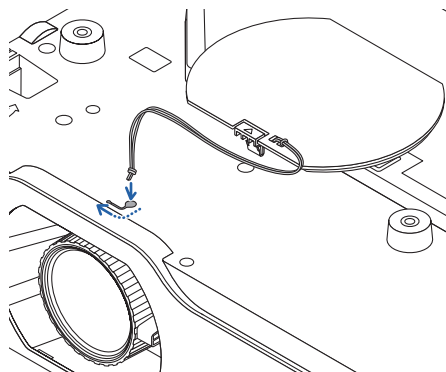

### Posteriore

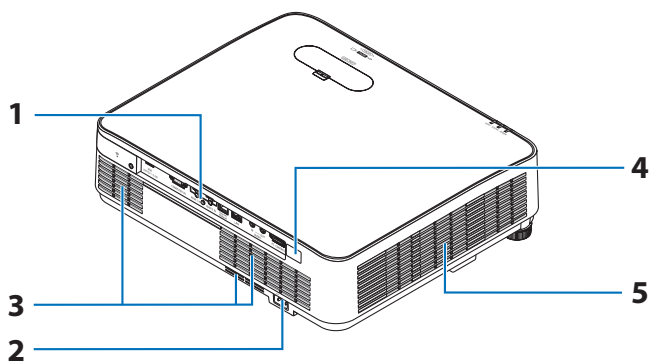

#### 1. Pannello dei terminali

(→ pagina 9)

#### 2. Ingresso CA

Collegare in questo punto la spina a tre pin del cavo di alimentazione in dotazione, quindi collegare l'altra estremità a una presa a muro attiva.

(→ pagina 16)

#### 3. Presa d'aria

#### 4. Sensore remoto

(→ pagina 14)

#### 5. Bocchetta di scarico

### Controlli/Indicatori

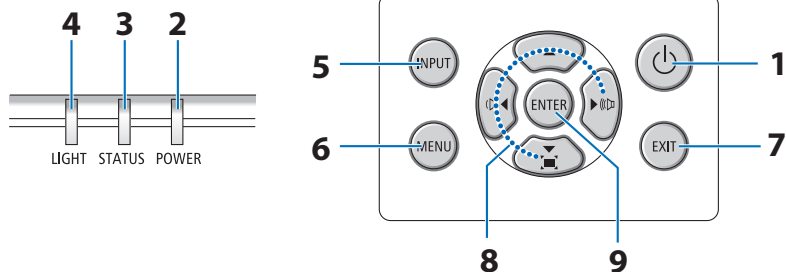

1.  **Tasto (POWER)**  
(→ pagina 18, 33)
2. **Indicatore POWER**  
(→ pagina 16, 18, 33, 144)
3. **Indicatore STATUS**  
(→ pagina 144)
4. **Indicatore LIGHT**  
(→ pagina 144)
5. **Tasto INPUT**  
(→ pagina 20)
6. **Tasto MENU**  
(→ pagina 48)
7. **Tasto EXIT**  
(→ pagina 48)
8. **▲▼◀▶ / Tasti Volume ◀▶ / Tasto trapezio ▼**  
(→ pagina 28, 32, 48)
9. **Tasto ENTER**  
(→ pagina 48)

### Caratteristiche del pannello dei terminali

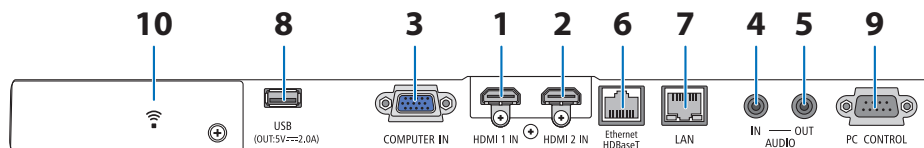

#### 1. Terminale HDMI 1 IN (Tipo A)

(→ pagina [83](#), [85](#), [87](#))

#### 2. Terminale HDMI 2 IN (Tipo A)

(→ pagina [83](#), [85](#), [87](#))

#### 3. Terminale di ingresso COMPUTER IN/ Component (Mini D-Sub a 15 pin)

(→ pagina [83](#), [86](#))

#### 4. Mini jack AUDIO IN (Mini stereo)

(→ pagina [83](#), [86](#))

#### 5. Mini jack AUDIO OUT (Mini stereo)

Il segnale audio dell'immagine proiettata dal proiettore viene emesso.

Quando è collegata un'apparecchiatura audio, l'altoparlante del proiettore viene disattivato.

#### 6. Porta Ethernet/HDBaseT (RJ-45)

(→ pagina [92](#))

#### 7. Porta LAN (RJ-45)

(→ pagina [88](#))

#### 8. Porta USB (Tipo A)

Collegare la memoria USB. Quando i dati immagine vengono salvati in una memoria USB, l'immagine può essere proiettata con il [VIEWER] del proiettore.

(→ pagina [97](#))

Inoltre, un'alimentazione di 5 V/2,0 A può essere fornita per l'espansione.

#### 9. Porta PC CONTROL (D-Sub a 9 pin)

Utilizzare questa porta per collegare a un PC o un sistema di controllo. In questo modo, è possibile controllare il proiettore utilizzando il protocollo di comunicazione seriale. Se si sta scrivendo un programma, utilizzare i codici di controllo PC tipici riportati alla pagina [137](#).

#### 10. Coperchio LAN senza fili (Wi-Fi)

Ci sono due terminali dietro il coperchio.

- Porta USB (LAN senza fili)  
(→ pagina [90](#))
- Porta SERVICE (USB tipo B)  
(esclusivamente a scopi di manutenzione)

## 1-4. Nomi delle parti del telecomando

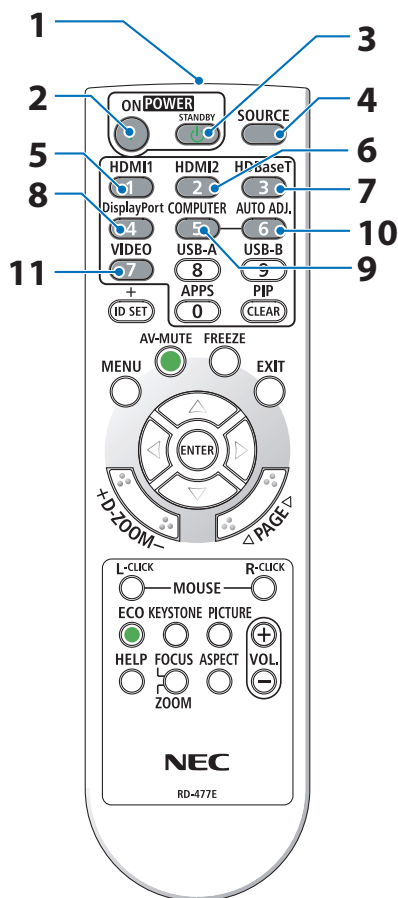

1. **Trasmettitore a infrarossi**  
(→ pagina 14)
2. **Tasto POWER ON (I)**  
(→ pagina 18)
3. **Tasto POWER STANDBY (⏻)**  
(→ pagina 33)
4. **Tasto SOURCE**  
(→ pagina 20)
5. **Tasto HDMI1**  
(→ pagina 20)
6. **Tasto HDMI2**  
(→ pagina 20)
7. **Tasto HDBaseT**  
(→ pagina 20)
8. **Tasto DisplayPort**  
(Questo tasto non funziona con questa serie di proiettori)
9. **Tasto COMPUTER**  
(→ pagina 20)
10. **Tasto AUTO ADJ.**  
(→ pagina 32)
11. **Tasto VIDEO**  
(Questo tasto non funziona con questa serie di proiettori)

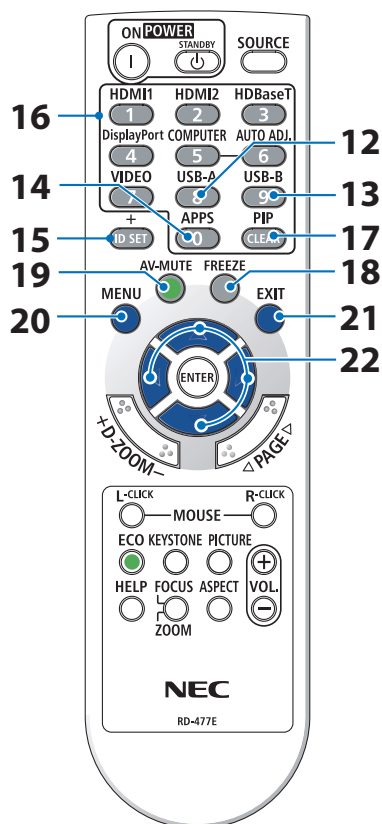

### 12. Tasto USB-A

(→ pagina 20, 98)

### 13. Tasto USB-B

(Questo tasto non funziona con questa serie di proiettori)

### 14. Tasto APPS

(→ pagina 20, 109)

### 15. Tasto ID SET

(→ pagina 72)

### 16. Tasto tastiera numerica/Tasto CLEAR

(→ pagina 72)

### 17. Tasto PIP

(Questo tasto non funziona con questa serie di proiettori)

### 18. Tasto FREEZE

(→ pagina 35)

### 19. Tasto AV-MUTE

(→ pagina 35)

### 20. Tasto MENU

(→ pagina 48)

### 21. Tasto EXIT

(→ pagina 48)

### 22. Tasto ▲▼◀▶

(→ pagina 36, 48)

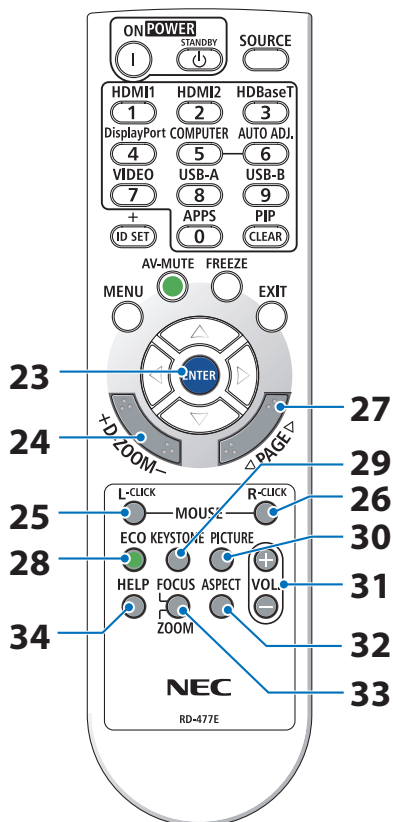

### 23. Tasto ENTER

(→ pagina 48)

### 24. Tasto D-ZOOM (+)(-)

(→ pagina 36)

### 25. Tasto MOUSE L-CLICK

(Questo tasto non funziona con questa serie di proiettori)

### 26. Tasto MOUSE R-CLICK

(Questo tasto non funziona con questa serie di proiettori)

### 27. Tasto PAGE ▽/△

(→ pagina 102, 104)

### 28. Tasto ECO

(→ pagina 37)

### 29. Tasto KEYSTONE

(→ pagina 28, 39)

### 30. Tasto PICTURE

(→ pagina 55, 58)

### 31. Tasto VOL. (+)(-)

(→ pagina 32)

### 32. Tasto ASPECT

(→ pagina 61)

### 33. Tasto FOCUS/ZOOM

(Questo tasto non funziona con questa serie di proiettori)

### 34. Tasto HELP

(→ pagina 80)



### Installazione della batteria

1. Premere con fermezza e fare scorrere all'esterno il coperchio batteria.
2. Installare le nuove batterie (AAA). Controllare che le polarità delle batterie (+/-) siano allineate correttamente.
3. Fare scorrere il coperchio di nuovo sopra le batterie finché scatta in posizione. Non utilizzare contemporaneamente batterie nuove e usate o tipi diversi di batterie.

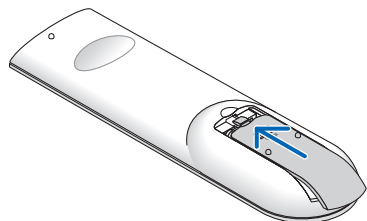
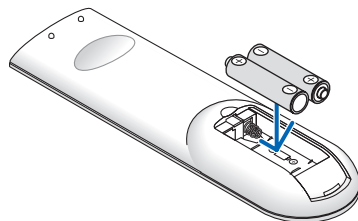
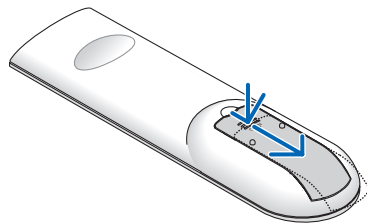

### Precauzioni relative al telecomando

- Maneggiare il telecomando con cura.
- Se il telecomando si dovesse bagnare, asciugarlo immediatamente.
- Evitare eccessi di calore e umidità.
- Non mettere in corto, riscaldare o smontare le batterie.
- Non gettare le batterie nel fuoco.
- Se si ha intenzione di non utilizzare il telecomando per un lungo periodo di tempo, rimuovere le batterie.
- Controllare che le polarità delle batterie (+/-) siano allineate correttamente.
- Non usare insieme batterie nuove e usate o tipi diversi di batterie.
- Attenersi alle norme locali su come smaltire le batterie esaurite.

### Campo operativo per il telecomando senza fili

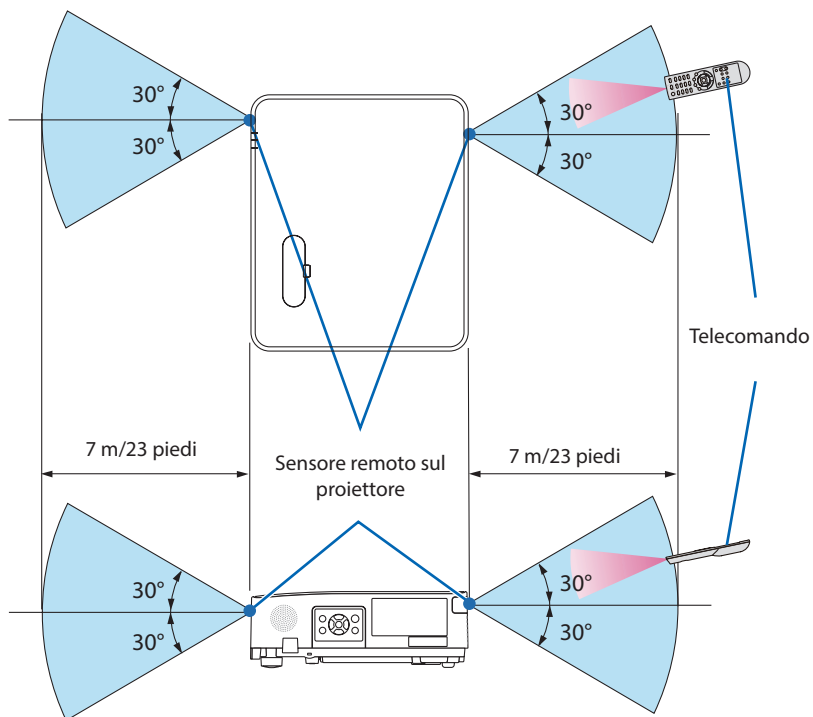

- Il segnale a infrarossi ha una portata in linea di visuale di circa 7 m/23 piedi entro un'angolazione di 60 gradi del sensore telecomando sul proiettore.
- Il proiettore non risponde se sono presenti oggetti tra il telecomando e il sensore oppure se una forte luce viene emessa sul sensore. Batterie scariche impediscono l'utilizzo corretto del proiettore mediante il telecomando.

## 2. Proiezione di un'immagine (operazione di base)

---

In questa sezione viene descritto come accendere il proiettore e proiettare l'immagine sullo schermo.

### 2-1. Flusso di proiezione di un'immagine

#### Passaggio 1

- Collegamento del computer/del cavo di alimentazione (→ pagina 16)



#### Passaggio 2

- Accensione del proiettore (→ pagina 18)



#### Passaggio 3

- Selezione di una fonte (→ pagina 20)



#### Passaggio 4

- Regolazione delle dimensioni e della posizione dell'immagine (→ pagina 22)
- Correzione della distorsione trapezoidale [TRAPEZIO] (→ pagina 28)



#### Passaggio 5

- Regolazione di immagine e audio
  - Ottimizzazione automatica di un segnale del computer (→ pagina 32)
  - Aumento o diminuzione del volume (→ pagina 32)



#### Passaggio 6

- Creazione di una presentazione



#### Passaggio 7

- Spegnimento del proiettore (→ pagina 33)



#### Passaggio 8

- Spostare il proiettore (→ pagina 34)

### 2-2. Collegamento del computer/del cavo di alimentazione

#### 1. Collegare il computer al proiettore.

Questa sezione illustra un semplice collegamento al computer. Per informazioni su altri collegamenti, vedere "5. Effettuazione dei collegamenti" a pagina 83.

Collegare il cavo del computer (VGA) tra il terminale COMPUTER IN del proiettore e la porta del computer (mini D-Sub a 15 pin). Girare le due viti ad alette di entrambi i terminali per fissare il cavo del computer (VGA).

#### 2. Collegare il cavo di alimentazione in dotazione al proiettore.

Collegare prima la spina a tre pin del cavo di alimentazione in dotazione al terminale AC IN del proiettore, quindi collegare l'altra spina del cavo alla presa a muro. Non utilizzare un convertitore per spina.



#### **ATTENZIONE:**

- Questo apparecchio è stato progettato per essere utilizzato con il cavo di alimentazione collegato alla messa a terra. Se il cavo di alimentazione non è collegato alla messa a terra, sussiste il rischio di scosse elettriche. Assicurarsi che il cavo di alimentazione sia collegato alla presa a muro direttamente e collegato a terra correttamente.  
Non utilizzare un adattatore convertitore spina a 2 conduttori.
- Assicurarsi di collegare il proiettore e il computer (fonte del segnale) allo stesso punto di messa a terra. Se il proiettore e il computer (fonte del segnale) saranno collegati in diversi punti di messa a terra, le fluttuazioni del potenziale di terra potrebbero causare incendio o fumo.

## 2. Proiezione di un'immagine (operazione di base)

Quando viene collegato il cavo di alimentazione, l'indicatore POWER del proiettore lampeggia in arancione e l'unità passa in modo di attesa. (In questo stato, [MODO DI ATTESA] è [NORMALE].)

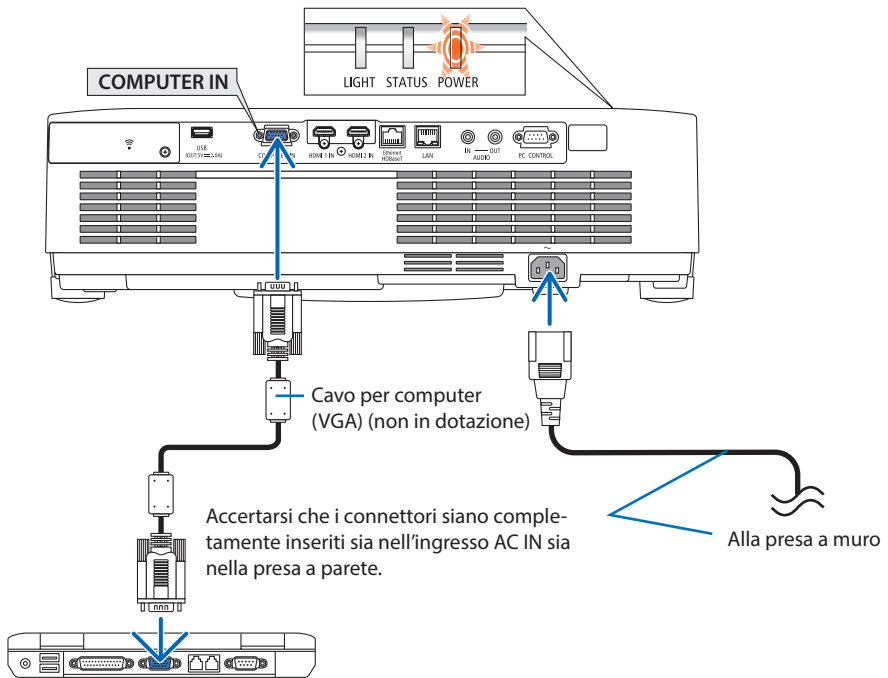

### **ATTENZIONE:**

Parti del proiettore potrebbero riscaldarsi temporaneamente se il proiettore viene spento con il tasto POWER. Fare attenzione nel maneggiare il proiettore.

### 2-3. Accensione del proiettore

#### AVVERTENZA

Il proiettore produce una forte luce. Quando si accende l'alimentazione, assicurarsi che nessuno entro il campo di proiezione stia guardando l'obiettivo.

#### 1. Rimuovere il copriobiettivo.

Con il fermo del copriobiettivo premuto verso l'alto, tirare in avanti e staccare.

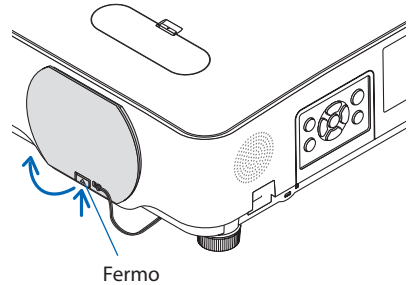

#### 2. Premere il tasto (POWER) sul proiettore o il tasto POWER ON sul telecomando.

L'indicatore POWER si illumina in blu e l'immagine viene proiettata sullo schermo.

##### SUGGERIMENTO:

- Quando viene visualizzato il messaggio "PROIETTORE BLOCCATO! INSERIRE LA PASSWORD.", significa che è attiva la funzione [SICUREZZA]. (→ pagina 46)

Dopo aver acceso il proiettore, assicurarsi che il computer o la fonte video siano accesi.

##### NOTA:

- Quando non è presente alcun segnale in ingresso, viene visualizzata la guida nessun-segnale (impostazione del menu di fabbrica).

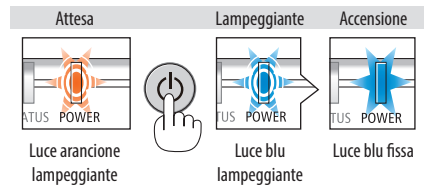
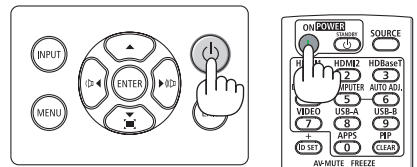

## 2. Proiezione di un'immagine (operazione di base)

### Nota sullo schermata Avvio (schermata di selezione lingua del menu)

Quando si accende il proiettore per la prima volta, verrà visualizzato il menu di avvio. In questo menu è possibile selezionare una delle 30 lingue del menu.

**Procedere come segue per selezionare una lingua per il menu:**

1. Utilizzare il tasto ▲, ▼, ◀ ▶ per selezionare una delle 30 lingue dal menu.

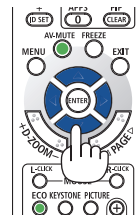
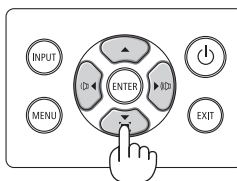

2. Premere il tasto ENTER per eseguire la selezione.

Al termine, è possibile utilizzare il menu.

Se lo si desidera, si può selezionare la lingua del menu in un momento successivo.

(→ [LINGUA] a pagina 51 e 65)

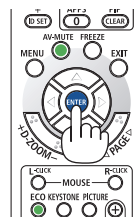
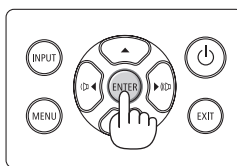

#### NOTA:

- Se si verifica una delle seguenti situazioni, il proiettore non si accenderà.
  - Se la temperatura interna del proiettore è troppo alta, viene rilevata una temperatura alta anomala. In tale condizione, il proiettore non si accende per proteggere il sistema interno. In tal caso, attendere che i componenti interni del proiettore si raffreddino.
  - Se l'indicatore STATUS si illumina in arancione con il tasto di accensione premuto, ciò significa che [BLOCCO PANN. CONTR.] è attivo. Annullare il blocco disattivandolo. (→ pagina 71)
- Quando l'indicatore POWER lampeggia in blu a cicli brevi, non è possibile spegnere l'alimentazione tramite il tasto di accensione.

### 2-4. Selezione di una fonte

#### Selezione della fonte computer o video

NOTA:

- Accendere il computer o il dispositivo video collegato al proiettore.

#### Rilevazione automatica del segnale

Premere una volta il tasto INPUT. Il proiettore cerca e visualizza la fonte di ingresso disponibile. La fonte di ingresso cambia come segue:

[HDMI1] → [HDMI2] → [COMPUTER] → [HDBaseT] → [USB-A] → [LAN]

- Quando è visualizzata la schermata [INPUT], è possibile premere il tasto INPUT alcune volte per selezionare la fonte di ingresso.



- Premere il tasto SOURCE quando si usa il telecomando.

SUGGERIMENTO:

- Se non è presente alcun segnale di ingresso, l'ingresso viene saltato.

#### Utilizzo del telecomando

Premere uno dei tasti HDMI1, HDMI2, HDBaseT, COMPUTER, USB-A o APPS.

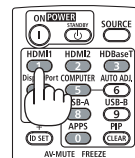
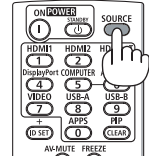
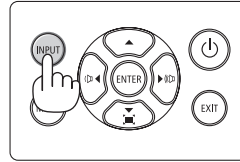



### Selezione della fonte predefinita

È possibile fare in modo che venga visualizzata ogni volta che il proiettore viene acceso.

#### 1. Premere il tasto MENU.

Viene visualizzato il menu.

#### 2. Premere due volte il tasto ► per selezionare [IMPOST.] e il tasto ▼ o il tasto ENTER per selezionare [GENERALE].

#### 3. Premere il tasto ► quattro volte per selezionare [OPZIONI(2)].

#### 4. Premere il tasto ▼ cinque volte per selezionare [SELEZ. INGR. PREDEF.] e premere il tasto ENTER.



Verrà visualizzata la schermata [SELEZ. INGR. PREDEF.].



#### 5. Selezionare una fonte come predefinita, quindi premere il tasto ENTER.

#### 6. Premere il tasto EXIT alcune volte per chiudere il menu.

#### 7. Riavviare il proiettore.

La fonte selezionata al passaggio 5 viene proiettata.

#### SUGGERIMENTO:

- Quando il proiettore e il computer sono collegati e il proiettore è in attesa, è possibile accendere l'alimentazione del proiettore e proiettare lo schermo del computer automaticamente rilevando i segnali del computer o i segnali HDMI emessi dal computer. ([ACC. AUT. ATT.] → pagina 77)
- In Windows 10, la combinazione dei tasti Windows e P consente di impostare il monitor esterno in modo facile e rapido.

### 2-5. Regolazione della dimensione e della posizione dell'immagine

Utilizzare la ghiera di spostamento obiettivo, la leva del piedino di regolazione dell'inclinazione, la leva dello zoom/l'anello dello zoom e l'anello di messa a fuoco per regolare la dimensione e la posizione dell'immagine.

In questo capitolo sono stati omessi disegni e cavi per chiarezza.

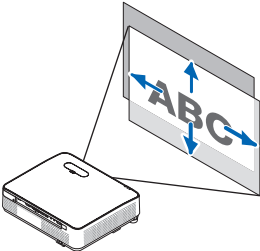
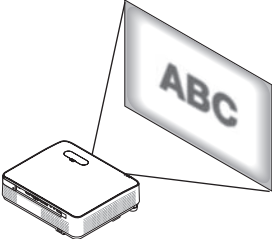
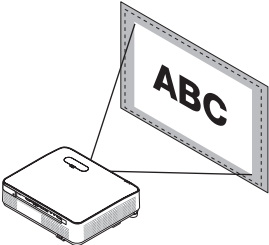
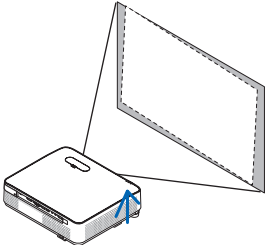
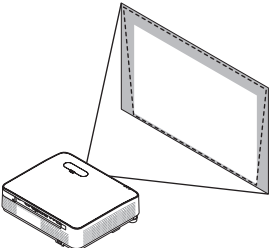
<p>Regolazione della posizione verticale e orizzontale dell'immagine proiettata [Spostamento obiettivo] (→ pagina 23)</p> 	<p>Regolazione della messa a fuoco [Anello di messa a fuoco] (→ pagina 25)</p> 
<p>Regolazione fine della dimensione di un'immagine [Leva zoom] (→ pagina 26)</p> 	<p>Regolazione dell'altezza e dell'inclinazione orizzontale dell'immagine proiettata [Piedino di inclinazione] (→ pagina 27)</p> 
<p>Correzione della distorsione trapezoidale [Trapezio] (→ pagina 28)</p> 	

### Regolazione della posizione verticale di un'immagine proiettata (spostamento obiettivo)

#### **ATTENZIONE**

Eeguire la regolazione da dietro o dal lato del proiettore. La regolazione fatta ponendosi davanti al proiettore potrebbe esporre gli occhi a una luce forte che potrebbe danneggiarli.

#### 1. **Aprire il coperchio spostamento obiettivo.**

Aprire con il fermo del coperchio spinto in avanti.

- Il coperchio spostamento obiettivo non può essere rimosso.

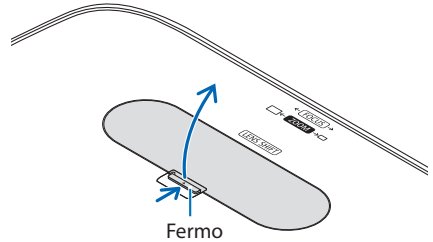

#### 2. **Ruotare le ghiera di spostamento obiettivo in senso orario o antiorario.**

Ghiera verticale

Ruotarla in senso orario o in senso antiorario per regolare la posizione della proiezione in direzione verticale.

Ghiera orizzontale

Ruotarla in senso orario o in senso antiorario per regolare la posizione della proiezione in direzione orizzontale.

Ghiera spostamento obiettivo (orizzontale)      Ghiera spostamento obiettivo (verticale)

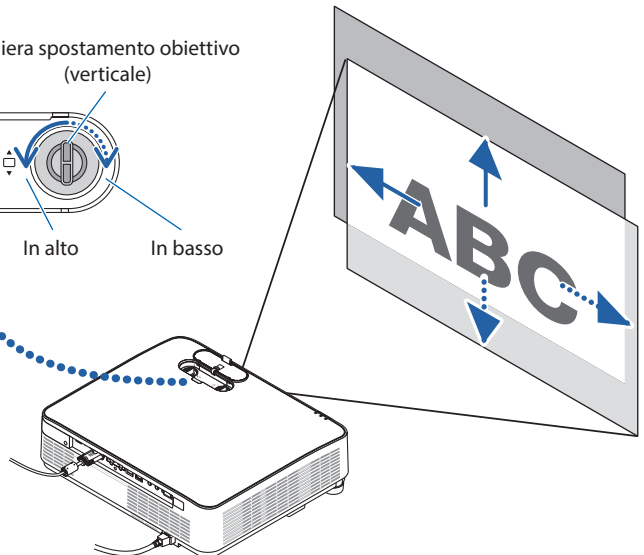
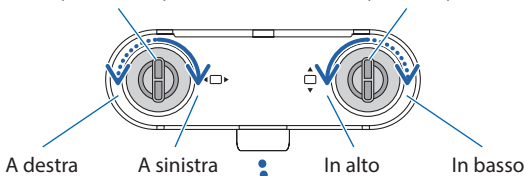

## 2. Proiezione di un'immagine (operazione di base)

### NOTA:

- Le ghiera possono essere ruotate oltre un giro completo, ma la posizione della proiezione non può essere spostata oltre il campo indicato nella pagina seguente. Non forzare per girare le ghiera. Ciò potrebbe causare danni alle ghiera.
- Se l'obiettivo viene spostato al massimo in direzione diagonale, i bordi dello schermo saranno scuri o ombreggiati.
- La regolazione dello spostamento verticale deve essere completata con un'immagine spostata in alto. Se si termina la regolazione dello spostamento verticale con un'immagine spostata in basso, le regolazioni di zoom/messa a fuoco o forti oscillazioni potrebbero spostare leggermente l'immagine proiettata verso il basso.

### 3. Chiudere il coperchio spostamento obiettivo.

Inserire i 2 (due) ganci del coperchio nelle scanalature nel proiettore, quindi chiudere il coperchio.

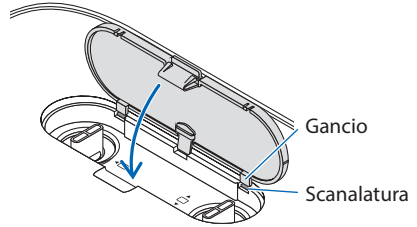

### SUGGERIMENTO:

- Il diagramma di seguito mostra il campo di regolazione spostamento obiettivo ([POSIZIONAMENTO]: [SCRIVANIA ANTERIORE]).
- Per il campo di regolazione spostamento obiettivo relativo alla proiezione [SOFFITTO ANTERIORE], vedere pagina 128.

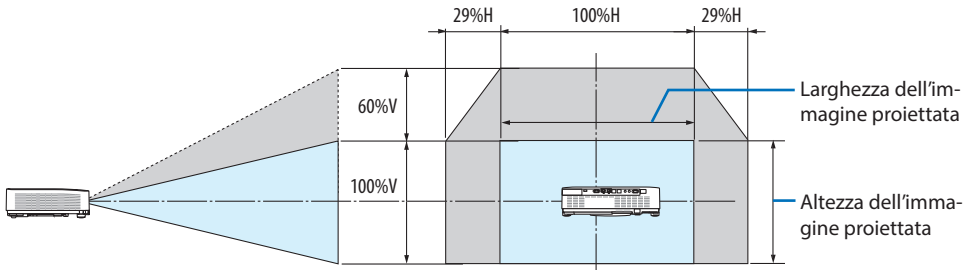

Descrizione dei simboli: V sta per verticale (altezza dell'immagine proiettata), H sta per orizzontale (larghezza dell'immagine proiettata).

### Messa a fuoco

Utilizzare l'anello di messa a fuoco per ottenere la migliore messa a fuoco.

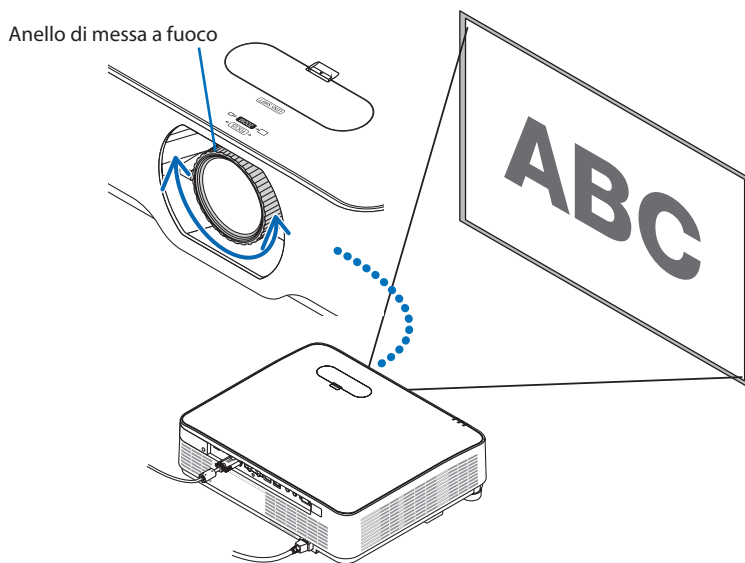

---

#### NOTA:

- Si raccomanda di eseguire la regolazione della messa a fuoco dopo aver lasciato il proiettore nello stato MODO TEST per più di 30 minuti.

Fare riferimento a pagina [73](#) per informazioni sul MODO TEST.

---

### Zoom

Ruotare la leva zoom in senso orario e antiorario.

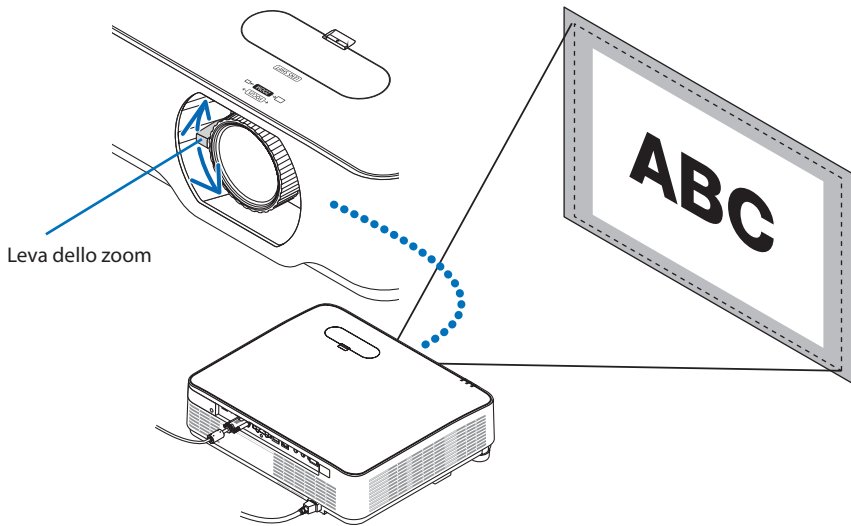

### Regolazione dell'inclinazione (piedino di inclinazione)

Regolazione dell'inclinazione a sinistra e a destra.

#### 1. Ruotare i piedini di inclinazione sinistro e destro per effettuare la regolazione.

Ruotandoli, i piedini di inclinazione si allungano e si accorciano.

L'altezza dell'immagine proiettata viene regolata ruotando i piedini di inclinazione sinistro e destro.

Se l'immagine proiettata è inclinata, ruotare uno dei piedini di inclinazione per regolare l'immagine in modo che sia dritta.

- Se l'immagine proiettata è distorta, fare riferimento a "2-6 Correzione della distorsione trapezio [TRAPEZIO]" (→ pagina 28).
- I piedini di inclinazione possono essere allungati per un massimo di 15 mm/0,6".
- I piedini di inclinazione possono essere usati per inclinare il proiettore di 2° al massimo.

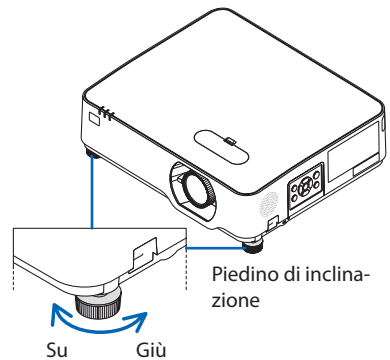
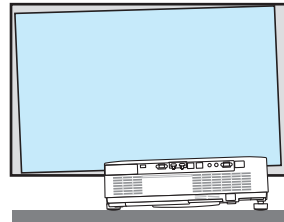

#### NOTA:

- Non allungare i piedini di inclinazione più di 15 mm/0,6". Così facendo, la sezione di montaggio dei piedini di inclinazione sarà instabile e potrebbe causare il distacco dei piedini dal proiettore.
- Non usare i piedini di inclinazione per scopi diversi da quelli di regolazione dell'angolo di proiezione del proiettore. La manipolazione impropria dei piedini di inclinazione, per esempio il trasporto del proiettore afferrando i piedini di inclinazione o l'aggancio del proiettore al muro usando i piedini di inclinazione, potrebbe danneggiare il proiettore.

### 2-6. Correzione della distorsione trapezio [TRAPEZIO]

Quando il proiettore non è esattamente perpendicolare allo schermo, ha luogo la distorsione trapezio. Per correggere la distorsione, si può usare la funzione "Trapezio", una tecnologia digitale che può regolare la distorsione tipo-trapezio, generando un'immagine nitida, quadrata.

La procedura seguente spiega come usare la schermata [TRAPEZIO] dal menu per correggere le distorsioni trapezoidali quando il proiettore è posto diagonalmente rispetto allo schermo.

#### Prima di eseguire la correzione TRAPEZIO

La correzione [TRAPEZIO] ha quattro funzioni, [TRAPEZIO ORIZZONTALE], [TRAPEZIO VERTICALE], [CUSCINETTO SIN./DES.], [CUSCINETTO AL./BAS.] e [CORREZIONE ANGOLARE]. Se il valore di [CORREZIONE ANGOLARE] o [CUSCINETTO] è stato corretto, [TRAPEZIO ORIZZONTALE] e [TRAPEZIO VERTICALE] sono disabilitati. In questo caso, AZZERARE i valori corretti e riavviare per correggere la distorsione.

#### 1. Premere il tasto ▼ sul proiettore.

La schermata [CORREZIONE GEOMETRICA] verrà visualizzata sullo schermo.

- Premere il tasto KEYSTONE quando si usa il telecomando.

#### 2. Spostare il cursore su [MODO] tramite il tasto ▼ e premere ENTER.

Viene visualizzata la schermata di selezione modo.

#### 3. Selezionare [TRAPEZIO], quindi premere ENTER.

Tornare a visualizzare la schermata [CORREZIONE GEOMETRICA] del menu su schermo.

#### 4. Premere il tasto ▼ per allineare con [TRAPEZIO], quindi premere il tasto ENTER.

Lo schermo passa alla schermata [TRAPEZIO].

- Vedere pagina 42 per [CUSCINETTO].
- Vedere pagina 39 per [CORREZIONE ANGOLARE].





## 2. Proiezione di un'immagine (operazione di base)

5. Premere il tasto ▼ per selezionare [TRAPEZIO VERTICALE], quindi usare ◀ o ▶ in modo che i lati destro e sinistro dell'immagine proiettata siano paralleli.

- Regolare la distorsione trapezio verticale.

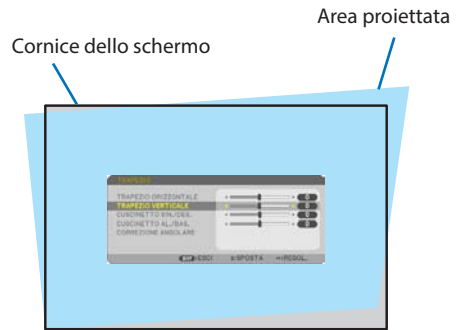

6. Allineare il lato sinistro (o destro) dello schermo con il lato sinistro (o destro) dell'immagine proiettata.

- Utilizzare il lato più corto dell'immagine proiettata come base.
- Nell'esempio riportato a destra, il lato sinistro è stato usato come base.

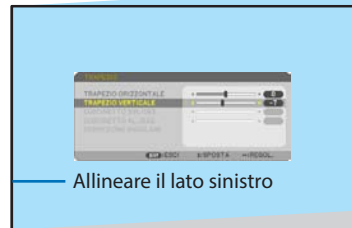

7. Premere il tasto ▲ per selezionare [TRAPEZIO ORIZZONTALE], quindi utilizzare ◀ o ▶ in modo che i lati superiore e inferiore dell'immagine proiettata siano paralleli.

- Regolare la distorsione trapezio orizzontale.



8. Ripetere i passaggi 5 e 7 per correggere la distorsione trapezoidale.

9. Dopo aver completato la correzione trapezio, premere il tasto EXIT alcune volte per spegnere il menu.



## 2. Proiezione di un'immagine (operazione di base)

---

NOTA:

- Anche quando il proiettore viene acceso, vengono applicati i valori di correzione utilizzati l'ultima volta.
  - La funzione TRAPEZIO può comportare la visualizzazione di un'immagine leggermente sfocata, poiché la correzione viene eseguita elettronicamente.
-

### Per ripristinare le impostazioni predefinite del trapezio:

1. Visualizzare la schermata [CORREZIONE GEOMETRICA] e assicurarsi che [TRAPEZIO] sia selezionato in [MODO].
2. Premere il tasto ▼ per selezionare [AZZERA], quindi premere il tasto ENTER.



3. Premere il tasto ◀ ▶ per selezionare [SI], quindi premere il tasto ENTER.

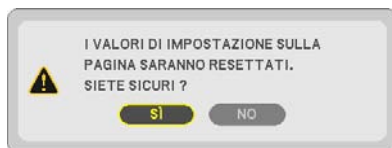

Le regolazioni saranno ripristinate.

#### NOTA:

- Tutti i valori regolati impostati nella regolazione [TRAPEZIO] sono azzerati ai valori iniziali.

### 2-7. Ottimizzazione automatica del segnale del computer

#### Regolazione dell'immagine utilizzando la regolazione automatica

Ottimizzazione automatica di un'immagine del computer. (COMPUTER)

Premere il tasto AUTO ADJ. sul telecomando per ottimizzare automaticamente l'immagine del computer.

Questa regolazione può essere necessaria quando si collega il computer per la prima volta.



Immagine mediocre



Immagine normale

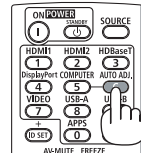

**NOTA:**

Alcuni segnali potrebbero richiedere del tempo prima della visualizzazione o potrebbero non essere visualizzati correttamente.

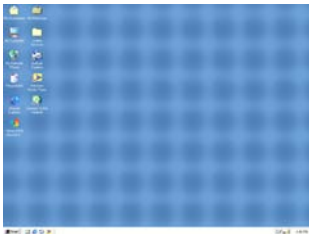
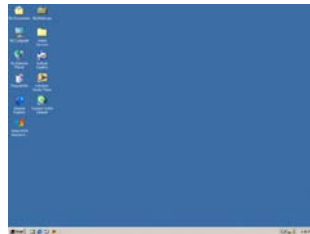
- Se la funzione di regolazione automatica non riesce a ottimizzare il segnale del computer, provare a regolare manualmente [ORIZZONTALE], [VERTICALE], [OROLOGIO] e [FASE]. (→ pagina 59, 60)

### 2-8. Aumento o diminuzione del volume

È possibile regolare il livello del suono dell'altoparlante o l'uscita audio.

Quando non è visualizzato alcun menu, i tasti ◀ o ▶ sul proiettore funzionano come controlli del volume.

- Sul telecomando, premere il tasto VOL. (+) o (-).

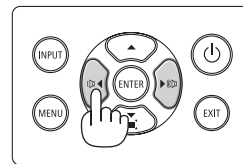

**NOTA:**

- Il controllo del volume non è disponibile con il tasto ◀ o ▶ quando un'immagine viene ingrandita usando il tasto D-ZOOM (+), quando è visualizzato il menu, quando è visualizzato VIEWER o quando è visualizzato LAN.

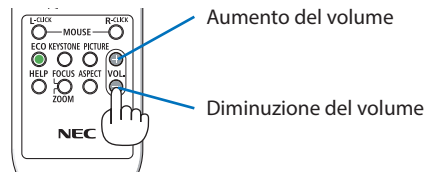

**SUGGERIMENTO:**

- Il volume del suono di [TONO TASTI] non può essere regolato. Per disattivare il suono [TONO TASTI], selezionare dal menu [IMPOST.] → [OPZIONI(1)] → [TONO TASTI] → [SPENTO].

### 2-9. Spegnimento del proiettore

Per spegnere il proiettore:

1. **Premere innanzitutto il tasto  (POWER) sul proiettore oppure il tasto STANDBY sul telecomando.**

Viene visualizzato il messaggio di conferma.

- Il messaggio di conferma visualizzato quando l'alimentazione viene spenta indica la quantità di riduzione di CO<sub>2</sub> in questa sessione (→ pagina 38).

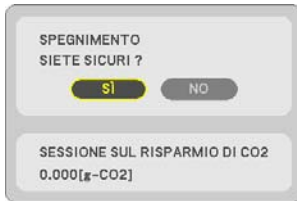
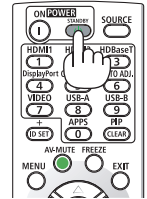
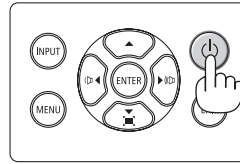

2. **In secondo luogo, premere il tasto ENTER o premere il tasto  (POWER) o il tasto STANDBY nuovamente.**

Quando la fonte di luce si spegne, si spegne anche l'alimentazione (modo di attesa).

Quando il proiettore va in modo di attesa, l'indicatore POWER dell'unità lampeggia in arancione. (In questo stato, [MODO DI ATTESA] è [NORMALE].)

3. **Installare il copriobiettivo.**

Inserire i 2 (due) ganci del tappo nelle scanalature del proiettore, quindi premere nella parte inferiore del copriobiettivo. Il fermo è fissato al proiettore.

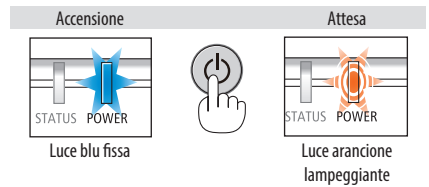
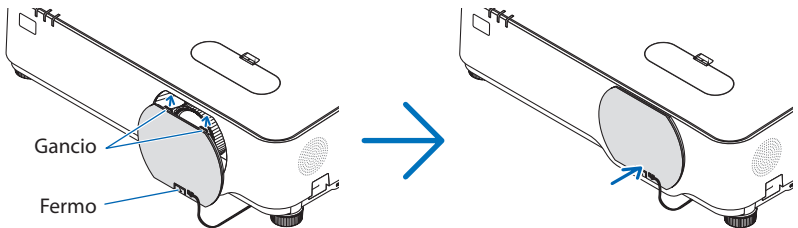



### **ATTENZIONE:**

Parti del proiettore potrebbero riscaldarsi temporaneamente se il proiettore viene spento con il tasto POWER.

Fare attenzione nel maneggiare il proiettore.

#### NOTA:

- Quando l'indicatore POWER lampeggia in blu a cicli brevi, non è possibile spegnere l'alimentazione.
- Non è possibile spegnere prima che siano trascorsi 60 secondi dall'accensione e dalla visualizzazione di un'immagine.
- Non scollegare il cavo di alimentazione dal proiettore o dalla presa mentre viene proiettata un'immagine. Farlo potrebbe deteriorare il terminale di ingresso ACIN del proiettore o il contatto della spina di alimentazione. Per spegnere l'alimentazione CA mentre viene proiettata un'immagine, utilizzare l'interruttore di circuito, ecc.
- Non scollegare l'alimentazione CA dal proiettore nei 10 secondi successivi a una regolazione o una modifica delle impostazioni e alla chiusura del menu. In caso contrario, le regolazioni e le impostazioni possono andare perse.

## **2-10. Quando si sposta il proiettore**

**Preparazione: assicurarsi che il proiettore sia spento.**

**1. Scollegare il cavo di alimentazione.**

**2. Scollegare tutti gli altri cavi.**

- Rimuovere la memoria USB se è inserita nel proiettore.



### 3-3. Ingrandimento di un'immagine

L'immagine può essere ingrandita fino a quattro volte.

NOTA:

- L'ingrandimento massimo potrebbe essere inferiore a quattro volte a seconda del segnale.

Per eseguire questa operazione:

#### 1. Premere il tasto D-ZOOM (+) per ingrandire l'immagine.

Per spostare l'immagine ingrandita, utilizzare il tasto ▲, ▼, ◀, ▶.

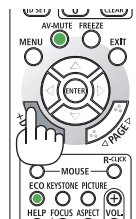
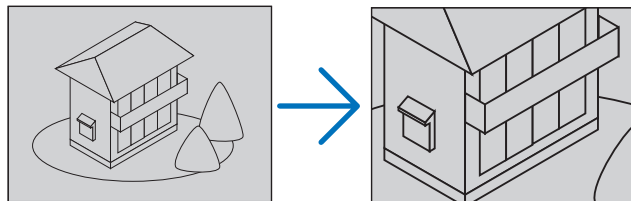

#### 2. Premere il tasto ▲▼◀▶.

L'area dell'immagine ingrandita verrà spostata

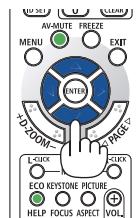
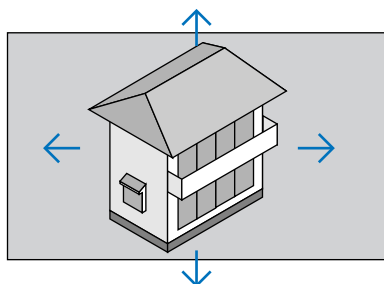

#### 3. Premere il tasto D-ZOOM (-).

Ogni volta che si preme il tasto D-ZOOM (-), l'immagine viene ridotta.

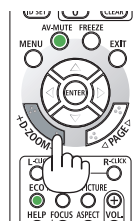

NOTA:





- L'immagine verrà ingrandita o ridotta al centro dello schermo.
- La visualizzazione del menu cancellerà l'ingrandimento in atto.



### 3-4. Commutazione di Modo ecologico/Controllo dell'effetto di risparmio energetico

#### Utilizzo del modo ecologico [MODO ECOLOGICO]

Due modalità eco possono essere selezionate in base allo scopo di utilizzo del proiettore.

[MODO ECOLOGICO]	Icona nella parte bassa del menu	Descrizione	Stato di indicatore LIGHT
[SPENTO]		100% luminosità Lo schermo sarà molto illuminato.	 Luce verde fissa
[ECO]		La luminosità sarà circa del 60%. Anche la ventola di raffreddamento rallenta di conseguenza. Consumo energetico inferiore	 Luce verde lampeggiante
[LUNGA DURATA]		La luminosità sarà di circa l'80% (P627UL) o circa il 65% (P547UL). Questa impostazione accorda priorità al prolungamento della durata del modulo luce.	

Per attivare [MODO ECOLOGICO], procedere come segue:

1. **Premere il tasto ECO sul telecomando per visualizzare la schermata [MODO ECOLOGICO].**

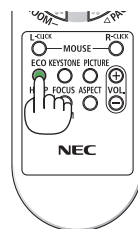

2. **Usare i tasti ▼▲ per selezionare, quindi premere il tasto ENTER.**

La schermata di selezione [MODO ECOLOGICO] si spegne e il proiettore passa al modo selezionato.



#### NOTA:

- Il [MODO ECOLOGICO] può essere cambiato utilizzando il menu. Selezionare [IMPOST.] → [GENERALE] → [MODO LUCE] → [MODO ECOLOGICO].
- Le [ORE DI LUCE UTILIZZATE] possono essere controllate in [TEMPO DI UTILIZZO]. Selezionare [INFO] → [TEMPO DI UTILIZZO].
- Dopo che è trascorso 1 minuto dal momento in cui il proiettore visualizza la guida nessun segnale, uno schermo blu, nero o del logo, il proiettore passa a [LUNGA DURATA] automaticamente. Il proiettore torna all'impostazione originale quando il segnale è stato accettato.
- Se la temperatura interna del proiettore diventa alta a causa dell'alta temperatura ambiente, il proiettore potrebbe ridurre temporaneamente la luminosità per la propria protezione. Questa è una funzione protettiva chiamata [MODO ECOLOGICO FORZATO]. Quando il proiettore è in [MODO ECOLOGICO FORZATO], il simbolo del termometro [  ] viene indicato nella parte inferiore destra dello schermo. Quando la temperatura interna del proiettore si abbassa rinfrescando la stanza, il [MODO ECOLOGICO FORZATO] viene rilasciato e il proiettore torna allo stato di impostazione originario.

## Controllo dell'effetto del risparmio energetico [ANALIZZATORE DI CO<sub>2</sub>]

Questa funzione mostra l'effetto del risparmio energetico in termini di riduzione delle emissioni di CO<sub>2</sub> (kg) quando il [MODULO ECOLOGICO] del proiettore è impostato su [ECO] o [LUNGA DURATA]. Questa funzione è chiamata [ANALIZZATORE DI CO<sub>2</sub>].

Vi sono due messaggi: [RISPARMIO TOTALE DI CO<sub>2</sub>] e [SESSIONE SUL RISPARMIO DI CO<sub>2</sub>]. Il messaggio [RISPARMIO TOTALE DI CO<sub>2</sub>] mostra la quantità totale di riduzione delle emissioni di CO<sub>2</sub> dal momento della spedizione al momento presente. Si possono controllare queste informazioni su [TEMPO DI UTILIZZO] da [INFO] del menu. (→ pagina 80)



Il messaggio [SESSIONE SUL RISPARMIO DI CO<sub>2</sub>] mostra la quantità di riduzione delle emissioni di CO<sub>2</sub> dal momento del passaggio al MODO ECOLOGICO immediatamente dopo l'accensione al momento dello spegnimento. Il messaggio [SESSIONE SUL RISPARMIO DI CO<sub>2</sub>] sarà visualizzato nel messaggio [SPEGNIMENTO/SIETE SICURI?] al momento dello spegnimento.

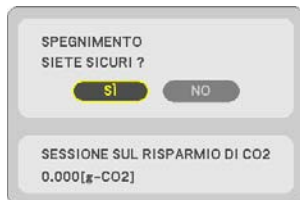

### SUGGERIMENTO:

- Per calcolare la quantità di riduzione delle emissioni di CO<sub>2</sub> viene utilizzata la seguente formula.  

$$\text{Quantità di riduzione delle emissioni di CO}_2 = (\text{Consumo energetico in [SPENTO] per [MODULO ECOLOGICO]} - \text{Consumo energetico in [ECO]/[LUNGA DURATA] per [MODULO ECOLOGICO]}) \times \text{fattore di conversione CO}_2$$
- \* Il calcolo della quantità di riduzione delle emissioni di CO<sub>2</sub> si basa su una pubblicazione dell'OCSE, "CO<sub>2</sub> Emissions from Fuel Combustion, 2008 Edition" (Emissioni di CO<sub>2</sub> da combustione di carburante).
- Il [RISPARMIO TOTALE DI CO<sub>2</sub>] è calcolato sui risparmi registrati a intervalli di 15 minuti.
- Questa formula non tiene conto del consumo energetico che rimane invariato a prescindere dall'attivazione o disattivazione del [MODULO ECOLOGICO].

### 3-5. Correzione della distorsione dell'immagine proiettata

Utilizzare le funzioni [CORREZIONE ANGOLARE] e [CUSCINETTO] per correggere la distorsione del trapezio (trapezoidale) per rendere i lati superiore o inferiore e sinistro o destro dello schermo più lunghi o più corti, in modo che l'immagine proiettata sia rettangolare.

#### Prima di effettuare la correzione

La correzione [TRAPEZIO] ha le funzioni [TRAPEZIO ORIZZONTALE], [TRAPEZIO VERTICALE], [CUSCINETTO SIN./DES.], [CUSCINETTO AL./BAS.] e [CORREZIONE ANGOLARE]. Se il valore di [CORREZIONE ANGOLARE] o [CUSCINETTO] è stato corretto, [TRAPEZIO ORIZZONTALE] e [TRAPEZIO VERTICALE] sono disabilitati. In questo caso, AZZERARE i valori corretti e riavviare per correggere la distorsione

#### Correzione angolare

##### 1. Premere il tasto ▼ quando non è visualizzato un menu.

Viene visualizzata la schermata [CORREZIONE GEOMETRICA].

- Premere il tasto KEYSTONE quando si usa il telecomando.

##### 2. Spostare il cursore su [MODO] tramite il tasto ▼ e premere ENTER.

Viene visualizzata la schermata di selezione modo.

##### 3. Selezionare [TRAPEZIO], quindi premere ENTER.

Tornare a visualizzare la schermata [CORREZIONE GEOMETRICA] del menu su schermo.

##### 4. Premere il tasto ▼ per allineare con [TRAPEZIO], quindi premere il tasto ENTER.

Lo schermo passa alla schermata [TRAPEZIO].



5. Premere il tasto ▼ per selezionare [CORREZIONE ANGOLARE] e premere il tasto ENTER.

La schermata [CORREZIONE ANGOLARE] viene visualizzata.

\* Il disegno mostra l'icona in alto a sinistra (▼) selezionata.

6. Proiettare un'immagine in modo che lo schermo sia più piccolo dell'area della griglia.
7. Selezionare uno degli angoli e allineare l'angolo dell'immagine con un angolo dello schermo.

\* Il disegno mostra l'angolo in alto a destra.



Immagine proiettata

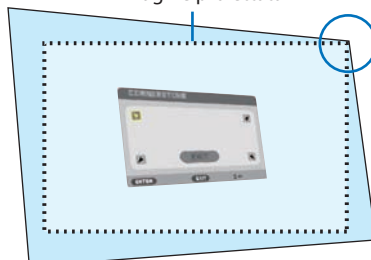

8. Utilizzare il tasto ▲▼◀▶ per selezionare un'icona (▲) che punta nella direzione verso la quale si desidera spostare la cornice dell'immagine proiettata.

SUGGERIMENTO:

- Se si regola [CORREZIONE ANGOLARE] o [CUSCINETTO], le opzioni [TRAPEZIO VERTICALE] e [TRAPEZIO ORIZZONTALE] non sono più disponibili. In questo caso, AZZERARE i valori corretti e riavviare per correggere la distorsione.

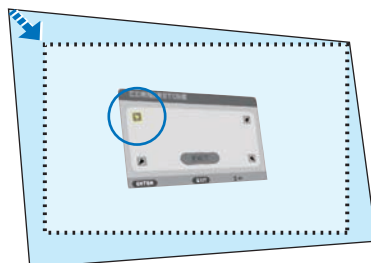

9. Premere il tasto ENTER.

10. Utilizzare il tasto ▲▼◀▶ per spostare la cornice dell'immagine proiettata come mostrato nell'esempio.

11. Premere il tasto ENTER.



12. Utilizzare il tasto ▲▼◀▶ per selezionare un'altra icona che punti nella direzione.

Nella schermata di correzione angolare, selezionare [ESCI] o premere il tasto EXIT sul telecomando.

Viene visualizzata la schermata di conferma.



#### 13. Premere il tasto ◀▶ per evidenziare [OK] e premere il tasto ENTER.

Questo completa la correzione angolare.

- Selezionando [CANCELLA] si ritorna alla schermata di regolazione senza salvare le modifiche (passaggio 3).
- Selezionando [AZZERAZIONE] si torna alle impostazioni predefinite di fabbrica.
- Selezionando [DISFARE] si esce senza salvare le modifiche.

#### 14. Premere il tasto EXIT alcune volte per disattivare il menu.



## Cuscinetto

Tramite questa funzione è possibile regolare i lati sinistro e destro, o alto e basso, in modo indipendente per correggere la distorsione cuscinetto.

### 1. Premere il tasto ▼ quando non è visualizzato un menu.

Viene visualizzata la schermata [CORREZIONE GEOMETRICA].

- Premere il tasto KEYSTONE quando si usa il telecomando.

### 2. Spostare il cursore su [MODO] tramite il tasto ▼ e premere ENTER.

Viene visualizzata la schermata di selezione modo.

### 3. Selezionare [TRAPEZIO], quindi premere ENTER.

Tornare a visualizzare la schermata [CORREZIONE GEOMETRICA] del menu su schermo.

### 4. Premere il tasto ▼ per allineare con [TRAPEZIO], quindi premere il tasto ENTER.

Lo schermo passa alla schermata [TRAPEZIO].



### 5. Premere il tasto ▼ o ▲ per selezionare [CUSCINETTO SIN./DES.] o [CUSCINETTO AL./BAS.].



#### 6. Premere il tasto ◀ o ▶ per correggere la distorsione.

---

NOTA:

- La voce [CUSCINETTO SIN./DES.] o [CUSCINETTO AL./BAS.] non è disponibile quando [TRAPEZIO ORIZZONTALE], [TRAPEZIO VERTICALE] o [CORREZIONE ANGOLARE] sono attivati.
  - Prima di effettuare la correzione, impostare lo spostamento obiettivo in posizione centrale.
- 

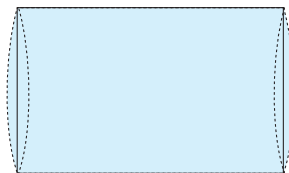

#### 7. Dopo aver completato la regolazione [CUSCINETTO], premere il tasto EXIT alcune volte per spegnere il menu.

---

NOTA:

- Anche quando il proiettore viene acceso, vengono applicati i valori di correzione utilizzati l'ultima volta.
  - Le correzioni [CUSCINETTO] e [CORREZIONE ANGOLARE] possono comportare la visualizzazione di un'immagine leggermente sfocata, poiché la correzione viene eseguita elettronicamente.
-

## Azzerare la regolazione trapezio e cuscinetto al valore predefinito

1. Visualizzare la schermata [CORREZIONE GEOMETRICA] e assicurarsi che [TRAPEZIO] sia selezionato in [MODO].
2. Premere il tasto ▼ per selezionare [AZZERA], quindi premere il tasto ENTER.



- Viene visualizzato un messaggio di conferma.

3. Spostare il cursore su [Sì] utilizzando il tasto ◀ o ▶ e quindi premere ENTER.

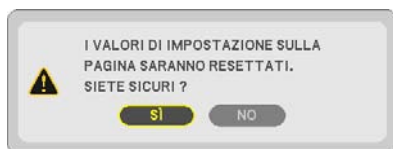

### NOTA:

- Tutti i valori regolati impostati nella regolazione [TRAPEZIO] sono azzerati ai valori iniziali.

### SUGGERIMENTO:

- La distorsione quando si proietta su superfici dalla forma particolare (superfici cilindriche o sferiche, per esempio) può essere corretta con la nostra applicazione ProAssist. Scaricare ProAssist dal nostro sito web.

<https://www.sharp-nec-displays.com/dl/en/index.html>



### 3-6. Come evitare l'utilizzo non autorizzato del proiettore [SICUREZZA]

Per evitare l'utilizzo non autorizzato del menu, è possibile impostare una parola chiave per il proiettore. Se è impostata una parola chiave, all'avviamento del proiettore viene visualizzata la schermata di inserimento della parola chiave. Se non si inserisce la parola chiave corretta, il proiettore non proietta alcuna immagine.

- Non è possibile annullare l'impostazione [SICUREZZA] utilizzando [AZZERARE] dal menu.

#### Per abilitare la funzione Sicurezza:

##### 1. Premere il tasto MENU.

Viene visualizzato il menu.

##### 2. Premere due volte il tasto ► per selezionare [IMPOST.] e premere il tasto ▼ o il tasto ENTER per selezionare [GENERALE].

##### 3. Premere il tasto ► per selezionare [INSTALLAZIONE].

##### 4. Premere tre volte il tasto ▼ per selezionare [SICUREZZA], quindi premere ENTER.



Viene visualizzato il menu [SPENTO/ACCESO].

##### 5. Premere il tasto ▼ per selezionare [ACCESO], quindi premere il tasto ENTER.



Viene visualizzata la schermata [PAROLA CHIAVE DI SICUREZZA].

##### 6. Digitare una combinazione dei quattro tasti ▲▼◀▶ e premere il tasto ENTER.

NOTA:

- La parola chiave deve avere una lunghezza compresa tra 4 e 10 cifre.



Viene visualizzata la schermata [CONFERMA PAROLA CHIAVE].

### 7. Immettere la stessa combinazione dei tasti ▲▼◀▶ e premere il tasto ENTER.



Viene visualizzata la schermata di conferma.

### 8. Selezionare [SÌ] e premere il tasto ENTER.

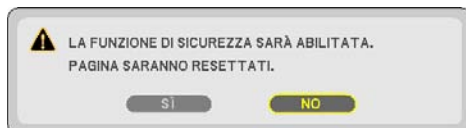

La funzione [SICUREZZA] è stata abilitata.

### Per accendere il proiettore quando [SICUREZZA] è abilitata:

#### 1. Premere il tasto POWER.

Il proiettore si accende e visualizza un messaggio indicante che il proiettore è bloccato.

#### 2. Premere il tasto MENU.



### 3. Inserire la parola chiave corretta e premere il tasto ENTER. Il proiettore visualizza un'immagine.



#### NOTA:

- La modalità di disabilitazione della sicurezza rimane attiva fino allo spegnimento dell'alimentazione principale o allo scollegamento del cavo di alimentazione.

### Per disabilitare la funzione [SICUREZZA]:

#### 1. Premere il tasto MENU.

Viene visualizzato il menu.

#### 2. Selezionare [IMPOST.] → [INSTALLAZIONE] → [SICUREZZA], quindi premere il tasto ENTER.



Viene visualizzato il menu [SPENTO/ACCESO].

#### 3. Selezionare [SPENTO] e premere il tasto ENTER.



Viene visualizzata la schermata [PAROLA CHIAVE DI SICUREZZA].



#### 4. Digitare la parola chiave e premere il tasto ENTER.

Inserendo la parola chiave corretta, la funzione [SICUREZZA] viene disabilitata.

#### NOTA:

- Se non si ricorda la parola chiave, rivolgersi al proprio rivenditore. Il rivenditore fornirà la parola chiave in cambio del codice di richiesta. Il codice di richiesta è visualizzato nella schermata di conferma della parola chiave. In questo esempio, [K992-45L8-JNGJ-4XU9-1YAT-EEA2] rappresenta un codice di richiesta.

## 4. Utilizzo del menu sullo schermo

### 4-1. Utilizzo dei menu

NOTA:

- Il menu sullo schermo potrebbe non essere visualizzato correttamente quando viene proiettata un'immagine video con movimenti interlacciati.

#### 1. Premere il tasto MENU sul telecomando o sul proiettore per visualizzare il menu.



NOTA:

- I comandi come ENTER, EXIT, ▲▼, ◀▶ presenti nella parte inferiore mostrano i tasti disponibili per le operazioni.

#### 2. Premere i tasti ◀▶ sul telecomando o sul proiettore per visualizzare il sottomenu.

#### 3. Premere il tasto ENTER sul telecomando o sul proiettore per evidenziare la voce superiore o la prima scheda.

#### 4. Premere i tasti ▲▼ sul telecomando o sul proiettore per selezionare la voce da regolare o impostare.

Si possono utilizzare i tasti ◀▶ sul telecomando o sul proiettore per selezionare la scheda desiderata.

#### 5. Premere il tasto ENTER sul telecomando o sul proiettore per visualizzare la finestra del sottomenu.

#### 6. Regolare il livello oppure attivare/disattivare la voce selezionata con i tasti ▲▼◀▶ sul telecomando o sul proiettore.

Le modifiche rimangono memorizzate fino alla regolazione successiva.

#### 7. Ripetere i passaggi 2–6 per regolare una voce aggiuntiva o premere il tasto EXIT sul telecomando o sul proiettore per uscire dal display del menu.

NOTA:

- Quando viene visualizzato un menu o un messaggio, alcune righe di informazioni potrebbero andare perse, a seconda del segnale o delle impostazioni.

#### 8. Premere il tasto MENU per chiudere il menu.

Per ritornare al menu precedente, premere il tasto EXIT.

## Elementi del menu

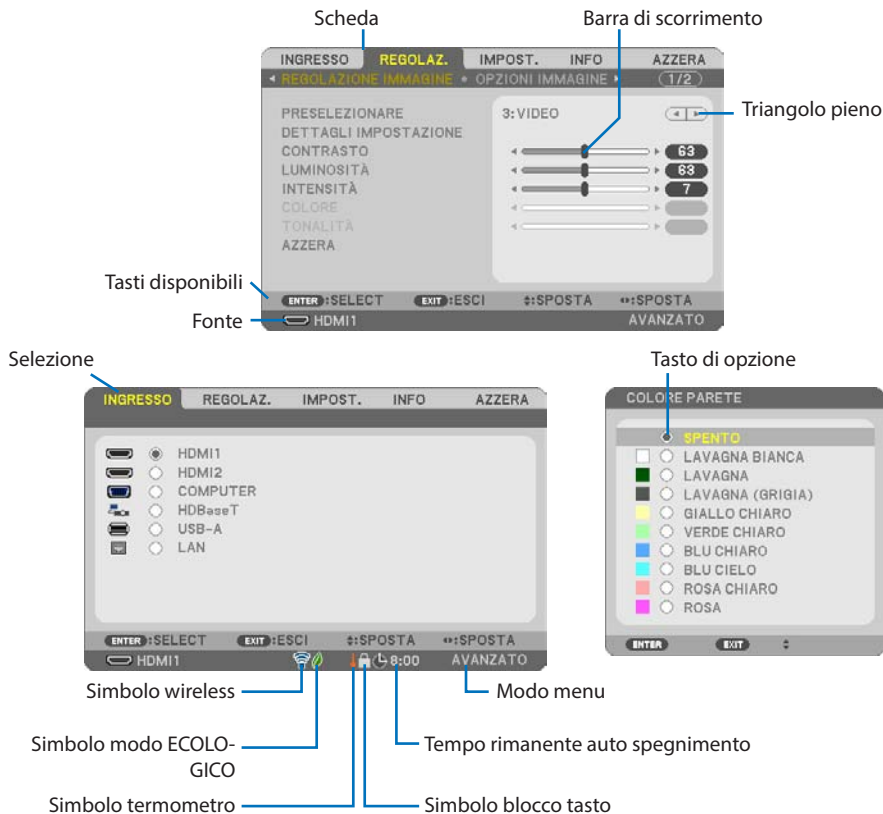

### Le finestre dei menu o le finestre di dialogo contengono tipicamente le seguenti voci:

Selezione	Indica il menu o la voce selezionati.
Triangolo pieno	Indica che sono disponibili altre scelte. Un triangolo evidenziato indica che la voce è attiva.
Scheda	Indica un gruppo di funzioni in una finestra di dialogo. Selezionare una scheda per portare la relativa pagina in primo piano.
Tasto di opzione	Utilizzare questo tasto rotondo per selezionare un'opzione in una finestra di dialogo.
Fonte	Indica la fonte attualmente selezionata.
Tempo rimanente auto spegnimento	Indica il tempo del conto alla rovescia rimanente quando è preselezionato [AUTO SPEGNIMENTO].
Barra di scorrimento	Indica le impostazioni o la direzione della regolazione.
Simbolo modo ECOLOGICO	Indica che il [MODO ECOLOGICO] è impostato.
Simbolo blocco tasto	Indica che il [BLOCCO PANN. CONTR.] è abilitato.
Simbolo termometro	Indica che il proiettore è nello stato [MODO ECOLOGICO FORZATO].
Simbolo wireless	Indica che il collegamento alla LAN senza fili è attivo.
Modo menu	Indica il menu [AVANZATO] o il menu [BASE].

## 4-2. Lista delle voci di menu

A seconda della fonte di ingresso, alcune opzioni dei menu non sono disponibili. Le voci di menu elencate di seguito sono presenti nel menu avanzato. Il segno (B) è aggiunto alle voci nel menu base. I caratteri ombreggiati (■) rappresentano le impostazioni predefinite.

Voce menu		Opzioni			
INGRESSO	HDMI1	(B)			
	HDMI2	(B)			
	COMPUTER	(B)			
	HDBaseT	(B)			
	USB-A	(B)			
	LAN	(B)			
REGOLAZ.	REGOLAZIONE IMMAGINE	PRESELEZIONARE	1-7		
		DETTAGLI IMPOSTAZIONE	GENERALE	RIF.	ALTA LUMIN., PRESENTAZIONE, VIDEO, FILM, GRAFICO, sRGB, DICOM SIM.
				CORREZIONI GAMMA	DINAMICO, NATURALE, DETTAGLI NERI
				DIMENSIONI SCHERMO	GRANDE, MEDIA, PICCOLE
				TEMPERATURA COLORE	
				CONTRASTO DINAMICO	SPENTO, ACCESO
		MODO IMMAGINE	FERMA, IN MOVIMENTO		
		AUMENTO COLORE	SPENTO, BASSO, MEDIO, ALTO		
		BLANCIAMENTO BIANCO	CONTRASTO R		
			CONTRASTO G		
	CONTRASTO B				
	LUMINOSITÀ R				
	LUMINOSITÀ G				
	LUMINOSITÀ B				
	CONTRASTO	(B)			
	LUMINOSITÀ	(B)			
	INTENSITÀ	(B)			
	COLORE	(B)			
	TONALITÀ	(B)			
	AZZERA	(B)			
	OPZIONI IMMAGINE	OROLOGIO			
		FASE			
		ORIZZONTALE			
VERTICALE					
SCANSIONE MAGGIORE		AUTO, 0[%], 5[%], 10[%]			
RAPPORTO ASPETTO		AUTO, 4:3, 16:9, 15:9, 16:10, LETTERBOX, ORIGINALE			
AUDIO	VOLUME	(B)			

## 4. Utilizzo del menu sullo schermo

Voce menu		Opzioni			
IMPOST.	GENERALE	COLORE PARETE (B)		SPENTO, LAVAGNA BIANCA, LAVAGNA, LAVAGNA (GRIGIA), GIALLO CHIARO, VERDE CHIARO, BLU CHIARO, BLU CIELO, ROSA CHIARO, ROSA	
		MODO LUCE (B)	MODO ECOLOGICO	SPENTO, ECO, LUNGA DURATA	
			REGOLAZ.		
			LUMINOSITÀ COSTANTE	SPENTO, ACCESO	
		AUTO SPEGNIMENTO (B)	SPENTO, 0:30, 1:00, 2:00, 4:00, 8:00, 12:00, 16:00		
		IMPOSTAZIONI DATA E ORA			
		MODALITÀ AMMINISTRATORE (B)	MODO MENU	AVANZATO, BASE	
			NON SALV. VAL.IMPOST.	SPENTO, ACCESO	
			PAROLA CHIAVE	SPENTO, ACCESO	
		LINGUA (B)	ENGLISH, DEUTSCH, FRANÇAIS, ITALIANO, ESPAÑOL, SVENSKA, 日本語 DANSK, PORTUGUÊS, ČEŠTINA, MAGYAR, POLSKI, NEDERLANDS, SUOMI NORSK, TÜRKÇE, РУССКИЙ, عربي, ΕΛΛΗΝΙΚΑ, 简体中文, 한국어, TIẾNG VIỆT ROMÂNĂ, HRVATSKI, БЪЛГАРСКИ, INDONESIA, हिन्दी, ไทย, ئۇيغۇر, 繁體中文		
		CORREZIONE GEOMETRICA	MODO		SPENTO, TRAPEZIO, STRUMENTO PC
			TRAPEZIO	TRAPEZIO ORIZZONTALE	
				TRAPEZIO VERTICALE	
CUSCINETTO SIN./DES.					
CUSCINETTO AL./BAS.					
	CORREZIONE ANGOLARE				
STRUMENTO PC	SPENTO, 1, 2, 3				
AZZERA					
MENU	SELEZIONE COLORE		COLORE, MONOCROMATICO		
	DISPLAY INGRESSO		SPENTO, ACCESO		
	DISPLAY ID		SPENTO, ACCESO		
	MESSAGGIO ECOLOGICO		SPENTO, ACCESO		
	ORA DISPLAY		MANUALE, AUTO 5 SEC., AUTO 15 SEC., <b>AUTO 45 SEC.</b>		
	SFONDO IMMAGINI		BLU, NERO, LOGO		
INSTALLAZIONE	POSIZIONAMENTO		AUTO, SCRIVANIA ANTERIORE, SOFFITTO POSTERIORE, SCRIVANIA POSTERIORE, SOFFITTO ANTERIORE		
	BLOCCO PANN. CONTR.		SPENTO, ACCESO		
	SICUREZZA		SPENTO, ACCESO		
	VELOCITÀ DI COMUNICAZ.		4800bps, 9600bps, 19200bps, <b>38400bps</b>		
	PORTA SERIALE		CONTROLLO PC, HDBaseT		
	SENSORE REMOTO		TUTTO, ANTERIORE/POSTERIORE, ANTERIORE, POSTERIORE, HDBaseT		
	ID DI CONTROLLO	NUMERO ID CONTROLLO	1-254		
		ID DI CONTROLLO	SPENTO, ACCESO		
	MODO TEST				
	IMPOSTAZIONI DI RETE				

## 4. Utilizzo del menu sullo schermo

		Voce menu	Opzioni	
IMPOST.	OPZIONI(1)	COMMUTAZIONE INVISIBILE	SPENTO, ACCESO	
		MODO VENTILATORE	AUTO, ALTITUDINE ELEVATA	
		SELEZIONA SEGNALE	COMPUTER	RGB/COMPONENT, RGB, COMPONENT
		MODO WXGA		SPENTO, ACCESO
		DEINTERLACCIO		SPENTO, ACCESO
		LIVELLO VIDEO	HDMI1	AUTO, NORMALE, MIGLIORATO
			HDMI2	AUTO, NORMALE, MIGLIORATO
			HDBaseT	AUTO, NORMALE, MIGLIORATO
		SELEZIONE AUDIO	HDMI1	HDMI1, COMPUTER
			HDMI2	HDMI2, COMPUTER
			LAN	LAN, COMPUTER
			HDBaseT	HDBaseT, COMPUTER
		TONO TASTI		SPENTO, ACCESO
		PORTA LAN		LAN, HDBaseT
	OPZIONI(2)	MODO DI ATTESA		NORMALE, ATTESA DI RETE, SLEEP
		ACC. DIR. ATT.		SPENTO, ACCESO
		ACC. AUT. ATT.		SPENTO, AUTO, HDMI1, HDMI2, COMPUTER
		SPEGNIM. AUTOM. ATT.	ORA	1 - 60
			MODULO	SPENTO, ACCESO
		SELEZ. INGR. PREDEF.		ULTIMO, AUTO, HDMI1, HDMI2, COMPUTER, HDBaseT, USB-A, LAN
		CONVERSIONE CARBONE		
		VALUTA		\$, €, JPY, RMB¥
		CONVERSIONE VALUTA		
		CONVERGENZA STATICA	ORIZZONTALE R	
			ORIZZONTALE G	
			ORIZZONTALE B	
			VERTICALE R	
VERTICALE G				
VERTICALE B				
INFO	TEMPO DI UTILIZZO	(B)	ORE DI LUCE UTILIZZATE	
			RISPARMIO TOTALE DI CO2	
			RISPARMIO TOT. COSTI	
	FONTE(1)	(B)	NOME FONTE	
			INDICE SORGENTE	
			FREQUENZA ORIZZONTALE	
			FREQUENZA VERTICALE	
			TIPO SINCRONIZZAZIONE	
			POLARITÀ SINCRONIZZ.	
	FONTE(2)	(B)	TIPO DI SCANSIONE	
			TIPO SEGNALE	
			TIPO VIDEO	
			PROFONDITÀ BIT	
	HDBaseT		LIVELLO VIDEO	
			QUALITÀ SEGNALE	
			MODO OPERATIVO	
			STATO COLLEGAMENTO	
	LAN CABLATA		STATO HDMI	
		INDIRIZZO IP		
		SUBNET MASK		
		GATEWAY		
	MAC ADDRESS			



## 4. Utilizzo del menu sullo schermo

		Voce menu	Opzioni
INFO	LAN SENZA FILI	INDIRIZZO IP	
		SUBNET MASK	
		GATEWAY	
		MAC ADDRESS	
		SSID	
		TIPO DI RETE	
		SICUREZZA	
		CANALE	
		LIVELLO SEGNALE	
	VERSION(1)	(B) FIRMWARE	
		DATA	
	VERSION(2)	(B) FIRMWARE2	
		DATA2	
	ALTRI	(B) DATA ORA (B)	
		NOME PROIETTORE (B)	
		NOME HOST (B)	
		MODEL NO. (B)	
		SERIAL NUMBER (B)	
		LAN UNIT TYPE	
		ID DI CONTROLLO (quando [ID DI CONTROLLO] è impostato) (B)	
	CONDIZIONI		
	TEMPERATURA IMMISSIONE		
	TEMPERATURA SCARICO		
AZZERA	SEGNALE CORRENTE		
	TUTTI I DATI		

### 4-3. Descrizioni e funzioni del menu [INGRESSO]



#### [HDMI1] e [HDMI2]

Seleziona l'apparecchio compatibile HDMI collegato al terminale HDMI 1 IN o HDMI 2 IN.

#### [COMPUTER]

Seleziona il computer connesso al segnale del terminale COMPUTER IN.

---

NOTA:

- Quando il segnale di ingresso component è collegato al terminale COMPUTER IN, selezionare [COMPUTER].
- 

#### [HDBaseT]

Proietta il segnale trasmesso dai terminali supportati HDBaseT.

#### [USB-A]

Avviare [VIEWER].

Proiettare i dati della memoria USB impostata in questa macchina.

#### [LAN]

Visualizzare la schermata di avvio di MultiPresenter.

Seleziona un segnale dalla porta LAN (RJ-45) o dall'unità LAN senza fili USB installata (opzionale).

## 4-4. Descrizioni e funzioni del menu [REGOLAZ.]

### [REGOLAZIONE IMMAGINE]



### [PRESELEZIONARE]

Questa funzione consente di selezionare impostazioni ottimizzate per l'immagine proiettata.

È possibile regolare il tono neutro per giallo, ciano o magenta.

Sono disponibili sette preselezioni di fabbrica ottimizzate per vari tipi di immagini. È possibile utilizzare anche [DETTAGLI IMPOSTAZIONE] per selezionare impostazioni regolabili dall'utente che consentono di personalizzare ciascuna gamma o colore.

Le impostazioni possono essere memorizzate da [PRESELEZIONARE] 1 a [PRESELEZIONARE] 7.

ALTA LUMIN.	Consigliata per l'uso in una stanza molto luminosa.
PRESENTAZIONE	Consigliata per fare una presentazione utilizzando un file PowerPoint.
VIDEO	Consigliato per la visualizzazione di programmi televisivi tipici.
FILM	Consigliato per i film.
GRAFICO	Consigliato per la grafica.
sRGB	Valori di colore standard
DICOM SIM.	Consigliato per il formato di simulazione DICOM.

#### NOTA:

- L'opzione [DICOM SIM.] serve soltanto per addestramento/riferimento e non dovrebbe essere utilizzata per una diagnosi effettiva.
- DICOM sta per Digital Imaging and Communications in Medicine. Si tratta di uno standard sviluppato dalla Società americana di Radiologia (American College of Radiology, ACR) e dall'Associazione nazionale dei costruttori elettrici (National Electrical Manufacturers Association, NEMA).

Lo standard specifica come i dati delle immagini digitali possono essere spostati da sistema a sistema.

### [DETTAGLI IMPOSTAZIONE]

Questa funzione consente di memorizzare le impostazioni personalizzate da [PRESELEZIONARE 1] a [PRESELEZIONARE 7].

Prima di tutto, selezionare un modo di base preselezionato da [RIF.], quindi impostare [CORREZIONI GAMMA], [DIMENSIONI SCHERMO], [TEMPERATURA COLORE], [CONTRASTO DINAMICO], [MODO IMMAGINE] e [AUMENTO COLORE].



### Memorizzazione delle impostazioni personalizzate [RIF.]

Selezionare un modo che serva da base per [DETTAGLI IMPOSTAZIONE].

### Selezione del modo di correzione gamma [CORREZIONI GAMMA]

Ciascun modo è consigliato per:

DINAMICO	Crea un'immagine ad alto contrasto.
NATURALE	Riproduzione naturale dell'immagine.
DETTAGLI NERI	Enfatizza i dettagli nelle aree scure dell'immagine.

#### NOTA:

- Questa funzione non è disponibile quando [DICOM SIM.] è selezionato per [RIF.].

### Selezione delle dimensioni dello schermo per DICOM SIM. [DIMENSIONI SCHERMO]

Questa funzione effettua la correzione gamma adatta per le dimensioni dello schermo.

GRANDE	Per dimensioni schermo di 150"
MEDIA	Per dimensioni schermo di 100"
PICCOLE	Per dimensioni schermo di 50"

#### NOTA:

- Questa funzione è disponibile solo quando [DICOM SIM.] è selezionato per [RIF.].

### Regolazione della temperatura del colore [TEMPERATURA COLORE]

Regolare il bilanciamento dei colori (R, G, B) per ottimizzare la riproducibilità del colore.

Una temperatura colore con un alto valore numerico diventa bianco bluastrò mentre una con un basso valore numerico diventa bianco rossastro.

Un valore compreso tra 5000 K e 10500 K può essere impostato in unità di 100 K.

NOTA:

- Quando [ALTA LUMIN.] è selezionato in [RIF.], questa funzione non è disponibile.

### Regolazione di luminosità e contrasto [CONTRASTO DINAMICO]

Se [ACCESO] è selezionato, viene utilizzato il rapporto di contrasto ottimale in base all'immagine.

NOTA:

- Quando [LUMINOSITÀ COSTANTE] è attivo, [CONTRASTO DINAMICO] non può essere selezionato.
- Questa funzione non è disponibile quando [DICOM SIM.] è selezionato per [RIF.].

### Selezione del modo immagine fissa o del modo filmato [MODO IMMAGINE]

Questa funzione consente di selezionare il modo immagine fissa o il modo filmato.

FERMA	Questo modo è consigliato per immagini fisse.
IN MOVIMENTO	Questo modo è consigliato per un filmato.

NOTA:

- Questa funzione è disponibile solo quando si seleziona [ALTA LUMIN.] per [RIF.].

### Aumento del colore [AUMENTO COLORE]

Questa opzione consente di regolare la densità del colore dell'immagine.

Il colore dell'immagine diventa più profondo nell'ordine di [BASSO], [MEDIO] e [ALTO] man mano che l'immagine visualizzata diventa più scura.

Con [SPENTO] selezionato, la funzione [AUMENTO COLORE] non è disponibile.

NOTA:

- Questa funzione non è disponibile quando [sRGB] o [DICOM SIM.] è selezionato per [RIF.].

### Regolazione del bilanciamento del bianco [BILANCIAMENTO BIANCO]

Questo consente di regolare il bilanciamento del bianco. Contrasto per ciascun colore (RGB) per regolare il livello del bianco dello schermo; la luminosità per ciascun colore (RGB) è usata per regolare il livello di nero dello schermo.

NOTA:

- Quando [BILANCIAMENTO BIANCO] è attivo, l'effettivo tono colore differisce dal valore di [TEMPERATURA COLORE].

### [CONTRASTO]

Regola l'intensità dell'immagine in base al segnale in ingresso.

### [LUMINOSITÀ]

Regola il livello di luminosità o l'intensità del raster posteriore.

### [INTENSITÀ]

Controlla i dettagli dell'immagine.

### [COLORE]

Aumenta o diminuisce il livello di saturazione dei colori.

### [TONALITÀ]

Varia il livello del colore da +/- verde a +/- blu. Il livello di rosso viene utilizzato come riferimento.

Segnale in ingresso	CONTRASTO	LUMINOSITÀ	INTENSITÀ	COLORE	TONALITÀ
COMPUTER/HDMI/HDBaseT (RGB)	Sì	Sì	Sì	No	No
COMPUTER/HDMI/HDBaseT (COMPONENT)	Sì	Sì	Sì	Sì	Sì
USB-A, LAN	Sì	Sì	Sì	No	No

Sì = Regolabile, No = Non regolabile

### [AZZERA]

Le impostazioni e le regolazioni per [REGOLAZIONE IMMAGINE] saranno ripristinate ai valori predefiniti, con l'eccezione di quanto segue: numeri preselezionati e [RIF.] nella schermata [PRESELEZIONARE].

Le impostazioni e le regolazioni in [DETTAGLI IMPOSTAZIONE] della schermata [PRESELEZIONARE] non selezionate correntemente non saranno ripristinate.

## [OPZIONI IMMAGINE]



### Regolazione dell'orologio e della fase [OROLOGIO/FASE]

Questa funzione consente di regolare manualmente [OROLOGIO] e [FASE].

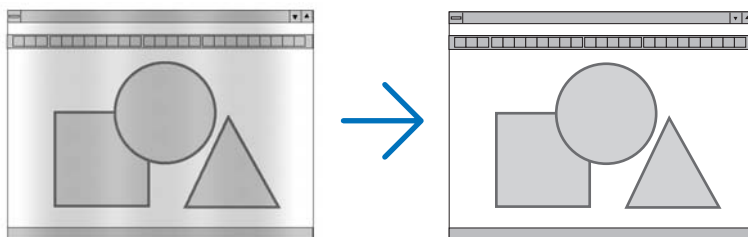

<p><b>OROLOGIO</b></p>	<p>Usare questa voce per la sintonizzazione di precisione dell'immagine del computer o per rimuovere bande verticali che possono apparire. Questa funzione consente di regolare le frequenze dell'orologio che eliminano le bande orizzontali nell'immagine. Questa regolazione può essere necessaria quando si collega il computer per la prima volta.</p>
------------------------	-----------------------------------------------------------------------------------------------------------------------------------------------------------------------------------------------------------------------------------------------------------------------------------------------------------------------------------------------------------------

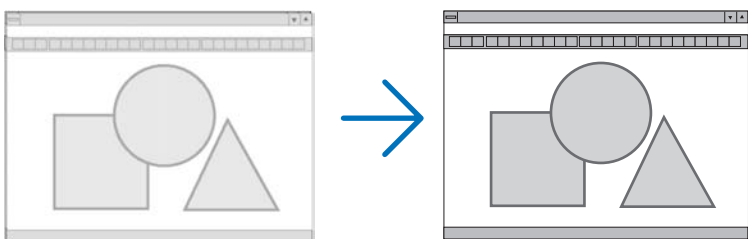

<p><b>FASE</b></p>	<p>Usare questa voce per regolare la fase dell'orologio o per ridurre il rumore video, le interferenze dei punti o il crosstalk. (Evidente quando una parte dell'immagine sembra brillare.) Usare [FASE] solo dopo aver completato la regolazione [OROLOGIO].</p>
--------------------	-----------------------------------------------------------------------------------------------------------------------------------------------------------------------------------------------------------------------------------------------------------------------

## Regolazione della posizione orizzontale/verticale [ORIZZONTALE/VERTICALE]

Regola la posizione dell'immagine in senso orizzontale e verticale.

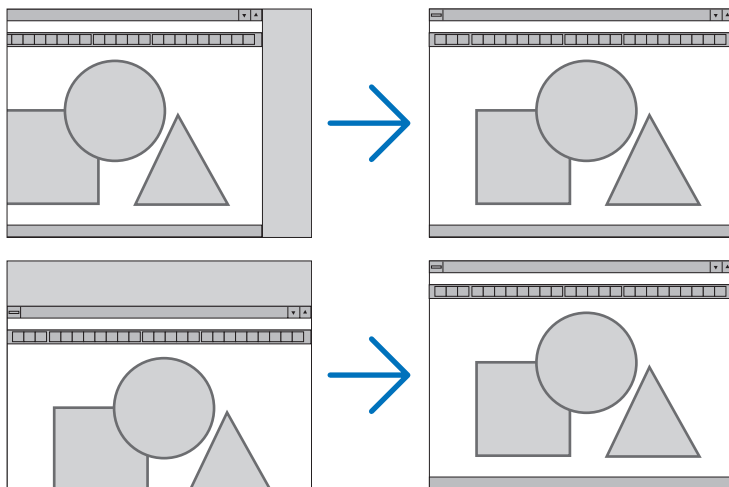

NOTA:

- [OROLOGIO], [FASE], [ORIZZONTALE] e [VERTICALE] possono essere selezionati solo quando si immettono segnali analogici.
- L'immagine può risultare distorta durante la regolazione di [OROLOGIO] e [FASE]. Ciò non costituisce un malfunzionamento.
- Le impostazioni di [OROLOGIO], [FASE], [ORIZZONTALE] e [VERTICALE] sono memorizzate per il segnale corrente. La volta successiva in cui è proiettato un segnale con la stessa risoluzione e la stessa frequenza orizzontale e verticale, le regolazioni sono richiamate ed applicate.

Per cancellare le impostazioni memorizzate, dal menu selezionare [AZZERA] → [SEGNALE CORRENTE] o [TUTTI I DATI] e ripristinare le regolazioni.

## Selezione della percentuale di sovrascansione [SCANSIONE MAGGIORE]

Questo consente di impostare la scansione maggiore appropriata per il segnale in ingresso.

Quando [AUTO] è selezionato, viene effettuata e visualizzata la scansione maggiore più adatta per il segnale di ingresso.

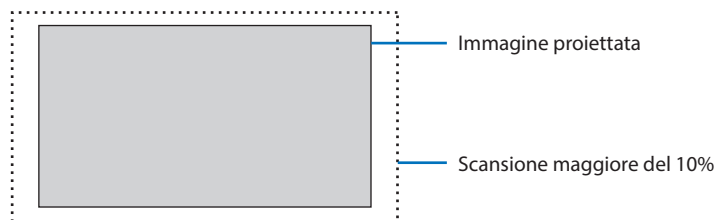

NOTA:

- La voce [SCANSIONE MAGGIORE] non può essere selezionata quando sono usati segnali VIDEO o quando è selezionato [ORIGINALE] per [RAPPORTO ASPETTO].



## Selezione del rapporto aspetto [RAPPORTO ASPETTO]

Il termine “rapporto aspetto” si riferisce al rapporto tra l’ampiezza e l’altezza dell’immagine proiettata. Il proiettore determina automaticamente il segnale di ingresso e lo visualizza nel rapporto aspetto appropriato.

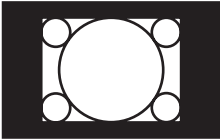
Opzioni	Funzione
AUTO	Il proiettore determina automaticamente il segnale di ingresso e lo visualizza nel suo rapporto aspetto. Il proiettore potrebbe determinare il rapporto aspetto in maniera errata in base al segnale. In tal caso, selezionare il rapporto aspetto corretto da quanto segue.
4:3	L’immagine è visualizzata in un rapporto aspetto 4:3.
16:9	L’immagine è visualizzata in un rapporto aspetto 16:9.
15:9	L’immagine è visualizzata in un rapporto aspetto 15:9.
16:10	L’immagine è visualizzata in un rapporto aspetto 16:10.
LETTERBOX	L’immagine di un segnale in formato letterbox è ugualmente allungata sia orizzontalmente sia verticalmente per adattarsi alla dimensione dello schermo. Parti dell’immagine visualizzata sono tagliate in corrispondenza dei margini superiore e inferiore e pertanto non sono visibili.
ORIGINALE	<p>Il proiettore visualizza l’immagine corrente nella sua reale risoluzione quando il segnale del computer in ingresso ha una risoluzione inferiore a quella originale del proiettore.</p> <p>[Esempio] Quando è visualizzato il segnale di ingresso con la risoluzione di 800 × 600:</p>  <p>NOTA:</p> <ul style="list-style-type: none"> <li>• Quando è visualizzato un segnale che non proviene dal computer, il formato [ORIGINALE] non è disponibile.</li> <li>• Quando è visualizzato un segnale con una risoluzione più alta di quella originale del proiettore, il formato [ORIGINALE] non è disponibile.</li> </ul>

### SUGGERIMENTO:

- La tabella mostra le risoluzioni e i rapporti aspetto tipici supportati dalla maggior parte dei computer.

	Risoluzione	Rapporto aspetto
VGA	640 × 480	4:3
SVGA	800 × 600	4:3
XGA	1024 × 768	4:3
WXGA	1280 × 768	15:9
WXGA	1280 × 800	16:10
WXGA+	1440 × 900	16:10
SXGA	1280 × 1024	5:4
SXGA+	1400 × 1050	4:3
UXGA	1600 × 1200	4:3
Full HD	1920 × 1080	16:9
WUXGA	1920 × 1200	16:10
4K	3840 × 2160	16:9

### [AUDIO]



### Aumento o diminuzione del suono

Regola il volume dell'altoparlante del proiettore e di AUDIO OUT (mini jack stereo).

SUGGERIMENTO:

- Quando non è visualizzato alcun menu, i tasti ◀ e ▶ sul proiettore e i tasti VOL. +/- del telecomando funzionano come controlli del volume. (→ pagina 32)

## 4-5. Descrizioni e funzioni del menu [IMPOST.]

### [GENERALE]



### Utilizzo della correzione del colore parete [COLORE PARETE]



Questa funzione consente di eseguire una rapida correzione adattiva dei colori in applicazioni in cui il materiale dello schermo non è bianco.

#### NOTA:

- Selezionando [LAVAGNA BIANCA] si riduce la luminosità.

### Selezione del modo Ecologico e regolazione della luminosità [MODO LUCE]

Regolazione delle impostazioni di risparmio energetico e della luminosità di ciascun proiettore in una proiezione multi schermo. Per le impostazioni di risparmio energetico, vedere pagina 37 "3-4 Commutazione di modo ecologico/Controllo dell'effetto di risparmio energetico".

MODO ECOLOGICO	SPENTO	La luminanza del modulo luce (luminosità) sarà alla luminosità impostata per [REGOLAZ.].
	ECO	Mediante il controllo della luminosità e della velocità della ventola, l'energia può essere risparmiata e il disturbo del movimento e il consumo energetico possono essere ridotti.
	LUNGA DURATA	Il modo ottimizza la durata del modulo luce.
REGOLAZ.		La luminosità può essere regolata in incrementi dell'1% dal 50 al 100%. Quando diversi proiettori vengono usati per una proiezione multi schermo, la luminosità può essere regolata individualmente su ciascun proiettore. La regolazione è valida quando [MODO ECOLOGICO] è impostato su [SPENTO].

## 4. Utilizzo del menu sullo schermo

LUMINOSITÀ COSTANTE	SPENTO	Il modo [LUMINOSITÀ COSTANTE] verrà cancellato.
	ACCESO	Mantiene la luminosità che è attiva nel momento in cui [ACCESO] viene selezionato. A meno che non sia selezionato [SPENTO], le stesse impostazioni rimangono attive anche quando il proiettore viene spento. <ul style="list-style-type: none"><li>• Per regolare nuovamente la luminosità, disattivare questa impostazione prima di effettuare ulteriori regolazioni.</li></ul> <hr/> <p>NOTA:</p> <ul style="list-style-type: none"><li>• Il modo [LUMINOSITÀ COSTANTE] è una funzione utilizzata per mantenere la luminosità a un livello costante. I colori non saranno fissati.</li></ul>

### NOTA:

- [LUMINOSITÀ COSTANTE] può essere selezionato se [MODO ECOLOGICO] è impostato su [SPENTO] e [REGOLAZ.] è impostato da 50 a 70%.
- Quando [LUMINOSITÀ COSTANTE] è impostato su [ACCESO], [MODO ECOLOGICO] e [REGOLAZ.] non possono essere selezionati.

### SUGGERIMENTO:

- Normalmente la luminosità diminuisce con l'uso, ma selezionando il modo [LUMINOSITÀ COSTANTE], il proiettore regola automaticamente l'uscita in base al tempo di utilizzo del proiettore, mantenendo così una luminosità costante per l'intera vita del modulo luce.  
Tuttavia, se l'uscita è già impostata al massimo, la luminosità si riduce con l'uso.

## Utilizzo dell'auto spegnimento [AUTO SPEGNIMENTO]

1. **Selezionare il tempo desiderato tra 30 minuti e 16 ore: SPENTO, 0:30, 1:00, 2:00, 4:00, 8:00, 12:00, 16:00.**
2. **Premere il tasto ENTER sul telecomando.**
3. **Ha inizio il conto alla rovescia del tempo rimanente.**
4. **Il proiettore si spegne al termine del conto alla rovescia.**

### NOTA:

- Per cancellare l'ora preimpostata, impostare [SPENTO] per l'ora preimpostata o spegnere l'alimentazione.
- Quando il tempo residuo raggiunge 3 minuti prima dello spegnimento del proiettore, sulla parte inferiore dello schermo viene visualizzato il messaggio [MENO DI 3 MINUTI PER LO SPEGNIMENTO.].

## Impostazione di data e ora [IMPOSTAZIONI DATA E ORA]

Visualizzare la schermata di avvio di MultiPresenter (→ pagina 148)

## Configurazione delle impostazioni del menu [MODALITÀ AMMINISTRATORE]

Questo consente di selezionare [MODO MENU], salvare le impostazioni e impostare una [PAROLA CHIAVE] per la [MODALITÀ AMMINISTRATORE].

MODO MENU	Selezionare il menu [BASE] o [AVANZATO]. (→ pagina 50)
NON SALV. VAL.IMPOST.	Quando è selezionato [ACCESO], i valori degli elementi configurati nel menu sullo schermo non verranno salvati.
PAROLA CHIAVE	Assegnare una password per la modalità amministratore. Immettere la password usando i tasti ▲▼◀▶ e premere il tasto ENTER. (Fino a 10 caratteri alfanumerici)

### **Selezionare la lingua del menu [LINGUA]**

Si può scegliere tra 30 lingue per le istruzioni sullo schermo.

---

NOTA:

- Anche selezionando [AZZERA] sul menu, l'impostazione non sarà modificata.
-

**[CORREZIONE GEOMETRICA]****[MODO]**



Impostare lo schema per correggere la distorsione. Se è selezionato [SPENTO], la [CORREZIONE GEOMETRICA] diventa non effettiva.

**Correggere manualmente la distorsione trapezoidale [TRAPEZIO]**

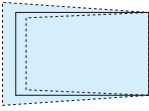
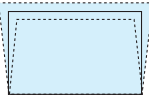

È possibile correggere il trapezio orizzontale o verticale, il cuscinetto SIN./DES. o ALTO/BASSO oppure la distorsione correzione angolare manualmente.

**NOTA:**

- [TRAPEZIO ORIZZONTALE] e [TRAPEZIO VERTICALE] possono essere regolati contemporaneamente.
- Per cambiare da una voce all'altra, ripristinare la prima voce.
- I valori di regolazione saranno sovrascritti. Non verranno eliminati neppure quando il proiettore viene spento.
- L'utilizzo delle correzioni [TRAPEZIO], [CUSCINETTO] e [CORREZIONE ANGOLARE] può comportare la visualizzazione di un'immagine leggermente sfocata, poiché la correzione viene eseguita elettronicamente.

TRAPEZIO ORIZZONTALE	Corregge la distorsione trapezio orizzontale. (→ pagina 28)	
TRAPEZIO VERTICALE	Corregge la distorsione trapezio verticale. (→ pagina 28)	
CUSCINETTO SIN./DES.	Corregge la distorsione cuscinetto sul lato sinistro o destro. (→ pagina 42)	

## 4. Utilizzo del menu sullo schermo

CUSCINETTO AL./BAS.	Corregge la distorsione cuscinetto sul lato alto o basso. (→ pagina 42)	
CORREZIONE ANGOLARE	Adatta facilmente un'immagine proiettata all'interno dei bordi dello schermo allineandone i quattro angoli a quelli dello schermo. (→ pagina 39)	

### SUGGERIMENTO:

- Gamma regolabile del [TRAPEZIO] e della [CORREZIONE ANGOLARE]:

Direzione orizzontale	Direzione verticale
Circa $\pm 30^\circ$ (Max)	Circa $\pm 30^\circ$ (Max)

La gamma regolabile potrebbe essere ridotta a seconda del segnale di ingresso.

### [STRUMENTO PC]

Richiamare i dati di correzione geometrica che sono stati registrati nel proiettore in anticipo. I dati di correzione geometrica che utilizzano la nostra applicazione ProAssist (→ pagina 44) sono registrati qui.

### NOTA:

- Poiché la correzione elettrica viene effettuata tramite correzione geometrica, la luminosità potrebbe essere influenzata e la qualità dell'immagine potrebbe essere degradata.

### [AZZERAZIONE]

Ripristina la voce selezionata in [MODO] sulla schermata [CORREZIONE GEOMETRICA]. Il funzionamento varia a seconda del modo selezionato in [MODO].

MODO	Operazione
TRAPEZIO	Tutte le regolazioni [TRAPEZIO] sono azzerate ai valori iniziali.
STRUMENTO PC	Disattiva l'impostazione [STRUMENTO PC]. I dati registrati non saranno azzerati.
SPENTO	Il ripristino non è valido.

### SUGGERIMENTO:

- L'azzeramento può essere eseguito tenendo premuto il tasto KEYSTONE sul telecomando per più di 2 secondi.

### [MENU]



#### **Selezione del colore del menu [SELEZIONE COLORE]**

È possibile scegliere tra due opzioni di colore del menu: [COLORE] e [MONOCROMATICO].

#### **Accensione/spengimento del display di ingresso [DISPLAY INGRESSO]**

Questa opzione attiva/disattiva la visualizzazione del nome dell'ingresso, per esempio [COMPUTER], da visualizzare in alto a destra dello schermo.

Quando non è presente alcun segnale di ingresso, al centro dello schermo viene visualizzata la guida nessun segnale, che richiede la scelta di un ingresso disponibile. Quando la voce [USB-A] o [LAN] è selezionata per [INGRESSO], la guida nessun segnale non viene visualizzata.

#### **Attivazione/disattivazione dell'ID di controllo [DISPLAY ID]**

Questa opzione attiva o disattiva il numero ID che viene visualizzato quando viene premuto il tasto ID SET sul telecomando.

#### **Attivazione/disattivazione del messaggio ecologico [MESSAGGIO ECOLOGICO]**

Questa opzione consente di attivare o disattivare i seguenti messaggi al momento dell'accensione del proiettore.

Il [MESSAGGIO ECOLOGICO] invita l'utente a risparmiare energia. Quando [SPENTO] è selezionato per [MODO ECOLOGICO], sarà visualizzato un messaggio che richiede di impostare [MODO ECOLOGICO]. Per chiudere il messaggio, premere un tasto qualsiasi. Il messaggio sparisce dopo 30 secondi di inattività dei tasti.

#### **Selezione del tempo di visualizzazione del menu [ORA DISPLAY]**

Questa opzione consente di selezionare il periodo di attesa del proiettore dopo aver toccato un tasto per l'ultima volta per chiudere il menu. Le opzioni predefinite sono [MANUALE], [AUTO 5 SEC.], [AUTO 15 SEC.] e [AUTO 45 SEC.]. L'opzione [AUTO 45 SEC.] è l'opzione predefinita di fabbrica.



### Selezione di un colore o un logo per lo sfondo [SFONDO IMMAGINI]

Quando è selezionato il terminale di ingresso HDMI1, HDMI2, COMPUTER o HDBaseT, selezionare lo sfondo immagini desiderato quando non c'è segnale di ingresso.

BLU	Il colore dello sfondo è blu
NERO	Il colore dello sfondo è nero
LOGO	Visualizzare un'immagine come sfondo immagini

---

#### NOTA:



- Quando è attivato [DISPLAY INGRESSO], la guida nessun segnale, che richiede la scelta di un ingresso disponibile, viene visualizzata al centro dello schermo indipendentemente dalla sua effettiva selezione.
  - Per cambiare l'immagine da visualizzare come sfondo immagini a [LOGO], vedere pagina [106](#).
  - Anche selezionando [AZZERA] sul menu, l'impostazione non sarà modificata.
-

**[INSTALLAZIONE]****Selezione dell'orientamento del proiettore [POSIZIONAMENTO]**

Questo cambia l'orientamento dell'immagine per il tipo di proiezione in questione. Le opzioni possibili sono: scrivania anteriore, soffitto posteriore, scrivania posteriore e soffitto anteriore.

**AVVERTENZA**

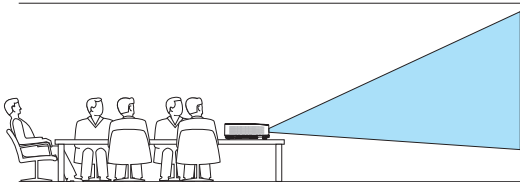
- Se sono necessari lavori speciali, per esempio per sospendere il proiettore al soffitto, consultare il rivenditore.  
Non tentare mai di installare il proiettore da soli in questi casi. Il proiettore potrebbe cadere e causare lesioni.

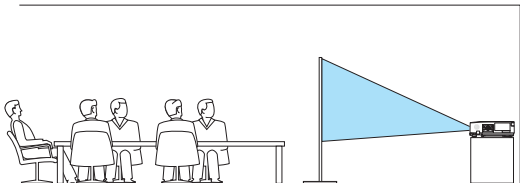
AUTO	Quando il modulo luce viene ACCESO, il sensore interno del proiettore rileva il suo stato di installazione come [SCRIVANIA ANTERIORE] o [SOFFITTO ANTERIORE] e quindi commuta il metodo di proiezione
SCRIVANIA ANTERIORE	
SOFFITTO POSTERIORE	
SCRIVANIA POSTERIORE	

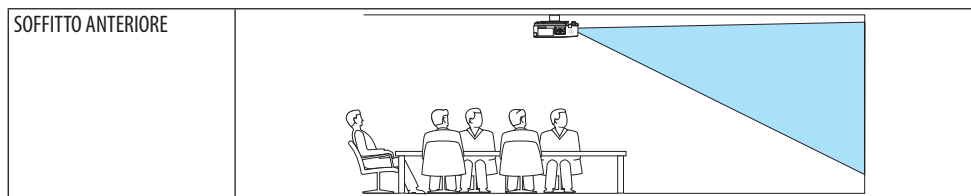

### Disabilitazione dei tasti sul proiettore [BLOCCO PANN. CONTR.]

Questa opzione consente di attivare o disattivare la funzione [BLOCCO PANN. CONTR.].

NOTA:

- [BLOCCO PANN. CONTR.] non influisce sulle funzioni del telecomando.
- Come sbloccare il [BLOCCO PANN. CONTR.]
  1. Quando il proiettore sta proiettando un'immagine o è in modo sleep, premere e tenere premuto il tasto INPUT sul proiettore per circa 10 secondi. Il [BLOCCO PANN. CONTR.] viene rilasciato.
  2. Quando il proiettore è nel modo di attesa, premere e tenere premuto il tasto POWER sul proiettore. Ciò abilita l'alimentazione del proiettore. Dopo aver controllato che il proiettore stia proiettando immagini, eseguire il precedente passaggio 1.

SUGGERIMENTO:

- Quando il [BLOCCO PANN. CONTR.] è attivato, un'icona di blocco tasti [🔒] viene visualizzata in basso a destra nel menu.

### Abilitazione sicurezza [SICUREZZA]

Questa funzione serve per attivare o disattivare la funzione [SICUREZZA].

Se non si inserisce la parola chiave corretta, il proiettore non proietta alcuna immagine. (→ pagina 45)

NOTA:

- Anche selezionando [AZZERA] sul menu, l'impostazione non sarà modificata.

### Selezione della velocità di comunicazione [VELOCITÀ DI COMUNICAZ.]

Questa funzione consente di impostare la velocità in baud della porta di controllo del PC (D-Sub 9P). Supporta velocità dati da 4800 a 38400 bps. Il valore predefinito è 38400 bps. Selezionare la velocità in baud appropriata per l'apparecchiatura da collegare (a seconda dell'apparecchiatura, può essere consigliabile utilizzare una velocità in baud inferiore per i cavi lunghi).

NOTA:

- La velocità di comunicazione selezionata non verrà alterata neanche quando si seleziona [AZZERA] dal menu.

### Selezione della porta seriale [PORTA SERIALE]

Questo imposta quale terminale sul proiettore riceverà i segnali di controllo seriali durante l'uso del proiettore tramite telecomando da un trasmettitore HDBaseT disponibile in commercio (segnali di controllo per accendere e spegnere l'alimentazione, ecc.). Non è necessario effettuare questa impostazione se non si aziona il proiettore tramite telecomando (solo trasmettendo video e audio).

CONTROLLO PC	I segnali di controllo (comunicazione seriale RS-232C) vengono ricevuti dal terminale PC CONTROL.
HDBaseT	I segnali video/audio e quelli di controllo (comunicazione seriale RS-232C) vengono ricevuti dalla porta Ethernet/HDBaseT.

### NOTA:

- Quando [HDBaseT] è impostato, il proiettore entra nel modo [SLEEP] indipendentemente dal fatto che l'impostazione per il modo di attesa (→ pagina 76) del menu sullo schermo sia [NORMALE] o [ATTESA DI RETE]. In base a questo, il proiettore può essere acceso da un dispositivo di trasmissione HDBaseT connesso al proiettore quando il proiettore è in modo di attesa. Tuttavia, l'impostazione del modo di attesa non può essere modificata quando [HDBaseT] è impostato.
- Quando [HDBaseT] è impostato per [PORTA SERIALE], il consumo di energia nel modo di attesa non arriva a soddisfare i requisiti delle norme sul risparmio energetico.

### SUGGERIMENTO:

- Quando si controlla il proiettore utilizzando la porta LAN, questo funziona con entrambe le impostazioni.

## Accensione o spegnimento del sensore remoto [SENSORE REMOTO]

Impostare i sensori telecomando sui pannelli anteriore e posteriore del proiettore e il sensore telecomando HDBaseT.

Le opzioni sono: [TUTTO], [ANTERIORE/POSTERIORE], [ANTERIORE], [POSTERIORE] e [HDBaseT].

### SUGGERIMENTO:

- Se il sistema del telecomando non funziona quando la luce diretta del sole o una forte illuminazione colpiscono il sensore del telecomando del proiettore, passare a un'altra opzione.
- Il sensore del telecomando sulla parte posteriore del proiettore non può essere usato quando il copricavi venduto separatamente è montato sul proiettore.

## Impostazione dell'ID nel proiettore [ID DI CONTROLLO]

È possibile azionare più proiettori separatamente e indipendentemente utilizzando lo stesso telecomando dotato della funzione [ID DI CONTROLLO]. Se si assegna lo stesso ID a tutti i proiettori, è possibile azionare facilmente tutti i proiettori utilizzando un solo telecomando. A tale scopo, è necessario assegnare un numero ID a ciascun proiettore.

NUMERO ID CONTROLLO	Selezionare un numero compreso tra 1 e 254 da assegnare al proiettore.
ID DI CONTROLLO	Selezionare [SPENTO] per disattivare l'impostazione [ID DI CONTROLLO] e selezionare [ACCESO] per attivare l'impostazione [ID DI CONTROLLO].

### NOTA:

- Quando [ACCESO] è selezionato per [ID DI CONTROLLO], il proiettore non può essere azionato utilizzando un telecomando che non supporta la funzione ID DI CONTROLLO. (In questo caso possono essere utilizzati i tasti sul proiettore.)
- Anche selezionando [AZZERA] sul menu, l'impostazione non sarà modificata.
- Tenendo premuto il tasto ENTER sul proiettore per 10 secondi si visualizzerà il menu di annullamento dell'ID di controllo.

### Assegnazione o modifica dell'ID di controllo

1. **Accendere il proiettore.**
2. **Premere il tasto ID SET sul telecomando.**

Viene visualizzata la schermata [ID DI CONTROLLO].



Se è possibile azionare il proiettore con l'ID di controllo del telecomando corrente, è visualizzato [ID CONTROLLO (ATTIVO)]. Se non è possibile azionare il proiettore con l'ID di controllo del telecomando corrente, è visualizzato [ID CONTROLLO (INATTIVO)]. Per azionare il proiettore inattivo, assegnare [ID DI CONTROLLO] utilizzato per il proiettore adottando la seguente procedura (passaggio 3).

3. **Premere uno dei tasti della tastiera numerica mentre si tiene premuto il tasto ID SET sul telecomando.**

#### Esempio:

Per assegnare "3", premere il tasto "3" sul telecomando.

Nessun ID significa che tutti i proiettori possono essere azionati insieme utilizzando un unico telecomando. Per impostare "Nessun ID", immettere "000" o premere il tasto CLEAR.

#### SUGGERIMENTO:

- Il campo degli ID va da 1 a 254.

4. **Rilasciare il tasto ID SET.**

Viene visualizzata la schermata [ID DI CONTROLLO] aggiornata.

#### NOTA:

- È possibile che gli ID vengano cancellati qualche giorno dopo l'esaurimento o la rimozione delle batterie.
- La pressione accidentale di uno qualsiasi dei tasti del telecomando, se le batterie non sono inserite, cancellerà gli ID attualmente impostati.

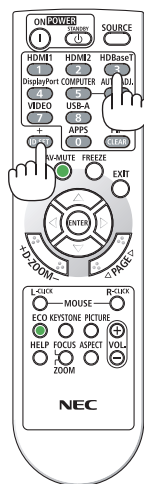
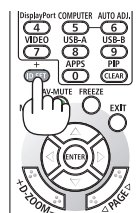

### Utilizzo del modo test [MODO TEST]

Visualizza il modo test per regolare la distorsione sullo schermo e la messa a fuoco durante l'impostazione del proiettore. Una volta che il [MODO TEST] nel menu sullo schermo è selezionato, verrà visualizzato lo schema per la regolazione. Se si rileva una distorsione sullo schema, regolare l'angolo di installazione del proiettore o correggere la distorsione premendo il tasto KEYSTONE sul telecomando. Se è richiesta la regolazione della messa a fuoco, controllare la leva di messa a fuoco. Si raccomanda di eseguire la regolazione della messa a fuoco dopo aver lasciato il proiettore nello stato MODO TEST per più di 30 minuti. Premere il tasto EXIT per chiudere il modo test e tornare al menu.

### Impostazione della rete [IMPOSTAZIONI DI RETE]

Questa funzione visualizza il menu [IMPOSTAZIONI DI RETE]. (→ pagina 111)

**[OPZIONI(1)]****Commutazione dell'immagine visualizzata in modo fluido [COMMUTAZIONE INVISIBILE]**

Quando il connettore d'ingresso è commutato, l'immagine visualizzata prima della commutazione viene mantenuta per commutare alla nuova immagine senza l'interruzione causata dall'assenza di segnale.

**Selezione del modo ventilatore [MODO VENTILATORE]**

[MODO VENTILATORE] viene usato per impostare la velocità del ventilatore di raffreddamento interno.

AUTO	I ventilatori incorporati girano a una velocità variabile in base alla temperatura interna.
ALTITUDINE ELEVATA	I ventilatori incorporati girano a una velocità elevata. Selezionare questa opzione quando si utilizza il proiettore ad altitudini di circa 1600 metri/5500 piedi o superiori.

**NOTA:**

- Impostare [MODO VENTILATORE] su [ALTITUDINE ELEVATA] quando si utilizza il proiettore ad altitudini pari o superiori a 1600 metri/5500 piedi.
- Se il proiettore viene utilizzato ad altitudini di circa 1600 metri/5500 piedi o superiori senza impostare [ALTITUDINE ELEVATA], il proiettore potrebbe surriscaldarsi, quindi spegnersi automaticamente. In questo caso, attendere qualche minuto, quindi accendere il proiettore.
- L'utilizzo del proiettore ad altitudini pari o superiori a circa 1600 metri/5500 piedi può ridurre la durata utile dei componenti ottici quali il modulo luce.
- Anche selezionando [AZZERA] sul menu, l'impostazione non sarà modificata.

**Selezione del formato dei segnali [SELEZIONA SEGNALE]**

Consente di selezionare il segnale da immettere nel terminale COMPUTER IN. Normalmente, questo viene impostato su [RGB/COMPONENT]. Cambiare l'impostazione se il colore dell'immagine non è naturale.

RGB/COMPONENT	Distingue automaticamente i segnali RGB e component.
RGB	Commuta all'ingresso RGB.
COMPONENT	Commuta all'ingresso component.

**Abilitare o disabilitare il modo WXGA [MODO WXGA]**

Selezionando [ACCESO] verrà data priorità ai segnali WXGA (1280 × 768)/WUXGA (1920 × 1200) in caso di riconoscimento di un segnale di ingresso.

Se [MODO WXGA] è impostato su [ACCESO], i segnali XGA (1024 × 768)/UXGA (1600 × 1200) potrebbero non essere riconosciuti. In questo caso, selezionare [SPENTO].

NOTA:

- Al momento della spedizione, è selezionato [ACCESO].

### Abilitazione del deinterlaccio [DEINTERLACCIO]

Consente di attivare o disattivare la funzione di deinterlaccio per un segnale telecine.

SPENTO	Selezionare questa opzione se sono presenti jitter o difetti nel video.
ACCESO	Impostazione standard predefinita.

NOTA:

- Questa funzione non è disponibile per segnali HDTV (progressivi) e da computer.

### Impostazione di HDMI1, HDMI2 o HDBaseT [LIVELLO VIDEO]

Eseguire le impostazioni per ciascun livello video quando si collegano dispositivi HDMI e il terminale Ethernet/HDBaseT.

Selezionare [AUTO] per rilevare automaticamente il livello video. Se il rilevamento automatico non dovesse funzionare correttamente, selezionare [NORMALE] per disabilitare la funzione [MIGLIORATO] del dispositivo HDMI o selezionare [MIGLIORATO] per migliorare il contrasto dell'immagine e aumentare il dettaglio nelle zone scure.

### Impostazione audio [SELEZIONE AUDIO]

Questo consente di selezionare gli ingressi audio del terminale HDMI 1 IN, del terminale HDMI 2 IN, della porta LAN e della porta Ethernet/HDBaseT dell'unità.

Quando si immette audio analogico, collegare il terminale di uscita audio del dispositivo collegato al terminale AUDIO IN dell'unità e importare la selezione dell'ingresso audio su [COMPUTER].

### Attivazione del tono tasti e del tono di errore [TONO TASTI]

Questa funzione attiva o disattiva il suono dei tasti o dell'allarme quando si verifica un errore oppure quando vengono eseguite le operazioni di seguito.

SUGGERIMENTO:

- Il controllo del volume per [TONO TASTI] è disabilitato. Il tasto AV-MUTE non può interrompere il segnale acustico. Se si desidera attivare la funzione TONO TASTI, impostare [TONO TASTI] su [SPENTO].

### Selezione della porta di controllo [PORTA LAN]

Collegare a un cavo LAN e selezionare la porta di controllo.

Vedere le spiegazioni per i terminali di connessione di ciascuna porta. (→ pagina 9)

LAN	Utilizzare la PORTA LAN per controllare l'unità.
HDBaseT	Utilizzare la porta Ethernet/HDBase per controllare l'unità.

**[OPZIONI(2)]****Selezione del risparmio energetico in [MODO DI ATTESA]**

Impostare il modo dopo aver spento l'alimentazione del proiettore.

NORMALE	Il proiettore entra nel modo di attesa, riducendo il consumo di energia. L'indicatore POWER lampeggia in arancione. Quando è selezionato [NORMALE], funzioneranno solo i seguenti tasti e funzioni: Tasto POWER sul proiettore e sul telecomando, accensione mediante comando di controllo PC e [ACC. AUT. ATT.].	Consumo energetico: Basso
ATTESA DI RETE	Il proiettore entra nel modo attesa di rete. Il proiettore può essere acceso utilizzando una LAN cablata (porta LAN). L'indicatore POWER si accende in arancione. Quando [ATTESA DI RETE] è selezionato, solo i seguenti tasti, terminali e funzioni sono attivi: Tasto POWER sul proiettore e sul telecomando, accensione mediante comando di controllo PC, [ACC. AUT. ATT.], [SERVIZIO DI RETE].	Consumo energetico: Medio
SLEEP	Il proiettore viene mantenuto nella modalità sleep. Oltre ai tasti, ai terminali e alle funzioni che operano nel modo attesa di rete, è possibile far funzionare il proiettore con un dispositivo di trasmissione compatibile HDBaseT collegato alla porta Ethernet/HDBaseT. L'indicatore POWER si illumina in verde.	Consumo energetico: Alto



### Importante:

- Quando [ATTESA DI RETE] è stata impostata per [MODO DI ATTESA] e la LAN è stata interrotta per 3 minuti, [MODO DI ATTESA] passa automaticamente a [NORMALE] allo scopo di risparmiare energia.
- Quando si seleziona [ATTESA DI RETE], [SPEGNIM. AUTOM. ATT.] diventa grigio e sarà disabilitato e [0:15] verrà selezionato automaticamente per [SPEGNIM. AUTOM. ATT.].
- Nelle condizioni riportate di seguito, l'impostazione di [MODO DI ATTESA] è disabilitata e il proiettore entrerà nel modo SLEEP\*.

\* Il modo Sleep fa riferimento a un modo senza restrizioni funzionali da parte di [MODO DI ATTESA].

Quando si seleziona [MODO DI ATTESA] → [ATTESA DI RETE]

- Quando è selezionato [SERVIZIO DI RETE] → [BEACON AMX] → [ABILITA]
- Quando è selezionato [SERVIZIO DI RETE] → [Extron XTP] → [ACCESO]
- Quando è selezionato [SERVIZIO DI RETE] → [CRESTRON] → [Crestron Control] → [ACCESO]
- Quando [IMPOSTAZIONI DI RETE] → [LAN SENZA FILI] → A eccezione di [DISABILITA] e del montaggio dell'unità LAN senza fili sul proiettore
- Quando il segnale è in ingresso nei terminali del computer, HDMI 1 IN o HDMI 2 IN

### SUGGERIMENTO:

- Anche quando [NORMALE] è selezionato per [MODO DI ATTESA], attivazione o disattivazione dell'alimentazione possono essere effettuate tramite la porta PC CONTROL. Tuttavia, nel modo [NORMALE], COMANDO DI CONTROLLO ASCII non può essere utilizzato. Quando si utilizza il COMANDO DI CONTROLLO ASCII, impostarlo su [ATTESA DI RETE] o [SLEEP].
- Il consumo energetico nel modo di attesa non è compreso nel calcolo della riduzione delle emissioni di CO<sub>2</sub>.
- Anche selezionando [AZZERA] sul menu, l'impostazione non sarà modificata.

## Abilitazione dell'accensione automatica [ACC. DIR. ATT.]

Il proiettore si accende automaticamente quando il cavo di alimentazione viene inserito in una presa di corrente attiva. Ciò elimina la necessità di usare sempre il tasto POWER sul telecomando o sul proiettore.

## Accensione del proiettore applicando il segnale del computer [ACC. AUT. ATT.]

Quando il proiettore è in modo di attesa, applicando un segnale del computer o un segnale HDMI da un computer collegato all'ingresso COMPUTER IN, all'ingresso HDMI 1 IN o all'ingresso HDMI 2 IN si accenderà il proiettore e contemporaneamente verrà proiettata l'immagine.

Questa funzione elimina la necessità di utilizzare sempre il tasto POWER sul telecomando o sul proiettore per accendere il proiettore.

Per utilizzare questa funzione, collegare innanzitutto un computer al proiettore e il proiettore a un ingresso CA attivo.

SPENTO	La funzione ACC. AUT. ATT. non è attiva.
AUTO	L'alimentazione del proiettore si accende e l'immagine viene automaticamente proiettata quando vengono rilevati segnali del computer o segnali HDMI. Se sono collegati più dispositivi al proiettore e i segnali di ingresso non possono essere rilevati correttamente, selezionare il terminale di ingresso (HDMI1, HDMI2 o COMPUTER).
HDMI1	La rilevazione dei segnali è eseguita per il terminale di ingresso selezionato.
HDMI2	Quando viene rilevato un segnale, l'alimentazione del proiettore si accende automaticamente e l'immagine viene proiettata.
COMPUTER	

### NOTA:

- Questa funzione non è disponibile nelle seguenti condizioni:
  - quando un segnale component è applicato al terminale COMPUTER IN
  - quando un segnale RGB Sync-on-Green o un segnale Sync composito è applicato
- Per abilitare [ACC. AUT. ATT.] dopo essere passati al modo sleep spegnendo il proiettore, attendere 30 secondi e immettere un segnale del computer o un segnale HDMI.  
Se un segnale del computer o un segnale HDMI è ancora presente al momento dello spegnimento del proiettore, la funzione [ACC. AUT. ATT.] non funziona e il proiettore rimane in modo di attesa.
- A seconda del proiettore in uso, [ACC. AUT. ATT.] potrebbe non funzionare correttamente.  
In questo caso, impostare [MODO DI ATTESA] su [ATTESA DI RETE].

### Abilitazione della gestione risparmio energia [SPEGNIM. AUTOM. ATT.]

Quando questa opzione è selezionata, è possibile abilitare il proiettore allo spegnimento automatico se non viene ricevuto alcun segnale da nessun ingresso o non viene eseguita alcuna azione.

ORA	Impostare un intervallo tra 1 e 60 minuti da quando non viene ricevuto alcun segnale fino a quando l'unità non entra in modo standby.	
MODO	SPENTO	La funzione SPEGNIMENTO non sarà attiva.
	ACCESO	L'unità si spegne ed entra in modo standby se non viene ricevuto alcun segnale di ingresso dopo aver impostato l'ora in "ORA".

### SUGGERIMENTO:

- Lo SPEGNIMENTO automatico può essere impostato per ciascun modo standby.  
Gli orari predefiniti impostati per ciascuna modo sono i seguenti.

	ORA	MODO
NORMALE	60	ACCESO
ATTESA DI RETE	15	ACCESO
SLEEP	5	SPENTO

- Quando il tempo residuo raggiunge i 3 minuti prima dello spegnimento del proiettore, sulla parte inferiore dello schermo verrà visualizzato il messaggio [MENO DI 3 MINUTI PER LO SPEGNIMENTO].  
Tuttavia, se è stato selezionato "0:01", "0:02" o "0:03", quando il tempo restante raggiunge 30 secondi prima dello spegnimento del proiettore, viene visualizzato il messaggio riportato sopra.

### Selezione della fonte predefinita [SELEZ. INGR. PREDEF.]

Si può impostare il proiettore in modo che uno qualsiasi dei suoi ingressi diventi quello predefinito ogni volta che il proiettore viene acceso.

ULTIMO	Imposta il proiettore in modo che l'ultimo ingresso attivo o quello precedente siano predefiniti ogni volta che il proiettore viene acceso.
AUTO	Cerca una fonte attiva nell'ordine di [HDMI1] → [HDMI2] → [COMPUTER] → [HDBaseT] → [USB-A] → [LAN] e visualizza la prima fonte trovata.
HDMI1	Visualizza la fonte digitale dal terminale HDMI 1 IN a ogni accensione del proiettore.
HDMI2	Visualizza la fonte digitale dal terminale HDMI 2 IN a ogni accensione del proiettore.
COMPUTER	Visualizza il segnale del computer dal terminale COMPUTER IN a ogni accensione del proiettore.
HDBaseT	Proietta il segnale trasmesso dai terminali supportati HDBaseT.
USB-A	Visualizzare [VIEWER].
LAN	Visualizza un segnale dalla porta LAN (RJ-45) o dall'unità LAN senza fili USB.

### **Impostazione del fattore impronta di carbonio [CONVERSIONE CARBONE]**

Regola il fattore impronta di carbonio nel calcolo del risparmio di anidride carbonica. L'impostazione iniziale è 0,505 [kg-CO<sub>2</sub>/kWh].

### **Selezione della propria valuta [VALUTA]**

Visualizza il prezzo dell'elettricità consumata (disponibile in 4 unità di valuta).

\$	Dollaro USA
€	Euro UE
JP¥	Yen giapponese
RMB¥	Yuan cinese

### **Modifica dell'impostazione di valuta e dell'impostazione di conversione valuta [CONVERSIONE VALUTA]**

Cambia l'impostazione della valuta e l'impostazione della conversione valuta per ANALIZZATORE DI CO<sub>2</sub>.

### **Regolazione del cambio colore della schermata [CONVERGENZA STATICA]**

Questa funzione consente di regolare la deviazione del colore nell'immagine.

Può essere regolata in unità di  $\pm 1$  pixel in direzione orizzontale per [ORIZZONTALE R], [ORIZZONTALE G] e [ORIZZONTALE B], in direzione verticale per [VERTICALE R], [VERTICALE G] e [VERTICALE B].

## 4-6. Descrizioni e funzioni del menu [INFO]



Visualizza lo stato del segnale corrente e l'uso del modulo luce. Questa voce ha nove pagine. Le informazioni incluse sono le seguenti:

### SUGGERIMENTO:

- Premendo il tasto HELP sul telecomando vengono visualizzate le voci del menu [INFO].

### [TEMPO DI UTILIZZO]

[ORE DI LUCE UTILIZZATE] (H)

[RISPARMIO TOTALE DI CO2] (kg-CO2)

[RISPARMIO TOT. COSTI]

- [RISPARMIO TOTALE DI CO2]

Questo visualizza una stima del risparmio di CO2 in kg. Il fattore dell'impronta di CO2 nel calcolo del risparmio di anidride carbonica si basa su un documento dell'OCSE (edizione 2008). (→ pagina 38)

### [FONTE(1)]

[NOME FONTE]

[FREQUENZA ORIZZONTALE]

[TIPO SINCRONIZZAZIONE]

[TIPO DI SCANSIONE]

[INDICE SORGENTE]

[FREQUENZA VERTICALE]

[POLARITÀ SINCRONIZZ.]

### [FONTE(2)]

[TIPO SEGNALE]

[PROFONDITÀ BIT]

[TIPO VIDEO]

[LIVELLO VIDEO]

### [HDBaseT]

[QUALITÀ SEGNALE]

[STATO COLLEGAMENTO]

[MODO OPERATIVO]

[STATO HDMI]

### [LAN CABLATA]

[INDIRIZZO IP]

[GATEWAY]

[SUBNET MASK]

[MAC ADDRESS]

### **[LAN SENZA FILI]**

[INDIRIZZO IP]

[GATEWAY]

[SSID]

[SICUREZZA]

[LIVELLO SEGNALE]

[SUBNET MASK]

[MAC ADDRESS]

[TIPO DI RETE]

[CANALE]

### **[VERSION(1)]**

[Versione FIRMWARE]

[Versione DATA]

### **[VERSION(2)]**

[Versione FIRMWARE2]

[Versione DATA2]

### **[ALTRI]**

[DATA ORA]

[NOME HOST]

[SERIAL NUMBER]

[ID DI CONTROLLO] (quando [ID DI CONTROLLO] è impostato)

[NOME PROIETTORE]

[MODEL NO.]

[LAN UNITTYPE]

### **[CONDIZIONI]**

[TEMPERATURA IMMISSIONE]

[TEMPERATURA SCARICO]

## 4-7. Descrizioni e funzioni del menu [AZZERA]



Ritorno ai valori predefiniti di fabbrica [AZZERA]

La funzione [AZZERA] consente di ripristinare le regolazioni e le impostazioni a quelle predefinite di fabbrica per una (tutte le) fonte(i) a eccezione delle seguenti:

### [SEGNALE CORRENTE]

Ripristina le regolazioni del segnale corrente ai livelli predefiniti di fabbrica.

Le voci che posso essere azzerate sono: [PRESELEZIONARE], [CONTRASTO], [LUMINOSITÀ], [COLORE], [TONALITÀ], [INTENSITÀ], [RAPPORTO ASPETTO], [ORIZZONTALE], [VERTICALE], [OROLOGIO], [FASE] e [SCANSIONE MAGGIORE].

### [TUTTI I DATI]

Azzerare tutte le regolazioni e le impostazioni di tutti i segnali ai valori predefiniti di fabbrica.

Tutte le voci possono essere azzerate **TRANNE** [TRAPEZIO ORIZZONTALE], [TRAPEZIO VERTICALE], [CUSCINETTO], [STRUMENTO PC], [IMPOSTAZIONI DATA E ORA], [MODALITÀ AMMINISTRATORE], [LINGUA], [SFONDO IMMAGINI], [POSIZIONAMENTO], [SICUREZZA], [VELOCITÀ DI COMUNICAZ.], [PORTA SERIALE], [ID DI CONTROLLO], [IMPOSTAZIONI DI RETE], [MODO VENTILATORE], [MODO DI ATTESA], [CONVERSIONE CARBONE], [VALUTA], [CONVERSIONE VALUTA], [CONVERGENZA STATICA], [ORE DI LUCE UTILIZZATE], [RISPARMIO TOTALE DI CO2], [RISPARMIO TOT. COSTI], [NOME PROIETTORE], [LAN CABLATA] e [LAN SENZA FILI].

## 5. Effettuazione dei collegamenti

---

NOTA:

- Utilizzare i cavi specificati in dotazione con questo proiettore in modo tale da non interferire con la ricezione di radio e televisione.  
Per HDMI, LAN, RS-232C e AUDIO, utilizzare un cavo segnale schermato.  
Per mini D-Sub 15 pin, utilizzare un cavo del segnale schermato con nucleo di ferrite.  
L'uso di altri cavi e adattatori potrebbe causare interferenza con la ricezione di radio e televisione.
- 

### 5-1. Collegamento del computer

I cavi del computer e HDMI possono essere utilizzati per collegarsi a un computer. Il cavo HDMI non è in dotazione con il proiettore. Predisporre un cavo adatto per il collegamento.

---

NOTA:

- Segnali supportati dal Plug & Play (DDC2)

INGRESSO		
COMPUTER IN	HDMI 1 IN	HDMI 2 IN
analogico	digitale	digitale
Sì	Sì	Sì

---

NOTA:

- Il proiettore non è compatibile con le uscite video decodificate del commutatore NEC ISS-6020.
  - Un'immagine potrebbe non essere visualizzata correttamente quando una sorgente video viene riprodotta tramite un convertitore a scansione disponibile in commercio.  
Ciò accade perché, per impostazione predefinita, il proiettore elabora un segnale video come un segnale del computer. In tal caso, procedere come segue.
    - \* Quando un'immagine viene visualizzata con la banda nera nella parte superiore e inferiore dello schermo o un'immagine scura non viene visualizzata correttamente:  
Proiettare un'immagine per riempire lo schermo e quindi premere il tasto AUTO ADJ. sul telecomando.
-

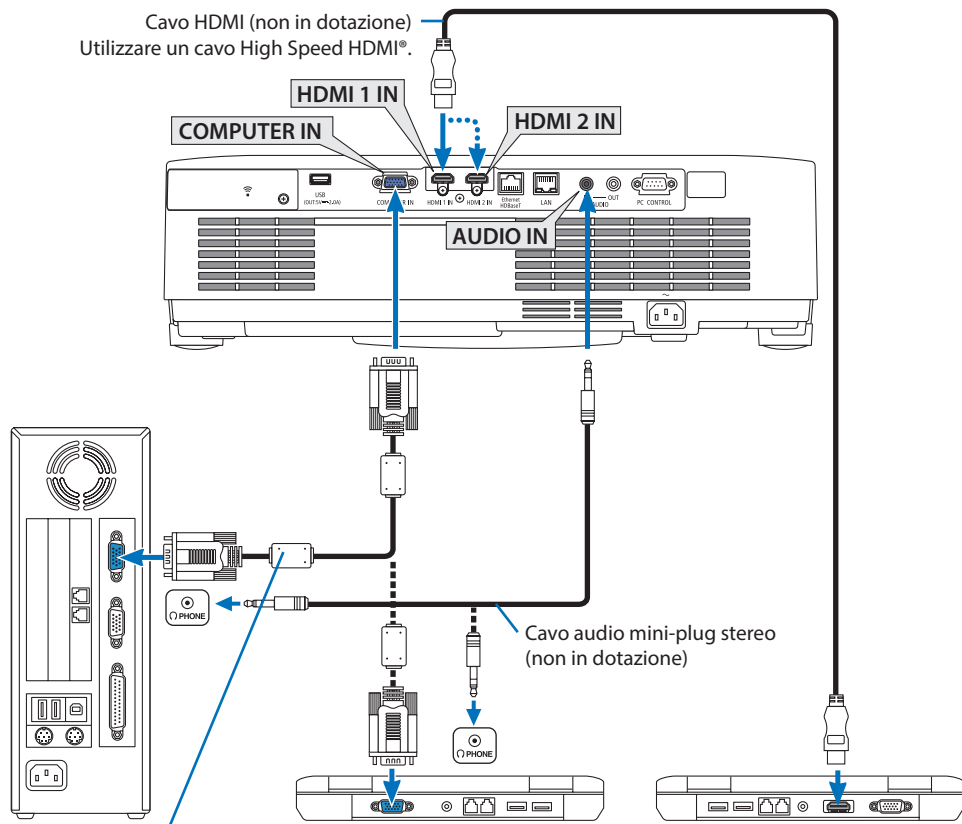



Cavo per computer (VGA) (non in dotazione)

Al terminale D-Sub a 15 pin del proiettore. Si consiglia di utilizzare un amplificatore distribuzione disponibile in commercio quando si collega un cavo di segnale più lungo del cavo in dotazione.

NOTA:

- Per Mac, utilizzare un adattatore pin disponibile in commercio (non in dotazione) per collegare la porta video del Mac.

- Selezionare il nome della fonte per il terminale d'ingresso corrispondente dopo aver acceso il proiettore.

Terminale d'ingresso	Tasto INPUT sul proiettore	Tasto sul telecomando
HDMI 1 IN	 HDMI1	HDMI1
HDMI 2 IN	 HDMI2	HDMI2
COMPUTER IN	 COMPUTER	COMPUTER



### Precauzioni quando si usa un segnale DVI

- Quando il computer dispone di un terminale di uscita DVI, usare un cavo convertitore disponibile in commercio per collegare il computer ai terminali HDMI 1 IN o HDMI 2 IN del proiettore (possono essere posti in ingresso solo segnali video digitali).
  - Solo segnali video digitali possono essere immessi.

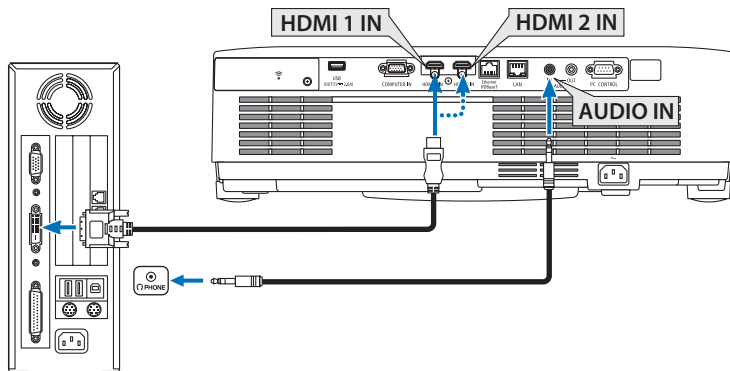

Collegare l'uscita audio del computer al terminale AUDIO IN del proiettore. In questo caso, commutare l'impostazione [HDMI1] o [HDMI2] a [IMPOST.] → [OPZIONI(1)] → [SELEZIONE AUDIO] del menu sullo schermo a [COMPUTER]. (→ pagina 75)

#### NOTA:

Quando si visualizza un segnale digitale DVI

- Spegnere l'alimentazione del computer e del proiettore prima della connessione.
- Quando una piattaforma video è collegata attraverso un convertitore a scansione, ecc., il display potrebbe non essere corretto durante l'avanzamento e il riavvolgimento veloce.
- Utilizzare un cavo DVI-a-HDMI compatibile con lo standard di revisione 1.0 DDWG (Digital Display Working Group) DVI (Digital Visual Interface).

Il cavo dovrebbe avere lunghezza pari o inferiore a 5 m/197".

- Spegnere il proiettore e il PC prima di collegare il cavo DVI-a-HDMI.
- Per proiettare un segnale digitale DVI: collegare i cavi, accendere il proiettore, quindi selezionare l'ingresso HDMI. Infine, accendere il PC.

In caso contrario, l'uscita digitale della scheda grafica potrebbe non attivarsi e l'immagine potrebbe non essere visualizzata. In tal caso, riavviare il PC.

- Non scollegare il cavo DVI-a-HDMI quando il proiettore sta operando. Se il cavo del segnale è stato scollegato e poi ricollegato, l'immagine potrebbe non essere visualizzata correttamente. In tal caso, riavviare il PC.
- I terminali di ingresso video COMPUTER supportano Windows Plug and Play.
- Un adattatore di segnale Mac (disponibile in commercio) potrebbe essere necessario per collegare un computer Mac.

## 5-2. Collegamento a un lettore DVD o a un altro dispositivo AV

### Collegamento ingresso component

Collegamento per il segnale component. Il segnale dal terminale di uscita segnale differenza colore sui lettori DVD (uscita video DVD) e dal terminale di uscita YPbPr sul video Hi-vision può essere proiettato. Si consiglia di collegare il terminale per l'uscita audio sul lettore DVD ai componenti audio.

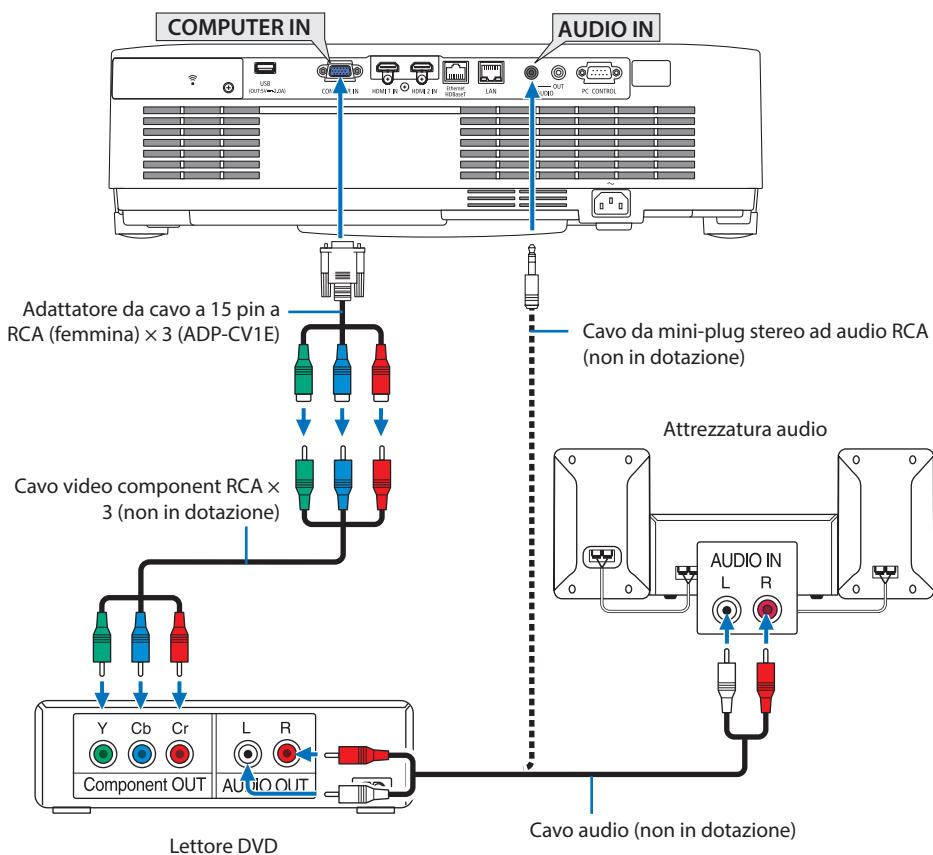

- Selezionare il nome della fonte per il terminale d'ingresso corrispondente dopo aver acceso il proiettore.

Terminale d'ingresso	Tasto INPUT sul proiettore	Tasto sul telecomando
COMPUTER IN	 COMPUTER	COMPUTER

#### NOTA:



- Fare riferimento al manuale di istruzioni del lettore DVD per ulteriori informazioni sui requisiti di uscita video del lettore DVD.

### Collegamento ingresso HDMI

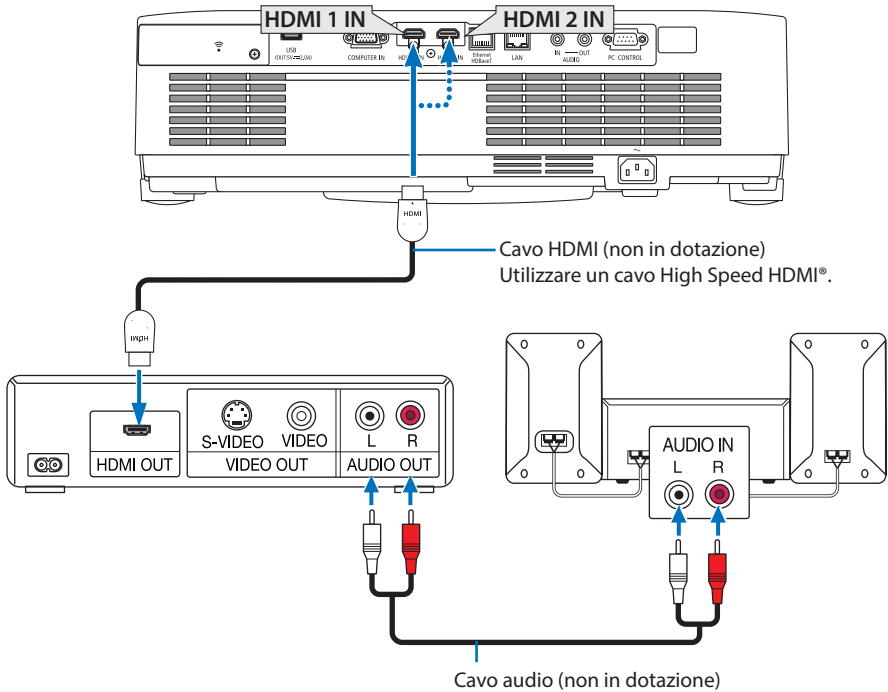
È possibile collegare l'uscita HDMI del lettore DVD, del lettore del disco rigido, del lettore Blu-ray o del PC portatile al terminale HDMI IN del proiettore.



- Selezionare il nome della fonte per il terminale d'ingresso corrispondente dopo aver acceso il proiettore.

Terminale d'ingresso	Tasto INPUT sul proiettore	Tasto sul telecomando
HDMI 1 IN	 HDMI1	HDMI1
HDMI 2 IN	 HDMI2	HDMI2

- Quando si collega il terminale HDMI 1 IN (o il terminale HDMI 2 IN) del proiettore al lettore DVD, il livello video del proiettore può essere impostato conformemente al livello video del lettore DVD. Nel menu selezionare [IMPOSTAZIONI HDMI] → [LIVELLO VIDEO] ed eseguire le impostazioni necessarie.
- Se il suono dell'ingresso HDMI non viene emesso, controllare se [HDMI1] e [HDMI2] sono impostati su [HDMI1] e [HDMI2] correttamente sul menu sullo schermo [IMPOST.] → [OPZIONI(1)] → [SELEZIONE AUDIO]. (→ pagina 75)

### 5-3. Collegamento a LAN cablata

Quando il proiettore è collegato a una LAN cablata, è possibile utilizzare il browser web su un computer per controllare il proiettore usando la funzione server HTTP.

Per ulteriori informazioni, fare riferimento a "7. Connessione a una rete" (→ pagina 108).

#### Esempio di connessione LAN

Esempio di connessione LAN cablata

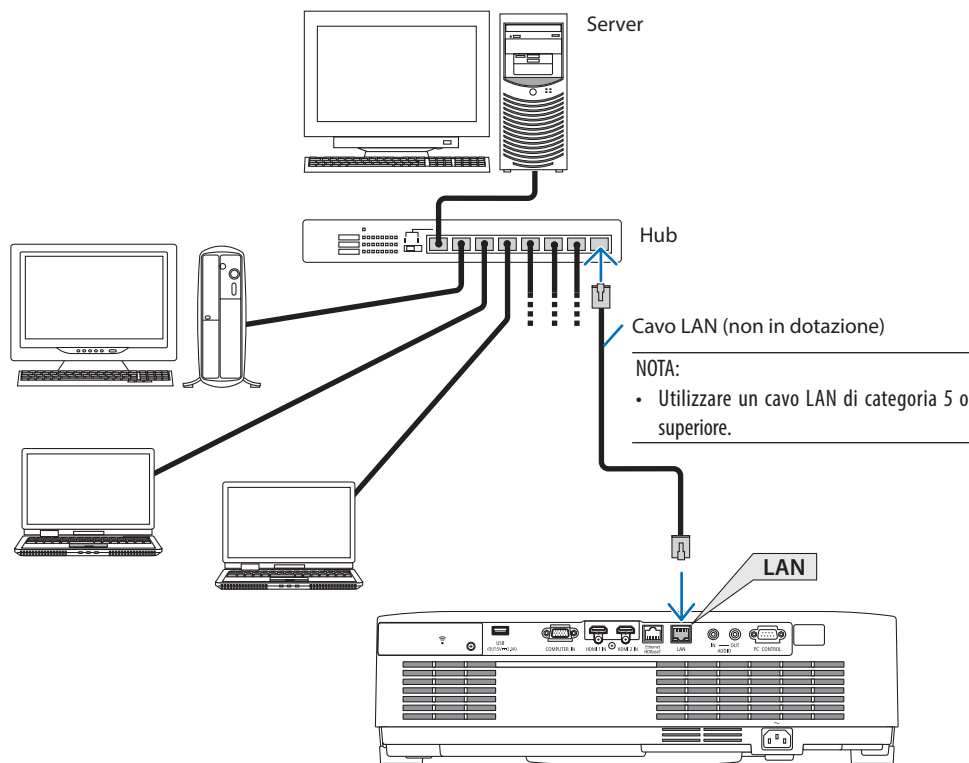

### 5-4. Collegamento a una LAN senza fili (opzionale: serie NP05LM)

L'unità LAN senza fili USB offre anche una connessione LAN senza fili. Per utilizzare una connessione LAN senza fili, è necessario assegnare un indirizzo IP al proiettore.

Per ulteriori informazioni, fare riferimento a "7. Connessione a una rete" (→ pagina 108).

#### Importante:

- Se si utilizza il proiettore con l'unità LAN senza fili USB in una zona in cui è vietato l'uso di dispositivi LAN senza fili, rimuovere l'unità dal proiettore.
- Acquistare l'unità LAN senza fili USB appropriata per il proprio Paese o zona.

#### NOTA:

- Non premere il tasto presente sull'unità LAN senza fili USB. Il tasto non funziona con il presente modello.
- L'adattatore (o l'unità) LAN senza fili del computer deve essere compatibile con lo standard Wi-Fi (IEEE802.11a/b/g/n).

### Esempio di connessione LAN senza fili

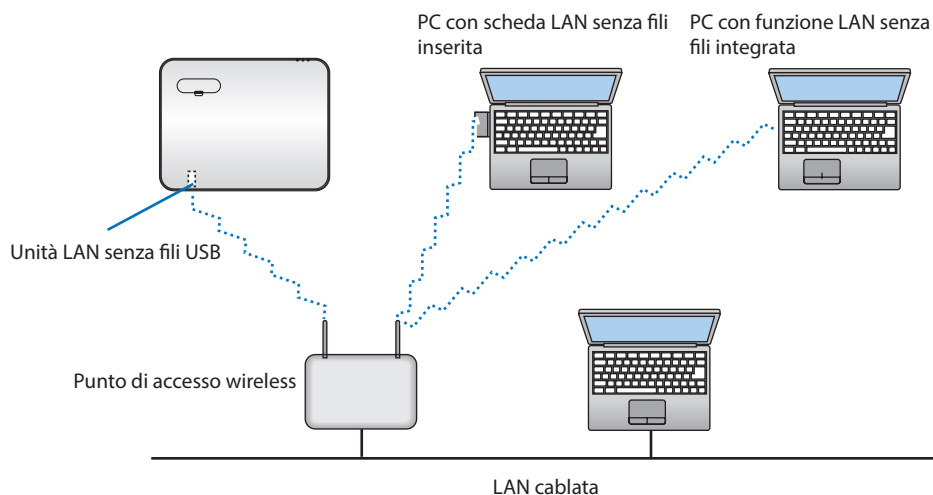

### Collegamento dell'unità LAN senza fili USB

NOTA:

- L'unità LAN senza fili USB deve essere inserita nella relativa porta nella direzione corretta. Non può essere inserita nella direzione opposta. Se l'unità LAN senza fili USB viene inserita nella direzione opposta con eccessiva forza, la porta USB potrebbe rompersi.
- Prima di toccare l'unità LAN senza fili USB, toccare un oggetto metallico (come la maniglia di una porta o il telaio di una finestra in alluminio) per scaricare l'elettricità statica dal proprio corpo.
- Inserire o rimuovere sempre l'unità LAN senza fili USB quando l'alimentazione principale è spenta. In caso contrario si potrebbe causare un malfunzionamento del proiettore o danni all'unità LAN senza fili USB. Se il proiettore non funziona correttamente, spegnerlo, scollegare il cavo di alimentazione, quindi ricollegarlo.
- Non inserire altri dispositivi USB nella porta USB (LAN senza fili) nel coperchio della LAN senza fili. Non inserire l'unità LAN senza fili USB nella porta USB.

NOTA:

- Quando il copricavi è fissato, rimuoverlo prima di inserire l'unità LAN senza fili USB.

**1. Premere il tasto POWER per spegnere il proiettore, metterlo in condizione di attesa e scollegare il cavo di alimentazione.**

**2. Rimuovere il coperchio della LAN senza fili.**

- (1) Girare la vite in senso antiorario finché non gira liberamente.

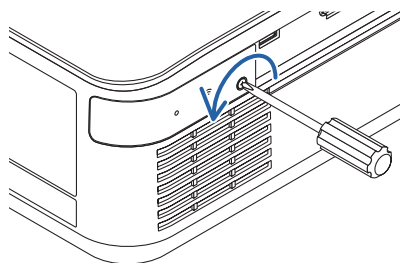

- (2) Reggere la testa della vite e rimuovere.

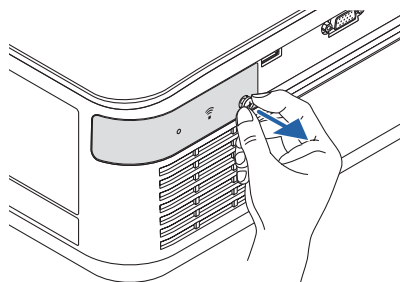

### 3. Inserire l'unità LAN senza fili nella porta USB (LAN senza fili) con il lato contenente l'indicatore rivolto verso l'alto.

- Far scorrere lentamente l'unità LAN senza fili a sinistra e a destra, in alto e in basso, controllando lo slot di inserimento mentre si spinge l'unità all'interno.

NOTA:

- Non forzare l'inserimento dell'unità LAN senza fili USB.

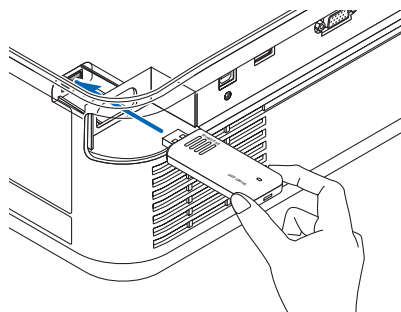

### 4. Montare il coperchio della LAN senza fili.

- (1) Inserire il gancio sulla parte posteriore del coperchio nella scanalatura del proiettore e chiudere il coperchio della LAN senza fili.

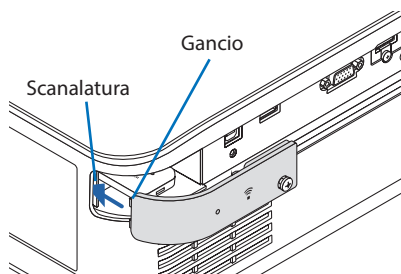

- (2) Ruotare la vite in senso orario per serrarla.

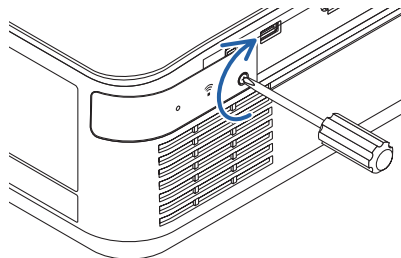

- \* Per rimuovere l'unità LAN senza fili USB, scollegare il cavo di alimentazione e utilizzare la procedura di cui sopra.

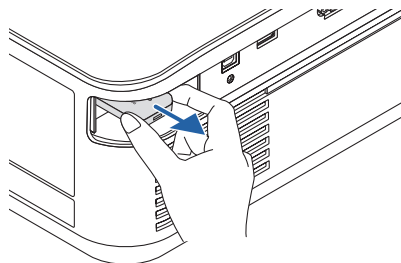

## 5-5. Collegamento a un dispositivo di trasmissione HDBaseT (venduto separatamente)

HDBase T è uno standard di connessione per elettrodomestici stabilito da HDBaseT Alliance. Usare un cavo LAN venduto separatamente per collegare la porta Ethernet/HDBaseT del proiettore (RJ-45) a un dispositivo di trasmissione HDBaseT venduto separatamente.

La porta Ethernet/HDBaseT del proiettore supporta i segnali HDMI ( HDCP ) dai dispositivi di trasmissione, i controlli seriali dai dispositivi esterni e i segnali del telecomando (comandi IR).

### Esempio di collegamento

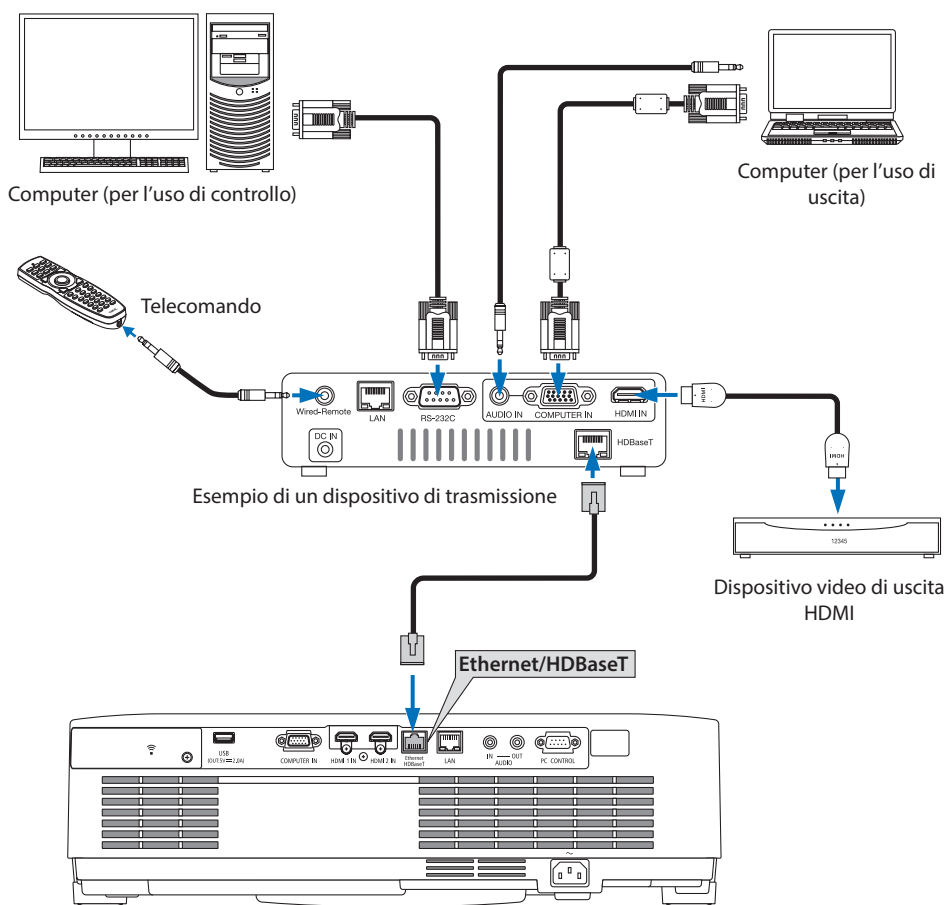



NOTA:

- Utilizzare un doppino schermato (STP) di categoria 5e o superiore per il cavo LAN (disponibile in commercio).
  - La massima distanza di trasmissione sul cavo LAN è di 100 m (la distanza massima è di 70 m per un segnale 4K).
  - Un cavo corto, per esempio uno da 0,5 m, non è applicabile nelle installazioni del proiettore HDBaseT.
  - Non usare altre attrezzature di trasmissione tra il proiettore e l'apparecchiatura di trasmissione. Come risultato, la qualità dell'immagine potrebbe essere degradata.
  - Questo proiettore non è garantito per il funzionamento con tutti i dispositivi di trasmissione HDBaseT in commercio.
  - Consultare il proprio rivenditore se si desidera eseguire il controllo LAN da un dispositivo esterno.
-

### 5-6. Proiezione ritratto (posizionamento verticale)

Le schermate ritratto da un computer possono essere proiettate installando il proiettore in posizionamento verticale.

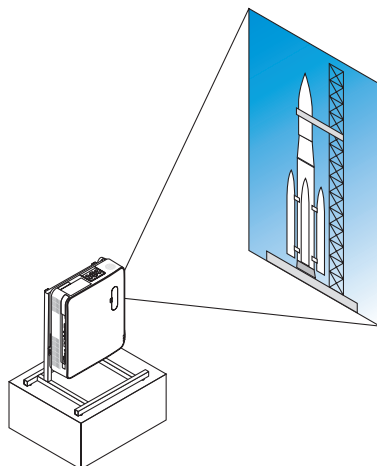

#### Precauzioni durante l'installazione

- Non installare il proiettore in posizionamento verticale da solo sul pavimento o su un tavolo. La presa d'aria o la bocchetta di scarico potrebbe essere ostruita, provocando un surriscaldamento del proiettore e la possibilità che si verifichino incendi o malfunzionamenti.
- Un supporto per il sostegno del proiettore deve essere costruito per questo scopo. In questo caso, il supporto deve essere progettato in modo che il centro di gravità del proiettore rientri ben all'interno dei piedi del supporto. In caso contrario, il proiettore potrebbe cadere e causare lesioni, danni e malfunzionamento.
- Adottare le misure necessarie per evitare che il proiettore cada e prevenire un malfunzionamento del proiettore o del supporto.

### Design e condizioni di fabbricazione per il supporto

Rivolgersi a un fornitore di servizi di installazione per la progettazione e la costruzione del supporto personalizzato da usare per la proiezione ritratto. Assicurarsi che i seguenti procedimenti siano rispettati in fase di progettazione del supporto.

1. Quando si installa il proiettore con la bocchetta di scarico rivolta verso il basso, mantenere una distanza di almeno 200 mm tra la bocchetta di scarico del proiettore e il pavimento.  
Non ostruire la presa d'aria nella parte posteriore del proiettore.
2. Utilizzare i quattro fori per le viti nella parte bassa del proiettore per fissarlo al supporto.  
Dimensione centro del foro per la vite: 200 × 250 mm  
Dimensione del foro per la vite sul proiettore: M4 con una profondità massima di 8 mm.
  - \* Progettare il supporto in modo che i piedi posteriori sulla parte in basso del proiettore non tocchino il supporto. Il piedino di inclinazione può essere ruotato e rimosso.
3. Meccanismo di regolazione orizzontale (per esempio, bulloni e dadi in quattro posizioni)
4. Progettare il supporto in modo che non si ribalti facilmente.

### Disegni di riferimento

\* Il disegno che mostra i requisiti dimensionali non è il disegno di un progetto effettivo per un supporto.

(Unità: mm)

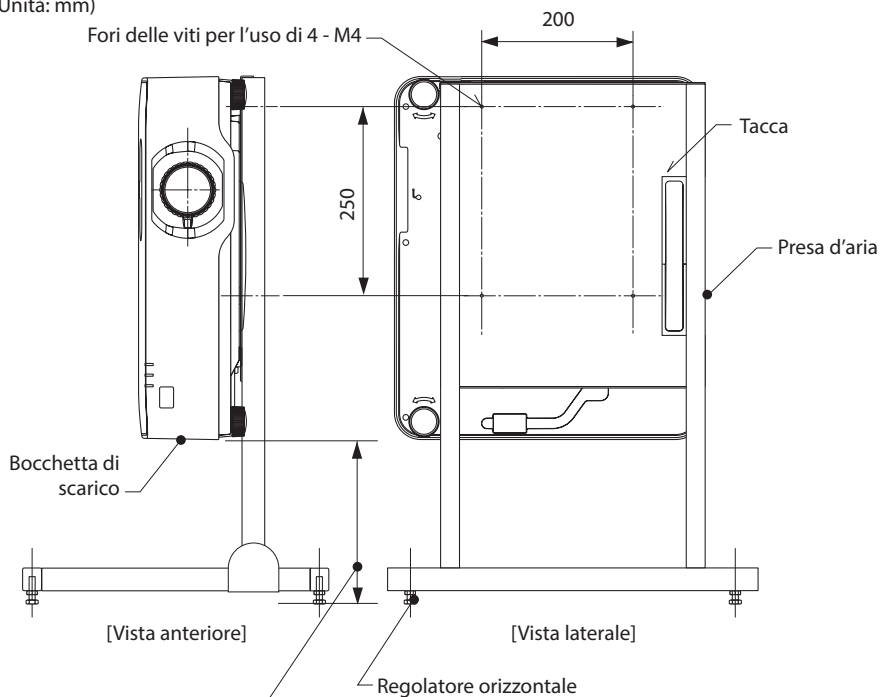

Installazione di fronte alla bocchetta di scarico in basso, mantenere una distanza di almeno 200 mm tra la bocchetta di scarico del proiettore e il pavimento.

## 6. Utilizzo del VIEWER

### 6-1. Che cosa si può fare con il VIEWER

Il [VIEWER] dispone delle seguenti funzioni.

- Quando viene inserita una memoria USB disponibile in commercio contenente immagini nella porta USB del proiettore (Tipo A), le immagini della USB possono essere proiettate dall'unità. In questo modo, è possibile effettuare una presentazione senza l'utilizzo di un computer.
- I tipi di immagini che possono essere proiettati nel [VIEWER] sono JPEG e PNG.
- Le miniature possono essere visualizzate nel [VIEWER], consentendo di selezionare velocemente un'immagine da proiettare.
- Durante la proiezione di più immagini in modo continuo ([SLIDESHOW]), le immagini possono essere alternate manualmente (riproduzione manuale) oppure automaticamente ([RIPRODUZIONE AUTO]). L'intervallo per la modifica delle immagini può anche essere modificato durante [RIPRODUZIONE AUTO].
- L'ordine di proiezione può essere specificato dal nome file, dal tipo di file, dalla data e dalle dimensioni, e l'ordine crescente/decescente può essere selezionato.
- Il posizionamento dell'immagine può essere ruotato in unità di 90°.
- È possibile cambiare lo schermo del terminale di ingresso a uno stato senza segnale (logo sfondo immagini) o all'immagine di sfondo della schermata di avvio MultiPresenter (logo MultiPresenter). È anche possibile impostare una password per impedire a terzi di modificare le immagini. (→ pagina 106)

NOTA:

- Quando [VIEWER] (schermata diapositive, schermata elenco dei file) viene visualizzato, non è possibile la correzione trapezio utilizzando i tasti ▼.  
Per eseguire la correzione trapezio quando è visualizzato [VIEWER], premere il tasto MENU 2 volte per visualizzare il menu sullo schermo.
- Quando [VIEWER] viene visualizzato, il tasto FREEZE sul telecomando non funziona.
- Quando si seleziona [AZZERA] → [TUTTI I DATI] nel menu sullo schermo, le impostazioni delle opzioni di menu di [VIEWER] ritornano allo stato predefinito di fabbrica.
- Informazioni sulla memoria USB  
Formattare la memoria USB usata dal [VIEWER] del proiettore nel formato FAT32 o FAT16.
  - Il proiettore non riesce a riconoscere una memoria USB formattata nel formato NTFS.
  - Controllare il formato del sistema file se la memoria USB inserita nel proiettore non viene riconosciuta.
  - Fare riferimento al manuale di istruzioni o al file della guida di Windows che si sta utilizzando per i dettagli su come formattare una memoria USB.
  - La porta USB del proiettore non garantisce che tutte le memorie USB disponibili in commercio funzionino.
- Informazioni sulle immagini compatibili
  - Le immagini seguenti possono essere proiettate dal [VIEWER].

JPEG	Estensione	jpg, jpe, jpeg (nessuna distinzione tra maiuscole e minuscole)
	Formato	Linea di base, progressiva
	Colore	RGB, scala di grigi
	Risoluzione	Linea di base: massimo 10000 × 10000 (pixel) Progressiva: massimo 2000 × 2000 (pixel)
	EXIF	Le informazioni EXIF (rotazione/minature, ecc.) non sono supportate.
PNG	Estensione	png (nessuna distinzione tra maiuscole e minuscole)
	Formato	Normale, interlacciato
	Colore	RGB, indice colori, scala di grigi
	Risoluzione	Normale: massimo 10000 × 10000 (pixel) Interlacciato: massimo 2000 × 2000 (pixel)

## 6-2. Proiezione delle immagini su una memoria USB (operazione di base)

Questa sezione illustra le operazioni di base del [VIEWER]. Questa è la procedura di funzionamento quando il menu opzione (→ pagina 105) del [VIEWER] è nello stato predefinito di fabbrica.

### ① Avviare [VIEWER]

1. **Accendere il proiettore.**
2. **Inserire la memoria USB nella porta USB-A del proiettore.**

NOTA:

- Per rimuovere la memoria USB dal proiettore, premere il tasto MENU nella schermata elenco dei file o nella schermata [LISTA DEI DRIVE] e selezionare [RIMUOVI DISPOSITIVO USB]. (→ Pagina 100 "Rimuovere la memoria USB")

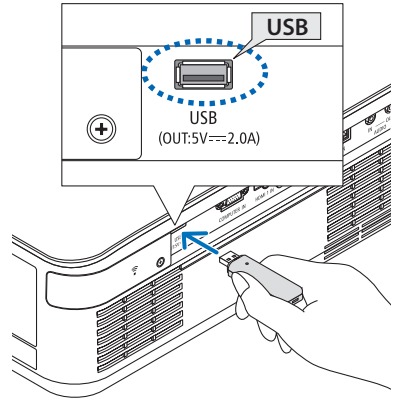

### 3. Premere il tasto INPUT.

Viene visualizzata la schermata [INGRESSO].

- Premere il tasto SOURCE quando si usa il telecomando.

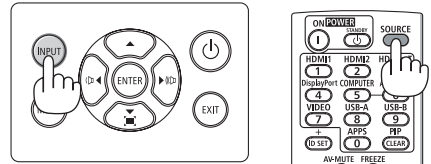

### 4. Premere il tasto INPUT alcune volte e spostare il cursore su [USB-A].

- Ogni volta che il tasto INPUT viene premuto brevemente, il cursore si sposta sul successivo terminale di ingresso.
- Spostare il cursore su [USB-A] e attendere per un certo tempo che [VIEWER] si avvii e che la schermata [LISTA DEI DRIVE] venga proiettata.

### 5. Controllare che il cursore venga spostato su [USB 1], quindi premere il tasto ENTER.

Verrà visualizzata la schermata elenco dei file.

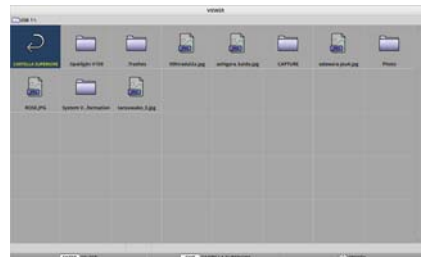
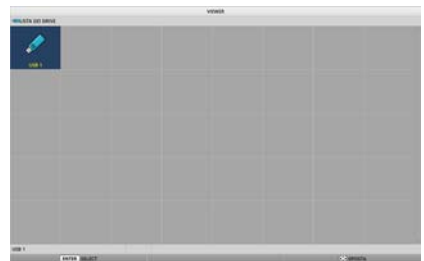

### 6. Spostare il cursore sulla cartella o sul file immagine con i tasti ▲▼◀▶ e premere il tasto ENTER.

- Quando viene selezionata una cartella, viene visualizzata la schermata elenco dei file per la cartella.
- Se un file di immagine viene selezionato, viene visualizzata la schermata diapositive.

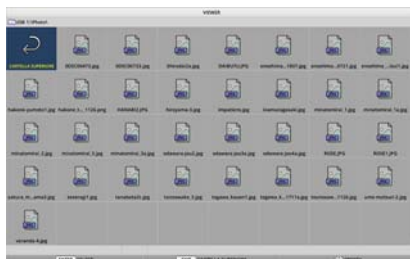

### 7. Spostare il cursore sul file di immagine nella schermata elenco dei file, quindi premere il tasto ENTER.

Viene visualizzata la schermata diapositive.



### 8. Premere il tasto ▶.

Viene proiettata l'immagine successiva.



### 9. Premere il tasto ◀.

Viene proiettata l'immagine precedente.

### 10. Premere il tasto MENU.

Viene visualizzata la barra di controllo.

- Premere il tasto MENU mentre viene visualizzata la barra di controllo per visualizzare la schermata [INGRESSO]. Quando si preme nuovamente il tasto MENU, la schermata [INGRESSO] scompare.
- Quando si preme il tasto EXIT mentre viene visualizzata la barra di controllo, la barra di controllo scompare.



### 11. Premere il tasto ► per spostare il cursore su , quindi premere il tasto ENTER.

L'immagine viene ruotata in senso orario di 90°.

- Ogni volta che si preme il tasto ENTER in questo stato, l'immagine ruota di 90° in senso orario.

### 12. Premere il tasto ► per spostare il cursore su , quindi premere il tasto ENTER.

La barra di controllo scompare.

### 13. Premere il tasto EXIT.

Il display passa alla schermata elenco dei file.

- È possibile anche spostare il cursore su  con la barra di controllo del passaggio 10 e premere il tasto ENTER per cambiare la schermata elenco dei file.
- Per tornare alla schermata diapositive dalla schermata elenco dei file, spostare il cursore sull'immagine da visualizzare nello slideshow e premere il tasto ENTER.

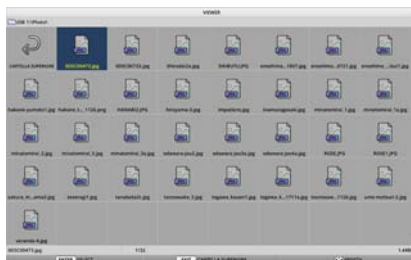
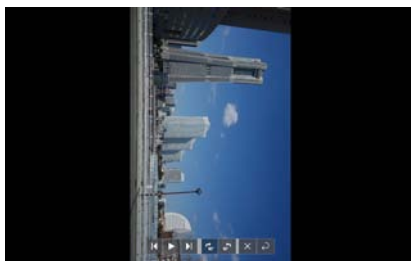

## ② Rimuovere la memoria USB

### 1. Premere il tasto MENU nella schermata elenco dei file.

Un menu pop-up viene visualizzato nell'angolo in basso a sinistra dello schermo.

- Premere il tasto MENU mentre viene visualizzato il menu pop-up per visualizzare la schermata [INGRESSO]. Quando si preme nuovamente il tasto MENU, la schermata [INGRESSO] scompare.
- Quando si preme il tasto EXIT mentre viene visualizzato il menu pop-up, la barra di controllo scompare.

### 2. Spostare il cursore su [RIMUOVIVI DISPOSITIVO USB], quindi premere il tasto ENTER.

Un messaggio di conferma viene visualizzato al centro dello schermo.

### 3. Per rimuovere la memoria USB, premere il tasto ◀ per spostare il cursore su [OK], quindi premere il tasto ENTER.

Il messaggio visualizzato al centro dello schermo cambia.





4. Premere il tasto ENTER.
5. Rimuovere la memoria USB dal proiettore.

NOTA:

- Se si rimuove una memoria USB dal proiettore senza eseguire [RIMUOVI DISPOSITIVO USB] nel menu, il funzionamento dell'unità potrebbe diventare instabile. In tal caso, spegnere l'unità e scollegare il cavo di alimentazione dalla presa. Successivamente, attendere circa 3 minuti prima di collegare il cavo di alimentazione alla presa di corrente e di accendere l'unità.

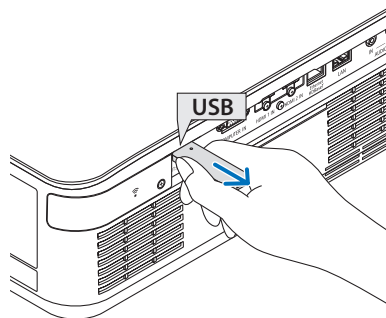

### ③ Chiudere [VIEWER]

1. Premere il tasto MENU nella schermata diapositive o nella schermata elenco dei file.

Vengono visualizzati una barra di controllo o un menu pop-up.

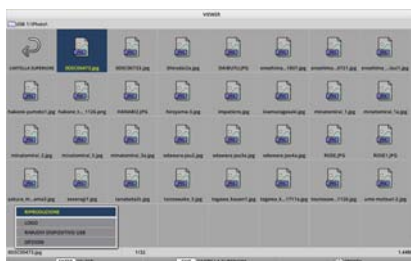

2. Premere di nuovo il tasto MENU.

Viene visualizzata la schermata [INGRESSO].

3. Spostare il cursore su un terminale di ingresso diverso da [USB-A] e premere il tasto ENTER.

[VIEWER] viene chiuso.

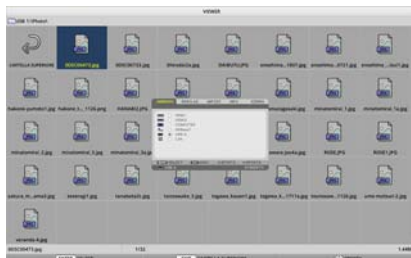

SUGGERIMENTO:

- Quando si utilizza il telecomando, premere il tasto HDMI1, ecc. per chiudere [VIEWER].

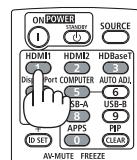

### 6-3. Operazioni della schermata diapositive

Le seguenti operazioni possono essere effettuate sulla schermata diapositive.



Nome tasto	Descrizione
▶, PAGE ▾	Proiettare l'immagine successiva.
◀, PAGE △	Proiettare l'immagine precedente.
ENTER	Visualizzare il puntatore (→). Il puntatore si sposta quando si preme il tasto ▼▲◀▶. Quando si preme nuovamente il tasto ENTER, il puntatore scompare.
EXIT	Passare alla schermata elenco dei file.
MENU	Visualizzare la barra di controllo.

Sulla barra di controllo, premere il tasto ◀/▶ per spostare il cursore giallo e premere il tasto ENTER sulla voce desiderata. La funzione di ciascuna voce è come segue.

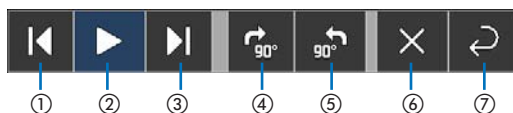

Elementi sulla barra di controllo	Descrizione
① Indietro	Proiettare l'immagine precedente.
② Riproduzione/Arresto	Avviare automaticamente la riproduzione dello slideshow. O interrompere lo slideshow.
③ Seguinte	Proiettare l'immagine successiva.
④ Ruotare di 90° a destra	Ruotare l'immagine in senso orario di 90°.
⑤ Ruotare di 90° a sinistra	Ruotare l'immagine in senso antiorario di 90°.
⑥ Fine	Disattivare la barra di controllo.
⑦ Tornare alla schermata elenco dei file	Commutare alla schermata miniatura.

## 6-4. Operazioni della schermata elenco dei file

### Come visualizzare la schermata elenco dei file

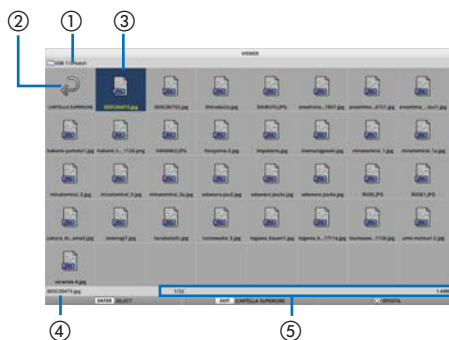

Nome display	Descrizione
① Percorso	Visualizzare il percorso della cartella proiettata. Quando viene inserita una memoria USB, il nome del drive viene visualizzato come [USB].
② Al livello superiore	Tornare alla cartella superiore (genitore).
③ Immagine o cartella (visualizzazione icona o visualizzazione miniature)	Visualizzare le immagini e le cartelle sotto forma di miniature (zoom indietro).
④ Nome file dell'immagine selezionata	Visualizzare il nome file dell'immagine corrispondente al cursore
⑤ Display informazioni	<ul style="list-style-type: none"> <li>Quando il cursore è su un'immagine, vengono visualizzati l'ordine dell'immagine (il numero rispetto a tutte le immagini), l'ultima data e ora in cui l'immagine è stata aggiornata e le dimensioni del file.</li> <li>Quando il cursore è su una cartella, vengono visualizzate la data e l'ora aggiornate della cartella.</li> <li>Quando il cursore è su un drive, viene visualizzato lo spazio libero dell'unità.</li> </ul>

## Operazioni della schermata elenco dei file

Nome tasto	Descrizione
▼▲◀▶	Spostare il cursore.
ENTER	<ul style="list-style-type: none"> <li>• Se il cursore è su un'immagine, il display passa alla schermata diapositive.</li> <li>• Se il cursore è su una cartella, vengono visualizzati i file della cartella.</li> <li>• Se il cursore è su [CARTELLA SUPERIORE], il display ritorna alla cartella al livello superiore (genitore).</li> </ul>
EXIT	Tornare alla cartella superiore (genitore).
MENU	Visualizzare il seguente menu pop-up.
PAGE ▾	Visualizzare la successiva schermata elenco dei file.
PAGE ▲	Visualizzare la precedente schermata elenco dei file.



Voce menu	Descrizione
RIPRODUZIONE	Avviare lo slideshow.
LOGO	Cambiare lo schermo del terminale di ingresso a uno stato senza segnale (logo sfondo immagini) o all'immagine di sfondo della schermata di avvio MultiPresenter (logo MultiPresenter).
RIMUOVI DISPOSITIVO USB	Disabilitare l'uso della memoria USB inserita nel proiettore. Eseguire questa voce del menu prima di rimuovere la memoria USB dal proiettore.
OPZIONI	Visualizzare il menu opzioni. (→ <a href="#">pagina successiva</a> )

## 6-5. Menu opzioni

Voce menu	Descrizione	Al momento della spedizione dalla fabbrica
MODO DI RIPRODUZIONE	Selezionare il modo di visualizzazione della schermata diapositive. MANUALE: cambiare l'immagine manualmente. AUTOMATICO: cambiare automaticamente l'immagine in base all'impostazione dell'intervallo.	MANUALE
INTERVALLO	Impostare l'intervallo di visualizzazione durante la riproduzione automatica di uno slideshow. Intervallo selezionabile: impostare l'intervallo da 5 a 300 (secondi) in incrementi di 1 secondo.	5 (secondi)
RIPETI	Ripetere lo slideshow. • SPENTO: non ripetere. Terminare lo slideshow dopo la visualizzazione dell'ultima immagine. • ACCESO: ripetere. Tornare alla prima immagine dopo che viene visualizzata l'ultima immagine.	SPENTO
AVVIO	Impostare la schermata da visualizzare quando il terminale USB-A è selezionato. • DIAPOSITIVA: visualizzare la schermata diapositive. • ICONA: visualizzare la schermata dell'elenco.	DIAPOSITIVA
ICONA	Impostare se visualizzare le miniature dei file immagine visualizzati nella schermata elenco dei file. • SPENTO: visualizzare come icone. • ACCESO: visualizzare come miniature. Esempio 	SPENTO
ORDINA	Impostare l'ordine quando viene visualizzato l'elenco dei file. • NOME(ABC..)/NOME(ZYX..): visualizzare nell'ordine dei codici carattere dei file e dei nomi delle cartelle. • EXT. (ABC..)/EXT. (ZYX..): visualizzare nell'ordine dei codici carattere delle estensioni. • DATA(NUOVO)/DATA(VECCHIO): visualizzare data/ora di aggiornamento file in ordine crescente o decrescente. • DIMENSIONI(GRANDI)/DIMENSIONI(PICCOLE): visualizzare in ordine crescente o decrescente di dimensioni file.	NOME(ABC..)

## SUGGERIMENTO:

- Informazioni su "Save Setting"

Consente di salvare ciascuna impostazione subito dopo aver premuto il tasto di conferma. Tuttavia, il valore impostato in [ORDINA] viene mantenuto fino allo spegnimento dell'alimentazione e ritorna a [NOME(ABC..)] la volta successiva in cui l'alimentazione viene accesa.

## 6-6. Modifica dei dati del logo (immagine di sfondo)

- È possibile cambiare lo schermo del terminale di ingresso a uno stato senza segnale (logo sfondo immagini) o all'immagine di sfondo della schermata di avvio MultiPresenter (logo MultiPresenter).
- È anche possibile impostare una password per impedire a terzi di modificare le immagini.
- È possibile impostare delle immagini che soddisfino tutte le seguenti condizioni.

Formato	Immagini in formato JPEG o PNG che possono essere visualizzate con [VIEWER]
Risoluzione	Di seguito la risoluzione del pannello del proiettore WUXGA (1920 × 1200)
Dimensione file	1 megabyte o meno

**1. Visualizzare la schermata elenco dei file.**

**2. Spostare il cursore sull'immagine da impostare nel logo sfondo immagini o nel logo MultiPresenter e premere il tasto MENU.**

Sarà visualizzato il menu pop-up.



**3. Spostare il cursore su [LOGO] e premere il tasto ENTER.**

Verrà visualizzato il menu secondario.



### ① Impostazione del logo sfondo immagini o del logo MultiPresenter

**1. Spostare il cursore su [IMPOSTARE SU LOGO SFONDO IMMAGINI] o [IMPOSTARE SU LOGO MultiPresenter] nel menu secondario e premere il tasto ENTER.**

- Se una [PASSWORD LOGO] è stata impostata, immettere la [PASSWORD LOGO] quando viene visualizzata la schermata di immissione [PASSWORD LOGO].
- Viene visualizzata una schermata per confermare se cambiare o meno il logo.

**2. Spostare il cursore su [Sì] e premere il tasto ENTER.**

### ② Inizializzazione del logo sfondo immagini o del logo MultiPresenter

**1. Spostare il cursore su [REIMPOSTARE LOGO SFONDO IMMAGINI] o [REIMPOSTARE LOGO MultiPresenter] e premere il tasto ENTER.**

- Se una [PASSWORD LOGO] è stata impostata, immettere la [PASSWORD LOGO] quando viene visualizzata la schermata di immissione [PASSWORD LOGO].
- Viene visualizzata una schermata per confermare se inizializzare o meno il logo.

**2. Spostare il cursore su [Sì] e premere il tasto ENTER.**

### ③ Impostare una password in modo che il logo non venga modificato senza autorizzazione

Questa sezione spiega la procedura per l'impostazione della password per la prima volta.

#### 1. Spostare il cursore su [PASSWORD LOGO] nel menu secondario e premere il tasto ENTER.

Viene visualizzata la schermata [IMPOSTAZIONI PASSWORD].

#### 2. Spostare il cursore su [NUOVA PASSWORD] e premere il tasto ENTER.

- Viene visualizzata la schermata di immissione del carattere. Immettere la password usando i tasti ▲▼◀▶ e premere il tasto ENTER.
- Solo 1–10 caratteri alfanumerici possono essere utilizzati per la password.
- Quando la password è stata inserita, questo viene indicato da un asterisco nel campo di immissione.

#### 3. Spostare il cursore su [CONFERMA NUOVA PASSWORD] e premere il tasto ENTER.

- Inserire di nuovo la stessa password.

#### 4. Spostare il cursore su [OK] nella schermata di impostazione della password e premere il tasto ENTER.

[PASSWORD LOGO] verrà impostato.

---

#### SUGGERIMENTO:

- Come cancellare la [PASSWORD LOGO] impostata
    - ① Spostare il cursore su [PASSWORD LOGO] nel menu secondario e premere il tasto ENTER.
    - ② Premere il tasto ENTER nella schermata [INSERISCI PASSWORD].
    - ③ Inserire la password, spostare il cursore su [OK] e premere il tasto ENTER.  
Viene visualizzata la schermata [IMPOSTAZIONI PASSWORD].
    - ④ Spostare il cursore su [NUOVA PASSWORD] e premere il tasto ENTER.
      - Spostare il cursore su [OK] senza inserire alcun oggetto nella schermata di inserimento caratteri e premere il tasto ENTER.
    - ⑤ Spostare il cursore su [CONFERMA NUOVA PASSWORD] e premere il tasto ENTER.
      - Spostare il cursore su [OK] senza inserire alcun oggetto nella schermata di inserimento caratteri e premere il tasto ENTER.
    - ⑥ Spostare il cursore su [OK] nella schermata di impostazione della password e premere il tasto ENTER.  
La [PASSWORD LOGO] impostata verrà ora eliminata.
-

## 7. Connessione a una rete

### 7-1. Operazioni possibili collegando il proiettore a una rete

- È possibile inviare le immagini sullo schermo tramite una LAN cablata/LAN senza fili da un terminale installato con la nostra app MultiPresenter al proiettore e proiettarle su uno schermo. Vedere il sito internet della nostra azienda per ulteriori dettagli su MultiPresenter.

<https://www.sharp-nec-displays.com/dl/en/soft/multipresenter/index.html>

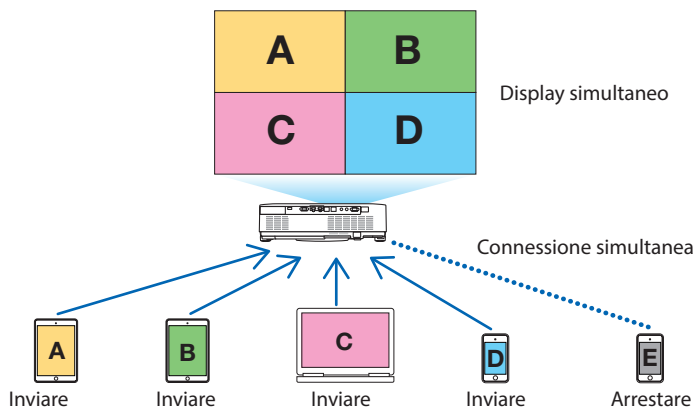

- Quando si effettua il collegamento del proiettore tramite una LAN senza fili, è possibile impostare i seguenti 3 profili in [IMPOSTAZIONI DI RETE] nel menu.

Nome profilo	Descrizione
CONNESSIONE INTELLIGENTE	Collegare facilmente terminali di computer o tablet su cui è installato MultiPresenter al proiettore in una connessione peer-to-peer.
INFRASTRUTTURA	Collegare il proiettore a un punto di accesso esistente e collegare terminali di computer o tablet su cui è installato MultiPresenter al proiettore.
PUNTO DI ACCESSO SEMPLICE	Portare il proiettore in [PUNTO DI ACCESSO SEMPLICE] per collegare terminali di computer o tablet su cui è installato MultiPresenter al proiettore.

- Più terminali di computer o tablet possono essere connessi allo stesso tempo. Un massimo di 16 unità possono essere connesse in modalità [LIBERO] e un massimo di 50 unità possono essere connesse in modalità [GESTITO].
- Utilizzando il browser web di un terminale di computer e di tablet connesso a una LAN cablata/LAN senza fili, è possibile stabilire la connessione con il server HTTP del proiettore per controllare il proiettore o configurare le [IMPOSTAZIONI DI RETE].
- Configurando le impostazioni per il servizio di rete del proiettore, AMX beacon, Extron XTP, password di accesso HTTP, PJLink, AVVISO POSTA, CRESTRON, ecc. possono essere utilizzati.



## 7-2. Collegamento a MultiPresenter

### Preparazioni:

- Quando si collega il proiettore a una LAN cablata, collegare il cavo LAN all'unità. (→ pagina 88)
- Quando si collega il proiettore a una LAN senza fili, installare un'unità LAN venduta separatamente nell'unità. (→ pagina 90)
- Configurare [IMPOSTAZIONI DI RETE] del proiettore. (→ pagina 111)
- Installare l'app MultiPresenter nel terminale di computer o tablet.

<https://www.sharp-nec-displays.com/dl/en/soft/multipresenter/index.html>

La procedura è descritta qui per ciascun profilo di LAN senza fili [CONNESSIONE INTELLIGENTE], [INFRASTRUTTURA] e [PUNTO DI ACCESSO SEMPLICE].

### ① Quando si effettua il collegamento con una [CONNESSIONE INTELLIGENTE]

#### 1. Accendere il proiettore e premere il tasto APPS sul telecomando.

Viene visualizzata la schermata di avvio di MultiPresenter.

#### 2. Avviare MultiPresenter.

Viene visualizzata la schermata del dispositivo di destinazione.

#### 3. Immettere il codice PIN a 4 cifre visualizzato nella schermata di avvio nella schermata del dispositivo di destinazione.

Quando la connessione con il proiettore è completa, la schermata del terminale di computer o tablet viene proiettata sullo schermo.

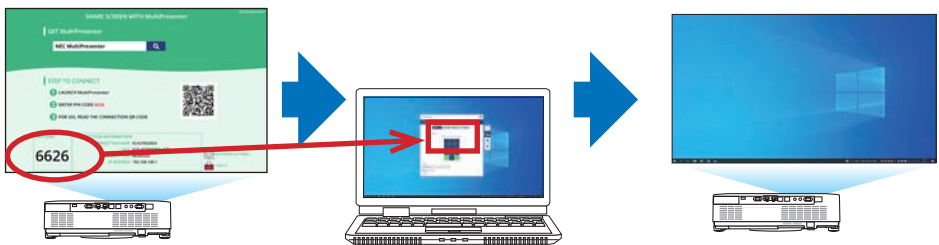

### ② Quando si effettua il collegamento con [INFRASTRUTTURA]

#### 1. Accendere il proiettore e premere il tasto APPS sul telecomando.

Viene visualizzata la schermata di avvio di MultiPresenter.

#### 2. Collegare il proiettore e il terminale di computer o tablet alla stessa rete.

---

NOTA:

- Controllare con l'amministratore di rete per le "informazioni di connessione" della rete da collegare.
- 

#### 3. Avviare MultiPresenter.

Viene visualizzata la schermata del dispositivo di destinazione.

#### 4. Immettere il codice PIN a 4 cifre visualizzato nella schermata di avvio nella schermata del dispositivo di destinazione.

Quando la connessione con il proiettore è completa, la schermata del terminale di computer o tablet viene proiettata sullo schermo.

### ③ Quando si effettua il collegamento con un [PUNTO DI ACCESSO SEMPLICE]

#### 1. Accendere il proiettore e premere il tasto APPS sul telecomando.

Viene visualizzata la schermata di avvio di MultiPresenter.

#### 2. Collegare il terminale di computer o tablet al punto di accesso corrispondente a "SSID" visualizzato nella schermata di avvio.

#### 3. Avviare MultiPresenter.

Viene visualizzata la schermata del dispositivo di destinazione.

#### 4. Immettere il codice PIN a 4 cifre visualizzato nella schermata di avvio nella schermata del dispositivo di destinazione.

Quando la connessione con il proiettore è completa, la schermata del terminale di computer o tablet viene proiettata sullo schermo.

### 7-3. IMPOSTAZIONI DI RETE

Spostare il cursore su [IMPOSTAZIONI DI RETE] nella parte inferiore destra della schermata di avvio e premere il tasto ENTER per visualizzare la schermata [IMPOSTAZIONI DI RETE].

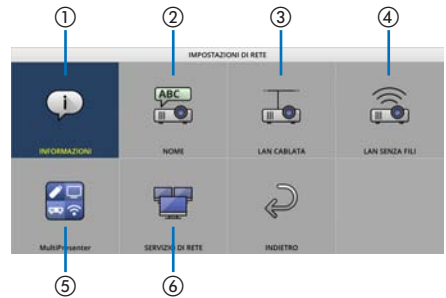

#### Importante: Per i clienti che collegano il proiettore a una rete

L'impostazione predefinita [LAN CABLATA] di questo proiettore è impostata su [DISABILITA (PROFIL)] al momento della spedizione dalla fabbrica. Per connettersi a una rete, visualizzare il menu su schermo e **cambiare l'impostazione del profilo [LAN CABLATA] in [IMPOSTAZIONI DI RETE] da [DISABILITA] a [ABILITA] per abilitare la LAN cablata.**

Quando si seleziona [LAN CABLATA] o [LAN SENZA FILI] nel menu su schermo per la prima volta dopo l'acquisto del proiettore, appare la schermata di impostazione [CODICE DI RETE]. In questo caso, seguire la procedura operativa indicata di seguito.

#### 1. Selezionare [IMPOST.] → [INSTALLAZIONE] → [IMPOSTAZIONI DI RETE] nel menu su schermo.

Viene visualizzata la schermata [IMPOSTAZIONI DI RETE].



#### 2. Selezionare [LAN CABLATA] o [LAN SENZA FILI] e premere il pulsante ENTER.

Viene visualizzata la schermata di impostazione [CODICE DI RETE].

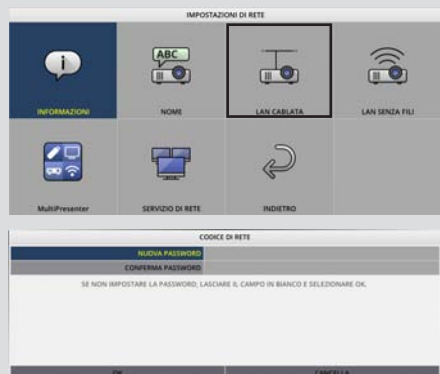

Eseguire il passo (1) o il passo (2) seguenti.

### (1) Quando si imposta il codice di rete (consigliato)

1. Nel campo [NUOVA PASSWORD], inserire una password costituita da 1 a 10 caratteri alfanumerici.
2. Inserire la stessa password nel campo sotto per confermare la password.
3. Selezionare [OK] e premere il pulsante ENTER.

### (2) Quando non è impostato un codice di rete

1. Lasciare vuoti i 2 campi di ingresso nella schermata di impostazione [CODICE DI RETE], quindi selezionare [OK] e premere il pulsante ENTER.

#### SUGGERIMENTO:

- Se non è stato impostato un codice di rete o quando si cambia la password impostata, è possibile selezionare [IMPOSTAZIONI DI RETE] → [SERVIZIO DI RETE] → [CODICE DI RETE] dal menu su schermo per impostare o cambiare la password in un secondo momento.



- Quando è stato impostato un codice di rete, è necessario visualizzare la schermata del server HTTP e inserire il codice di rete per aggiornare le impostazioni di rete.
- Se si dimentica la password impostata, rivolgersi al proprio rivenditore.

## ① INFORMAZIONI

Visualizza informazioni relative alla LAN cablata e alla LAN senza fili del proiettore.

- Per tornare alla schermata [IMPOSTAZIONI DI RETE], premere il tasto EXIT.

## ② NOME

Imposta [NOME PROIETTORE] e [NOME HOST].

Nome voce	Descrizione
NOME PROIETTORE	Imposta [NOME PROIETTORE]. <ul style="list-style-type: none"> <li>• Valore iniziale: "PJ-XXXXXXXXXX"</li> <li>Il valore iniziale "PJ-XXXXXXXXXX" rappresenta "PJ-" + "Numero di serie".</li> <li>• Caratteri ammessi: simboli alfanumerici (compreso lo spazio)</li> <li>• Numero di caratteri: 1–16 caratteri</li> </ul>
NOME HOST	Impostare [NOME HOST]. <ul style="list-style-type: none"> <li>• Valore iniziale: "pj-XXXXXXXXXX"</li> <li>Il valore iniziale "pj-XXXXXXXXXX" rappresenta "pj-" + "Numero di serie".</li> <li>• Caratteri consentiti: alfanumerici, "-"</li> </ul> NOTA: <ul style="list-style-type: none"> <li>• Non è possibile immettere "-" all'inizio o alla fine di [NOME HOST].</li> </ul> <ul style="list-style-type: none"> <li>• Numero di caratteri: 1–16 caratteri</li> </ul>

### ③ LAN CABLATA

Configurare il profilo di LAN cablata, DHCP, indirizzo IP, subnet mask, gateway, DNS e così via.

- Quando si usa una LAN cablata, impostare il profilo su [ABILITA] e configurare le impostazioni necessarie.
- Se non si usa una LAN cablata, impostare il profilo su [DISABILITA].
- Una volta configurate le impostazioni, spostare il cursore su [OK] e premere il tasto ENTER.

#### ④ LAN SENZA FILI

Configurare le impostazioni della LAN senza fili.

Nome voce	Descrizione
PROFILO	<p>Sono disponibili 4 profili LAN senza fili come mostrato di seguito.</p> <ul style="list-style-type: none"> <li>• DISABILITA (valore iniziale)</li> <li>• CONNESSIONE INTELLIGENTE</li> <li>• PUNTO DI ACCESSO SEMPLICE</li> <li>• INFRASTRUTTURA</li> </ul> <p>Le impostazioni dei profili sono diverse tra loro. Questo sarà descritto più avanti.</p>

#### [DISABILITA]

Disabilitare la [LAN SENZA FILI] del proiettore.

#### [CONNESSIONE INTELLIGENTE]

Rispetto al collegamento con [INFRASTRUTTURA] o [PUNTO DI ACCESSO SEMPLICE], è più facile collegare terminali di computer o tablet su cui è installato MultiPresenter al proiettore.

Nome voce	Descrizione
PROFILO	CONNESSIONE INTELLIGENTE
MODO	<p>Selezionare il modo wireless (IEEE802.11b/g/n o IEEE802.11a/n).</p> <ul style="list-style-type: none"> <li>• Valore iniziale: IEEE802.11b/g/n</li> </ul>
CANALE	<p>Impostare il canale wireless.</p> <ul style="list-style-type: none"> <li>• Valore iniziale: AUTOMATICO</li> </ul>
TIPO DI SICUREZZA	<p>Impostare [TIPO DI SICUREZZA] ([DISABILITA] o [WPA2-PSK]).</p> <ul style="list-style-type: none"> <li>• Valore iniziale: DISABILITA</li> </ul> <p>NOTA:</p> <ul style="list-style-type: none"> <li>• Quando [TIPO PIN] impostato in MultiPresenter è un tipo [ONE-TIME], il [TIPO DI SICUREZZA] non può essere specificato, poiché verrà applicato automaticamente.</li> </ul>
CHIAVE DI SICUREZZA	<p>Impostare la chiave di crittografia.</p> <ul style="list-style-type: none"> <li>• Valore iniziale: vuoto</li> <li>• Caratteri ammessi: simboli alfanumerici (compreso lo spazio)</li> <li>• Numero di caratteri: 8–63 caratteri</li> </ul> <p>Quando si imposta una [CHIAVE DI SICUREZZA], viene visualizzato un numero di asterischi "*" corrispondente al numero di caratteri.</p> <p>NOTA:</p> <ul style="list-style-type: none"> <li>• Quando [TIPO PIN] impostato in MultiPresenter è un tipo [ONE-TIME], la [CHIAVE DI SICUREZZA] non può essere impostata, poiché verrà impostata automaticamente.</li> </ul>

**[PUNTO DI ACCESSO SEMPLICE]**

Portare il proiettore in [PUNTO DI ACCESSO SEMPLICE] per collegare terminali di computer o tablet su cui è installato MultiPresenter al proiettore.

Nome voce	Descrizione
PROFILO	PUNTO DI ACCESSO SEMPLICE
MODO	Selezionare il modo wireless (IEEE802.11b/g/n o IEEE802.11a/n). • Valore iniziale: IEEE802.11b/g/n
CANALE	Impostare il canale wireless. • Valore iniziale: AUTOMATICO
SSID	Impostare SSID. • Valore iniziale: "AP-XXXXXXXXXX" Il valore iniziale "AP-XXXXXXXXXX" rappresenta "AP-" + "Numero di serie". • Caratteri ammessi: simboli alfanumerici (compreso lo spazio) • Numero di caratteri: 1–32 caratteri
TIPO DI SICUREZZA	Impostare [TIPO DI SICUREZZA] ([DISABILITA] o [WPA2-PSK]). • Valore iniziale: DISABILITA
CHIAVE DI SICUREZZA	Impostare la chiave di crittografia. • Valore iniziale: vuoto • Caratteri ammessi: simboli alfanumerici (compreso lo spazio) • Numero di caratteri: 8–63 Quando il carattere [CHIAVE DI SICUREZZA] è impostato, viene visualizzato un numero di asterischi "*" corrispondente al numero di caratteri.

**[INFRASTRUTTURA]**

Collegare il proiettore a un punto di accesso esistente.

Nome voce	Descrizione
PROFILO	INFRASTRUTTURA
DHCP, INDIRIZZO IP, SUBNET MASK, GATEWAY, DNS AUTOMATICO, INDIRIZZO DNS	Impostare [DHCP], [INDIRIZZO IP], [SUBNET MASK], [GATEWAY], [DNS AUTOMATICO] e [INDIRIZZO DNS].
ISPEZIONE IN LOCO	Eseguire un'ispezione in loco per cercare i punti di accesso. [SSID] e [TIPO DI SICUREZZA] sono impostati in base al punto di accesso selezionato.
SSID	Impostare SSID. • Valore iniziale: NECPJ • Caratteri ammessi: simboli alfanumerici (compreso lo spazio) • Numero di caratteri: 1–32 caratteri
TIPO DI SICUREZZA	Impostare [TIPO DI SICUREZZA] ([DISABILITA], [WPA2-PSK] o [WPA/WPA2-PSK]). • Valore iniziale: DISABILITA
CHIAVE DI SICUREZZA	Impostare la chiave di crittografia. • Valore iniziale: vuoto • Caratteri ammessi: simboli alfanumerici (compreso lo spazio) • Numero di caratteri: 8–63 caratteri Quando si imposta una [CHIAVE DI SICUREZZA], viene visualizzato un numero di asterischi "*" corrispondente al numero di caratteri.

## ⑤ MultiPresenter

Impostare il funzionamento MultiPresenter.

Nome voce	Descrizione
MODO	<p>Selezionare il modo [LIBERO] o il modo [GESTITO]. In modo [GESTITO], è possibile modificare il modello di suddivisione dello schermo premendo il tasto ENTER sul telecomando del proiettore mentre si proietta la schermata MultiPresenter.</p> <ul style="list-style-type: none"> <li>• Valore iniziale: LIBERO</li> </ul> <p>NOTA:</p> <ul style="list-style-type: none"> <li>• L'impostazione [MODO] viene applicata quando tutti i collegamenti vengono interrotti.</li> </ul>
TIPO PIN	<p>Selezionare [ONE-TIME] o [STATICA].</p> <ul style="list-style-type: none"> <li>• Valore iniziale: ONE-TIME</li> <li>• Un codice PIN [ONE-TIME] viene generato automaticamente, cosicché il [CODICE PIN] non può essere immesso per l'elemento successivo.</li> <li>• Per [STATICA], immettere un codice PIN arbitrario.</li> </ul>
CODICE PIN	<p>Immettere un codice PIN per [STATICA].</p> <ul style="list-style-type: none"> <li>• Valore iniziale: numero casuale a 4 cifre</li> <li>• Caratteri consentiti: numerici</li> <li>• Numero di caratteri: 4 caratteri (0000–9999)</li> </ul>
UTILIZZARE IL CODICE PIN COME PASSWORD DI CONNESSIONE	<p>Selezionare per non usare il codice PIN come password ([SPENTO]) o per usare il codice PIN come password ([ACCESO]).</p> <ul style="list-style-type: none"> <li>• Valore iniziale: ACCESO</li> </ul>
LIMITE VELOCITÀ DI COMUNICAZIONE	<p>Impostare il limite superiore della velocità di comunicazione utilizzato da MultiPresenter per la trasmissione.</p> <ul style="list-style-type: none"> <li>• Valore iniziale: DISABILITA</li> </ul>
SCHERMATA DI AVVIO	
OTTENERE LA GUIDA ALLE APP	<p>Selezionare se visualizzare o meno il display [OTTENERE MultiPresenter] sulla schermata di avvio.</p> <ul style="list-style-type: none"> <li>• Valore iniziale: ACCESO (visualizzare)</li> </ul>
PASSO PER LA CONNESSIONE	<p>Selezionare se visualizzare o meno la procedura di connessione sulla schermata di avvio.</p> <ul style="list-style-type: none"> <li>• Valore iniziale: ACCESO (visualizzare)</li> </ul>
INFORMAZIONI CONNESSIONE	<p>Selezionare se visualizzare o meno le informazioni di connessione sulla schermata di avvio.</p> <ul style="list-style-type: none"> <li>• Valore iniziale: ACCESO (visualizzare)</li> </ul>
SCHERMATA MultiPresenter	
INFORMAZIONI CONNESSIONE	<p>Selezionare se visualizzare o meno le informazioni di connessione nella schermata quando MultiPresenter è collegato.</p> <ul style="list-style-type: none"> <li>• Valore iniziale: ACCESO (visualizzare)</li> </ul>



## ⑥ SERVIZIO DI RETE

Configurare [BEACON AMX], [Extron XTP], [SERVER HTTP], [PJLink], [AVVISO POSTA], [CRESTRON] e altre impostazioni.

Nome voce	Descrizione	
BEACON AMX	Selezionare se trasmettere o meno i beacon AMX. • Valore iniziale: SPENTO (nessuna trasmissione)	
Extron XTP	Scegliere se abilitare o disabilitare la connessione con il dispositivo Extron XTP. • Valore iniziale: SPENTO (disabilitare)	
SERVER HTTP	Impostare la password per accedere al server HTTP del proiettore. • Valore iniziale: vuoto • Caratteri consentiti: simboli alfanumerici • Numero di caratteri: 0–10 caratteri Quando si imposta una password, viene visualizzato un numero di asterischi "*" corrispondente al numero di caratteri.	
PJLink	Impostare la password PJLink.	
	IMPOSTAZIONI PASSWORD	Impostare la password PJLink. • Valore iniziale: vuoto • Caratteri consentiti: caratteri alfanumerici • Numero di caratteri: 0–32 caratteri Quando si imposta una password, viene visualizzato un numero di asterischi "*" corrispondente al numero di caratteri.
AVVISO POSTA	Impostare l'avviso posta ed eseguire una prova di trasmissione.	
	AVVISO POSTA	Selezionare se inviare o meno un avviso posta quando un evento avviso destinazione si verifica nel proiettore. • Valore iniziale: SPENTO (nessuna trasmissione)
	INDIRIZZO MITTENTE	Impostare l'indirizzo del mittente all'invio del messaggio e-mail dal proiettore. • Valore iniziale: vuoto • Caratteri consentiti: caratteri alfanumerici, simboli • Numero di caratteri: 0–60 caratteri
	NOME SERVER SMTP	Impostare il server SMTP della rete da collegare al proiettore. • Valore iniziale: vuoto • Caratteri consentiti: caratteri alfanumerici, simboli • Numero di caratteri: 0–60 caratteri
	INDIRIZZO DESTINATARIO 1/2/3	Impostare l'indirizzo di destinazione per l'invio dell'e-mail dal proiettore (massimo 3). • Valore iniziale: vuoto • Caratteri consentiti: caratteri alfanumerici, simboli • Numero di caratteri: 0–60 caratteri
	POSTA DI PROVA	Inviare una posta di prova in base alle impostazioni.

Nome voce	Descrizione	
CRESTRON	Impostare la funzione CRESTRON.	
	Crestron Room View	
	Crestron Room View	Selezionare se usare o meno Crestron Room View. • Valore iniziale: SPENTO (non utilizzare)
	Crestron Control	
	Crestron Control	Selezionare se usare o meno Crestron Control. • Valore iniziale: SPENTO (non utilizzare)
	INDIRIZZO IP	Impostare l'indirizzo IP di Crestron Control. • Valore iniziale: 192.168.0.100 • Caratteri consentiti: alfanumerici, punto • Numero di caratteri: 7–15 caratteri
ID IP	Impostare l'ID IP di Crestron Control. • Valore iniziale: 5 • Caratteri consentiti: alfanumerici • Intervallo caratteri di ingresso: 3–65535 • Numero di caratteri: 1–5 caratteri	

## NOTA:

- Al momento della spedizione, la versione PJLink è impostata su Class 1 (1a classe). Se si desidera modificarla con Class 2 (2a classe), contattare il rivenditore.

## 7-4. Funzione server HTTP

### Panoramica

La funzione server HTTP fornisce impostazioni e operazioni per:

- Impostazione di rete cablata/senza fili (IMPOSTAZIONI DI RETE)  
Per la connessione LAN senza fili, è necessaria l'unità LAN senza fili USB opzionale. (→ pagina 90)  
Per usare la connessione LAN cablata/senza fili, collegare il proiettore al computer tramite un cavo LAN disponibile in commercio. (→ pagina 88)
- Impostazione avviso posta (AVVISO POSTA)  
Quando il proiettore è connesso a una rete cablata/senza fili, il tempo di utilizzo della fonte luminosa o i messaggi di errore verranno inviati tramite e-mail.
- Funzionamento del proiettore  
Sono possibili accensione/spengimento, selezione dell'ingresso, controllo del volume e regolazione immagine.
- Configurare [BEACON AMX], [Extron XTP], [SERVER HTTP], [PJLink], [AVVISO POSTA], [CRESTRON] e altre impostazioni.

### Come accedere al server HTTP:

- **Avviare il browser web del computer attraverso la rete collegata al proiettore e immettere l'URL seguente:**  
**http://<indirizzo IP del proiettore>/index.html**

---

#### SUGGERIMENTO:

- L'indirizzo IP predefinito in fabbrica è [DHCP: ACCESO].
- 

#### NOTA:

- Per usare il proiettore in una rete, consultare il proprio amministratore di rete a proposito delle impostazioni di rete.
  - La risposta dei display o dei tasti può essere rallentata, oppure potrebbe non essere possibile eseguire determinate operazioni, a seconda delle impostazioni di rete.  
In tal caso, rivolgersi all'amministratore di rete. Il proiettore potrebbe non rispondere se i tasti vengono premuti ripetutamente a intervalli rapidi. In tal caso, attendere qualche istante e ripetere l'operazione. Se non si ottiene ancora alcuna risposta, spegnere e riaccendere il proiettore.
  - Se la schermata [IMPOSTAZIONI DI RETE] non appare nel browser web, premere i tasti Ctrl+F5 per aggiornare il browser web (o svuotare la cache).
  - Questo dispositivo utilizza "JavaScript" e "Cookies" e il browser deve essere impostato per accettare queste funzioni. Il metodo di impostazione varia a seconda della versione del browser. Fare riferimento ai file della guida e alle altre informazioni fornite nel software.
- 

### Preparazione prima dell'uso

Prima di iniziare le operazioni sul browser, connettere il proiettore a un cavo LAN reperibile in commercio. (→ pagina 88)

Potrebbe non essere possibile eseguire operazioni con un browser che utilizza un server proxy, a seconda del tipo di server proxy e del metodo di impostazione utilizzato. Sebbene il tipo di server proxy sia un fattore importante, è possibile che alcune voci impostate non vengano visualizzate a causa dell'efficacia della memoria cache, e i contenuti impostati dal browser potrebbero non essere riflessi nell'operazione. Si consiglia di non utilizzare un server proxy a meno che ciò non sia inevitabile.

### Gestione dell'indirizzo per l'utilizzo tramite un browser

Per quanto riguarda l'indirizzo reale immesso per l'indirizzo oppure inserito nella colonna dell'URL quando il proiettore viene utilizzato tramite un browser, il nome host può essere utilizzato così com'è quando il nome host corrispondente all'indirizzo IP del proiettore è stato registrato nel server del nome dominio da un amministratore di rete oppure il nome host corrispondente all'indirizzo IP del proiettore è stato impostato nel file "HOSTS" del computer in uso.

Esempio 1: quando il nome host del proiettore viene impostato su "pj.nec.co.jp", si ottiene l'accesso all'impostazione di rete specificando

`http://pj.nec.co.jp/index.html`

come indirizzo o nella colonna di immissione dell'URL.

Esempio 2: quando l'indirizzo IP del proiettore è "192.168.73.1", si ottiene l'accesso all'impostazione di rete specificando

`http://192.168.73.1/index.html`

come indirizzo o nella colonna di immissione dell'URL.

## PROJECTOR ADJUSTMENT



POWER	Controlla l'alimentazione del proiettore.	
	ON	Il proiettore è acceso.
	OFF	Il proiettore è spento.
VOLUME	Controlla il volume del proiettore.	
	▲	Aumenta il valore di regolazione del volume.
	▼	Riduce il valore di regolazione del volume.

AV-MUTE	Controlla la funzione muto del proiettore.	
	PICTURE ON	Tacita il video.
	PICTURE OFF	Annulla la tacitazione del video.
	SOUND ON	Tacita l'audio.
	SOUND OFF	Annulla la tacitazione dell'audio.
	ALL ON	Tacita le funzioni video e audio.
	ALL OFF	Annulla la tacitazione delle funzioni video e audio.
PICTURE	Controlla la regolazione video del proiettore.	
	CONTRAST ▲	Aumenta il valore di regolazione del contrasto.
	CONTRAST ▼	Riduce il valore di regolazione del contrasto.
	BRIGHTNESS ▲	Aumenta il valore di regolazione della luminosità.
	BRIGHTNESS ▼	Riduce il valore di regolazione della luminosità.
	SHARPNESS ▲	Aumenta il valore di regolazione dell'intensità.
	SHARPNESS ▼	Riduce il valore di regolazione dell'intensità.
	COLOR ▲	Aumenta il valore di regolazione del colore.
	COLOR ▼	Riduce il valore di regolazione del colore.
	HUE ▲	Aumenta il valore di regolazione della tonalità.
	HUE ▼	Riduce il valore di regolazione della tonalità.
• Le funzioni controllabili variano in base al segnale immesso nel proiettore. (→ pagina 61)		
SOURCE SELECT	Commuta il terminale di ingresso del proiettore.	
	HDMI1	Commuta al terminale HDMI 1 IN
	HDMI2	Commuta al terminale HDMI 2 IN.
	COMPUTER	Commuta al terminale COMPUTER IN.
	HDBaseT	Passare a un ingresso immagine inviato da un dispositivo di trasmissione che supporta HDBaseT.
	USB-A	Commuta ai dati sul dispositivo di memoria USB.
	LAN	Commuta al segnale LAN.
PROJECTOR STATUS	Visualizza la condizione del proiettore.	
	LIGHT HOURS USED	Visualizza il numero di ore di utilizzo del modulo luce.
	ERROR STATUS	Visualizza lo stato degli errori che si verificano all'interno del proiettore.
LOG OFF	Disconnette il proiettore e ritorna alla schermata di autenticazione (schermata di ACCESSO).	

## NETWORK SETTINGS

Per i dettagli di tutte le [IMPOSTAZIONI DI RETE], vedere “7-3. IMPOSTAZIONI DI RETE” (→ pagina 111).

POWER ON OFF

PROJECTOR ADJUSTMENT NETWORK SETTINGS VERSION

SETTINGS NAME ALERT MAIL NETWORK SERVICE CRESTRON INFORMATION

**PIN**

PIN TYPE : One-Time

PIN CODE : 0004

UTILIZE PIN CODE AS PASSWORD FOR CONNECTING WITH MultiPresenter.

APPLY

**WIRED LAN**

DISABLE

ENABLE

SETTINGS

APPLY

**WIRELESS LAN**

DISABLE

INFRASTRUCTURE

SIMPLE ACCESS POINT

INTELLIGENT CONNECTION

SETTINGS

SETTINGS

SETTINGS

APPLY

© Sharp NEC Display Solutions, Ltd. 2022

## VERSION

Visualizza la versione del firmware e dei dati dell'unità.

POWER ON OFF

PROJECTOR ADJUSTMENT NETWORK SETTINGS VERSION

**VERSION**

FIRMWARE : 0.01

DATA : 0.06

FIRMWARE2 : 2.00

DATA2 : 1.02

© Sharp NEC Display Solutions, Ltd. 2022

## 8. Manutenzione

### 8-1. Pulizia dell'obiettivo

- Il proiettore dispone di un obiettivo in plastica. Usare un detergente per obiettivi in plastica disponibile in commercio.
- Non graffiare o rovinare la superficie dell'obiettivo, poiché gli obiettivi in plastica sono facilmente soggetti a graffi.
- Non utilizzare mai alcool o detersivi per obiettivi in vetro, poiché così facendo si danneggia la superficie dell'obiettivo in plastica.

#### AVVERTENZA

- Non usare uno spray contenente gas infiammabile per rimuovere la polvere attaccata all'obiettivo, ecc. Fare ciò potrebbe causare un incendio.
- Spegnerne l'alimentazione, scollegare la spina di alimentazione dalla presa e rimuovere l'obiettivo per la pulizia. Se l'unità si accende durante la pulizia dell'obiettivo, la forte luce dell'obiettivo potrebbe danneggiare gli occhi. Potrebbe anche bruciare le dita.

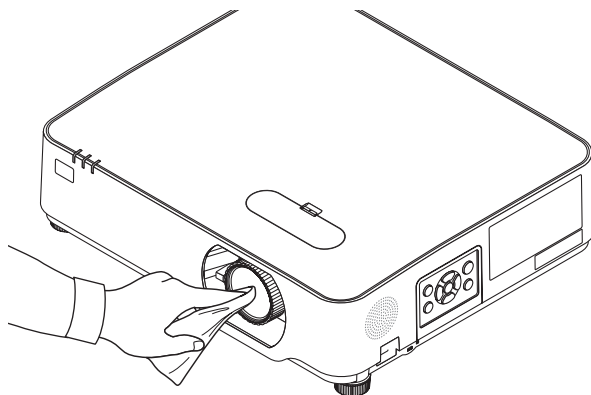

## 8-2. Pulizia dell'involucro

Spegnere e scollegare il proiettore prima di pulirlo.

- Usare un panno morbido e asciutto per rimuovere la polvere dal proiettore. Se è molto sporco, usare un detergente delicato.
- Non usare mai detersivi aggressivi o solventi come alcool o diluenti.
- Quando si effettua la pulizia delle fessure di ventilazione o dell'altoparlante usando un aspirapolvere, non forzare la spazzola dell'aspirapolvere all'interno delle fessure del proiettore.

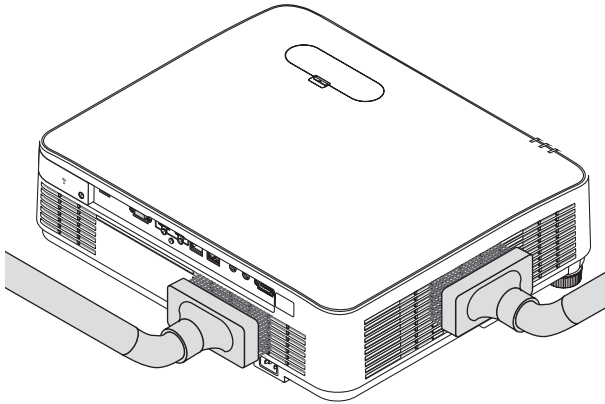

Aspirare la polvere dalle fessure di ventilazione o dall'altoparlante.

- La scarsa ventilazione causata dall'accumulo di polvere nelle fessure di ventilazione può causare surriscaldamento e malfunzionamento. Queste aree devono essere pulite regolarmente.
- Non graffiare o colpire il proiettore con le dita o con oggetti duri
- Rivolgersi al rivenditore per la pulizia all'interno del proiettore.

---

**NOTA:**

- Non applicare prodotti volatili come insetticidi sul proiettore, sull'obiettivo o sullo schermo. Non lasciare prodotti in gomma o in vinile a contatto prolungato con il proiettore. In caso contrario, la rifinitura della superficie si deteriorerà e il rivestimento potrebbe staccarsi.
-



## 9. Appendice

### 9-1. Configurazione dello schermo e del proiettore

Usare questo comando per avere un'idea generale di quali saranno le dimensioni dello schermo quando il proiettore è impostato in una determinata posizione, quale dimensione dello schermo sarà necessaria e quale distanza sarà necessaria per proiettare immagini della dimensione desiderata.

Il campo della distanza di proiezione in cui la messa a fuoco è possibile va da 0,78 m a 12,89 m. Installare all'interno di questo campo.

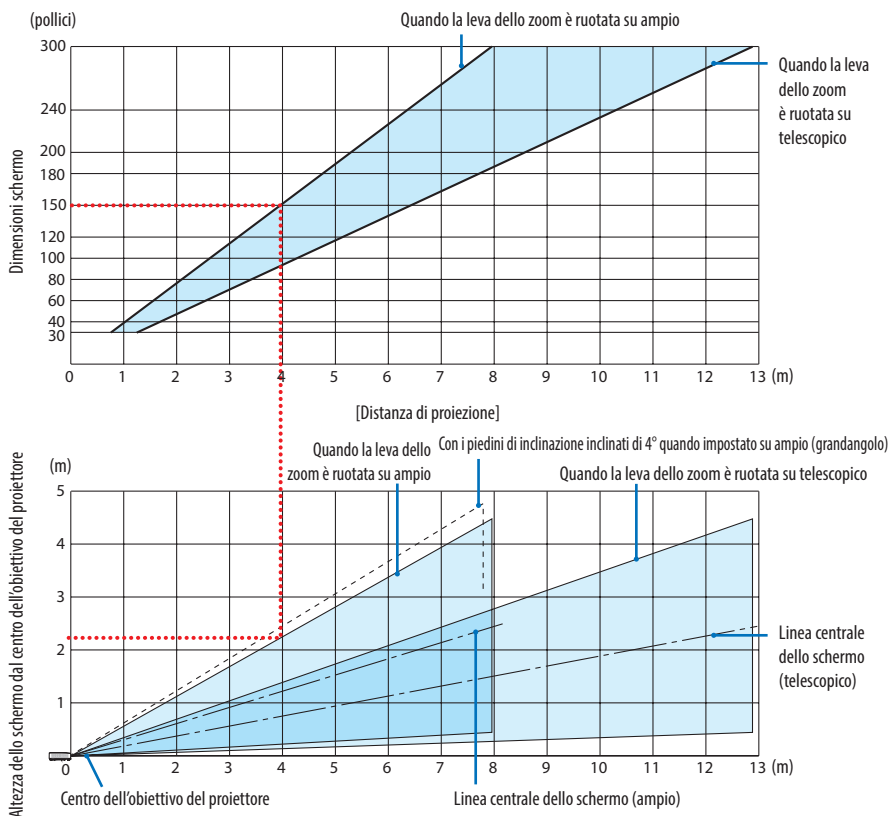

\* Le cifre indicate per "altezza dello schermo dal centro dell'obiettivo del proiettore" sulla tabella delle distanze di proiezione si riferiscono a uno spostamento obiettivo di 60% V.

#### Letture della tabella

Dalla tabella superiore in questa pagina, per proiettare immagini ampie su uno schermo 150, installare a circa 4,0 m dalla parte anteriore.

Inoltre, dalla tabella inferiore possiamo vedere che sono necessari circa 2,2 m dal centro dell'obiettivo del proiettore al bordo superiore dello schermo. Usare questo per vedere se può essere fornita o meno sufficiente altezza dal proiettore al soffitto e per l'installazione dello schermo. Il diagramma mostra la distanza di proiezione quando il proiettore è installato orizzontalmente. L'immagine proiettata può essere spostata in alto e in basso, a sinistra e a destra utilizzando la funzione di spostamento obiettivo. (→ pagina 23)

## Tabella delle dimensioni schermo

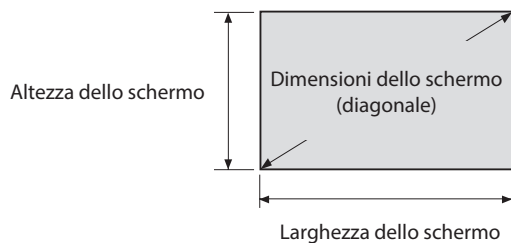

Dimensione (pollici)	Larghezza dello schermo		Altezza dello schermo	
	(cm)	(pollici)	(cm)	(pollici)
30	64,6	25,4	40,4	15,9
40	86,2	33,9	53,8	21,2
50	107,7	42,4	67,3	26,5
60	129,2	50,9	80,8	31,8
80	172,3	67,8	107,7	42,4
100	215,4	84,8	134,6	53,0
120	258,5	101,8	161,5	63,6
150	323,1	127,2	201,9	79,5
200	430,8	169,6	269,2	106,0
250	538,5	212,0	336,5	132,5
300	646,2	254,4	403,9	159,0

## Esempio di installazione su una scrivania

Il diagramma qui sotto mostra un esempio quando il proiettore viene utilizzato su una scrivania.  
 Posizione di proiezione orizzontale: distanza uguale a sinistra e a destra dal centro dell'obiettivo  
 Posizione di proiezione verticale: (vedere la tabella di seguito)

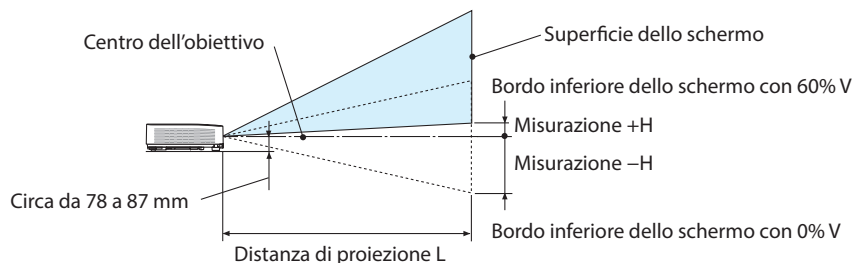

(NOTA) Altezza dal centro dell'obiettivo al bordo inferiore dello schermo (con piedini di inclinazione avvitati)

Dimensioni dello schermo (pollici)	Distanza di proiezione L				Altezza H	
	(m)		(pollici)		(cm)	(pollici)
	Ampio	Tele	Ampio	Tele	0% V - 60% V	0% V - 60% V
30	0,77	1,26	30,1	49,5	-20,2 - +4,0	-7,9 - +1,6
40	1,03	1,69	40,6	66,5	-26,9 - +5,4	-10,6 - +2,1
60	1,56	2,55	61,6	100,4	-40,4 - +8,1	-15,9 - +3,2
80	2,10	3,41	82,6	134,3	-53,8 - +10,8	-21,2 - +4,2
90	2,36	3,84	93,1	151,3	-60,6 - +12,1	-23,8 - +4,8
100	2,63	4,27	103,6	168,2	-67,3 - +13,5	-26,5 - +5,3
120	3,16	5,13	124,6	202,1	-80,8 - +16,2	-31,8 - +6,4
150	3,96	6,43	156,1	253,0	-101,0 - +20,2	-39,7 - +7,9
180	4,76	7,72	187,6	303,8	-121,2 - +24,2	-47,7 - +9,5
200	5,30	8,58	208,6	337,8	-134,6 - +26,9	-53,0 - +10,6
250	6,36	10,30	250,5	405,6	-161,5 - +32,3	-63,6 - +12,7
270	7,16	11,59	282,0	456,4	-181,7 - +36,3	-71,5 - +14,3
300	7,96	12,89	313,5	507,3	-201,9 - +40,4	-79,5 - +15,9

## Campo spostamento dell'obiettivo

Questo proiettore è munito di una funzione spostamento obiettivo (→ pagina 23) per regolare la posizione dell'immagine mediante le ghiera. Lo spostamento obiettivo è possibile all'interno del campo indicato di seguito.

NOTA:

- Nel caso che lo spostamento dell'obiettivo ecceda la gamma illustrata di seguito, potrebbero apparire sfocature e ombre intorno alle estremità dell'immagine proiettata.

Legenda: V "Verticale" si riferisce all'altezza dello schermo e H "Orizzontale" si riferisce alla larghezza dello schermo. Il campo di spostamento obiettivo è espresso come un rapporto di altezza e larghezza, rispettivamente.

Campo spostamento dell'obiettivo:

Direzione verticale: +60%, -0%

Direzione orizzontale: ±29%

### SCRIVANIA ANTERIORE, SCRIVANIA POSTERIORE

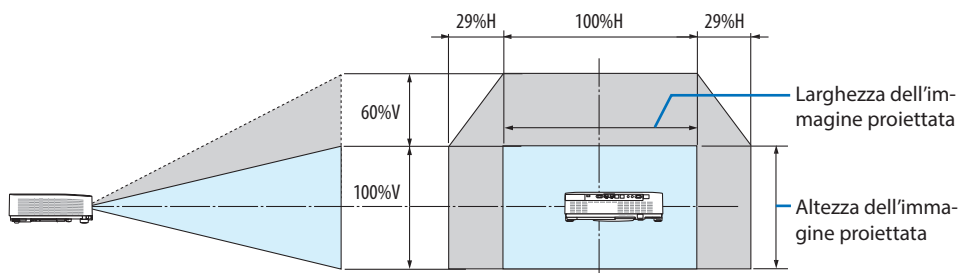

### SOFFITTO ANTERIORE, SOFFITTO POSTERIORE

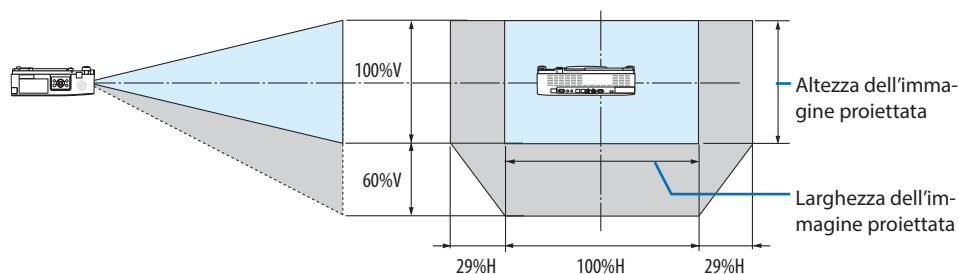

(Esempio) Quando si utilizza per proiettare su uno schermo da 150"

Secondo la "Tabella delle dimensioni dello schermo" (→ pagina 126),  $H = 127,2''/323,1$  cm,  $V = 79,5''/201,9$  cm.

Campo di regolazione in direzione verticale: l'immagine proiettata può essere spostata in alto di  $0,60 \times 79,5''/201,9$  cm  $\approx 47,7''/121$  cm (quando l'obiettivo è in posizione centrale).

Campo di regolazione in direzione orizzontale: l'immagine proiettata può essere spostata a sinistra di  $0,29 \times 127,2''/323,1$  cm  $\approx 36,9''/94$  cm, a destra di circa  $36,9''/94$  cm.

\* I numeri differiscono di diversi punti % perché il calcolo è approssimativo.

## 9-2. Elenco dei segnali di ingresso compatibili

### RGB analogico

Segnale	Risoluzione (punti)	Rapporto aspetto	Frequenza di aggiornamento (Hz)
VGA	640 × 480	4:3	60/72/75/85/iMac
SVGA	800 × 600	4:3	56/60/72/75/85/iMac
XGA	1024 × 768	4:3	60/70/75/85/iMac
WXGA	1280 × 768	15:9	60
	1280 × 800	16:10	60
	1360 × 768 *1	16:9	60
	1366 × 768 *1	16:9	60
Quad-VGA	1280 × 960	4:3	60/75
SXGA	1280 × 1024	5:4	60/75
SXGA+	1400 × 1050	4:3	60
WXGA+	1440 × 900	16:10	60
WXGA++	1600 × 900 *1	16:9	60
UXGA	1600 × 1200 *2	4:3	60
WSXGA+	1680 × 1050	16:10	60
HD	1280 × 720	16:9	60
Full HD	1920 × 1080	16:9	60
WUXGA	1920 × 1200 *3 *4	16:10	60
MAC 13"	640 × 480	4:3	67
MAC 16"	832 × 624	4:3	75
MAC 19"	1024 × 768	4:3	75
MAC 21"	1152 × 870	4:3	75
MAC 23"	1280 × 1024	5:4	65

### Component

Segnale	Formato	Rapporto aspetto	Frequenza di aggiornamento (Hz)
HDTV (1080p)	1920 × 1080	16:9	50/60
HDTV (1080i)	1920 × 1080	16:9	50/60
HDTV (720p)	1280 × 720	16:9	50/60
SDTV (480p)	720 × 480	4:3/16:9	60
SDTV (576p)	720 × 576	4:3/16:9	50
SDTV (480i)	720 × 480	4:3/16:9	60
SDTV (576i)	720 × 576	4:3/16:9	50

## HDMI

Segnale	Risoluzione (punti)	Rapporto aspetto	Frequenza di aggiornamento (Hz)
VGA	640 × 480	4:3	60
SVGA	800 × 600	4:3	60
XGA	1024 × 768	4:3	60
WXGA	1280 × 768	15:9	60
	1280 × 800	16:10	60
	1366 × 768	16:9	60
Quad-VGA	1280 × 960	4:3	60
SXGA	1280 × 1024	5:4	60
SXGA+	1400 × 1050	4:3	60
WXGA+	1440 × 900	16:10	60
WXGA++	1600 × 900	16:9	60
WSXGA+	1680 × 1050	16:10	60
WUXGA	1920 × 1200 <sup>*3</sup>	16:10	60
4K	3840 × 2160	16:9	23,98/24/25/29,97/30
HDTV (1080p)	1920 × 1080	16:9	50/60
HDTV (1080i)	1920 × 1080	16:9	50/60
HDTV (720p)	1280 × 720	16:9	50/60
SDTV (480p)	720 × 480	4:3/16:9	60
SDTV (576p)	720 × 576	4:3/16:9	50
SDTV (480i)	720 × 480	4:3/16:9	60
SDTV (576i)	720 × 576	4:3/16:9	50

\*1 Il proiettore potrebbe non riuscire a visualizzare correttamente questi segnali quando è selezionato [AUTO] per [RAPPORTO ASPETTO] nel menu sullo schermo.

L'impostazione predefinita di fabbrica è [AUTO] per [RAPPORTO ASPETTO]. Per visualizzare questi segnali, selezionare [16:9] per [RAPPORTO ASPETTO].

\*2 MODO WXGA: SPENTO

\*3 Risoluzione originale su questo proiettore

\*4 MODO WXGA: ACCESO

A seconda del proprio lettore o disco, l'immagine proiettata potrebbe non essere visualizzata correttamente.

Il proiettore non supporta HDCP 2.2, 4K/60p.

### 9-3. Specifiche

Questa sezione fornisce informazioni tecniche sulle prestazioni del proiettore.

Nome del modello	P627UL	P547UL
Metodo	Metodo di proiezione con otturatore a cristalli liquidi a tre colori primari	
Specifiche delle parti principali		
Pannello a cristalli liquidi	Dimensione	0,64" × 3 (rapporto aspetto: 16:10)
	Pixel (*1)	2.304.000 (1.920 punti × 1.200 linee)
Lente di proiezione	F = 1,5–2,1, f = 17,2–27,7 mm, rapporto zoom = 1,6	
	Zoom	Manuale
	Messa a fuoco	Manuale
	Spostamento obiettivo	Manuale (H: ±29%, V: +60%, –0%)
Fonte luminosa	Diodo laser con fosforo	
Dispositivo ottico	Isolamento ottico mediante specchio diecrico combinato con prisma diecrico	
Uscita luce (*2) (*3)	6.200 lm	5.400 lm
Dimensioni dello schermo (distanza di proiezione)	Da 30 a 300 pollici (0,8–12,9 mm)	
Riproducibilità colore	Elaborazione colore 10 bit (circa 1,07 miliardi di colori)	
Frequenza di scansione		
	Orizzontale	Analogico: da 15 a 100 kHz (24 kHz o superiore per ingressi RGB) Digitale: 15 kHz, da 24 a 153 kHz
	Verticale	Analogico: 48 Hz, da 50 a 85 Hz, 100, 120 Hz Digitale: 24, 25, 30, 48 Hz, da 50 a 85 Hz, 100, 120 Hz
Terminali ingresso/uscita		
Computer/Componente	Ingresso video	Mini D-Sub 15-pin × 1 RGB: 0,7 Vp-p/75 Ω H/V Sync: Sincronizzazione composita a 4,0 Vp-p/TTL: 4,0 Vp-p/TTL Y: 1,0 Vp-p/75 Ω (con sincronizzazione a polarità negativa) Cb, Cr (Pb, Pr): 0,7 Vp-p/75 Ω Sincronizzazione su G: 1,0 Vp-p/75 Ω (con sincronizzazione)
	Ingresso audio	Stereo mini jack × 1 0,5 Vrms/22 kΩ o superiore
HDMI	Ingresso video	Tipo A × 2 Deep Color, LipSync, HDCP (*4)
	Ingresso audio	Frequenza di campionamento: 32/44,1/48 kHz Bit di campionamento: 16/20/24 bit
Ethernet/HDBaseT	Ingresso video	RJ-45 × 1, 100BASE-TX, Deep Color, LipSync, HDCP (*4)
	Ingresso audio	Frequenza di campionamento: 32/44,1/48 kHz Bit di campionamento: 16/20/24 bit
Uscita audio	Stereo mini jack × 1 (Comune a tutti i segnali)	

	USB	USB tipo A × 1, 5,0 V/2,0 A	
	LAN	RJ-45 × 1, 100BASE-TX, PLink Class2	
	Wireless LAN (opzionale)	USB tipo A × 1	
Terminali di controllo			
	Controllo PC	D-Sub 9 pin × 1, RS232C	
Altoparlante incorporato		20 W (monofonico)	
Ambiente di utilizzo (*5)	Temperatura operativa: da 0 a 40 °C Umidità operativa: Da 20 a 80% (senza condensa)		
	Temperatura di conservazione: da 10 a 50 °C Umidità di conservazione: Da 20 a 80% (senza condensa)		
	Altitudine operativa: da 0 a 2.600 m (Da 1.600 a 2.600 m: Impostare [MODO VENTILATORE] su [ALTITUDINE ELEVATA])		
Alimentazione		100–240 V CA, 50/60 Hz	
Consumo energetico		328 W (100–130 V) 318 W (200–240 V)	303 W (100–130 V) 293 W (200–240 V)
Consumo energetico (stato di standby)			
MODO DI ATTESA	NORMALE	0,13 W (100–130 V)/0,19 W (200–240 V)	
	ATTESA DI RETE	1,4 W (100–130 V)/1,6 W (200–240 V)	
Corrente massima di ingresso		5,1 A (100–130 V) – 2,1 A (200–240 V)	
Specifiche del cavo di alimentazione		10 A o superiore	
Dimensioni esterne	18,9" (larghezza) × 4,8" (altezza) × 16" (profondità)/ 480 (larghezza) × 122 (altezza) × 407 (profondità) mm (escluse le parti sporgenti)		
	18,9" (larghezza) × 5,6" (altezza) × 16" (profondità)/ 480 (larghezza) × 142,5 (altezza) × 407 (profondità) mm (incluse le sporgenze)		
Peso		9,4 kg	

\*1 I pixel effettivi sono più del 99,99%.

\*2 Conformità a ISO 21118-2020

\*3 Questo è il valore di uscita luce (lumen) quando il [MODO ECOLOGICO] è impostato su [SPENTO] e [PRESELEZIONARE] è impostato su [ALTA LUMIN.]. La luminosità diminuisce quando [MODO ECOLOGICO] è impostato su [ECO] o [LUNGA DURATA] ([ECO]: Circa il 60%, [LUNGA DURATA]: Circa l'80% (P627UL) o circa il 65% (P547UL). Se viene impostata una qualsiasi altra modalità come modalità [PRESELEZIONARE], il valore di emissione luminosa potrebbe diminuire leggermente.

\*4 Se non si riesce a visualizzare il materiale tramite l'ingresso HDMI, ciò non significa necessariamente che il proiettore non funzioni correttamente. Con l'implementazione del protocollo HDCP, può succedere che il contenuto sia protetto dall'HDCP e non venga visualizzato a causa della decisione/intenzione della comunità HDCP (Digital Content Protection, LLC).

Video: Deep Color; 8/10/12-bit, LipSync.

Audio: LPCM; fino a 2 canali, frequenza di campionamento 32/44,1/48 kHz, Bit campionamento; 16/20/24-bit



HDMI: Supporta HDCP 1.4

HDBaseT: Supporta HDCP 1.4

\*5 In base alla temperatura dell'ambiente operativo, il proiettore sarà in "modo ecologico forzato".  
(→ pagina 37)

- Le specifiche e il design del prodotto sono soggetti a modifiche senza preavviso.

Per ulteriori informazioni, visitare:

USA: <https://www.sharpnecdisplays.us>

Europa: <https://www.sharpnecdisplays.eu>

Globale: <https://www.sharp-nec-displays.com/global/>

Per informazioni riguardo gli accessori opzionali, visitare il nostro sito web o consultare la nostra brochure.

9-4. Dimensioni del proiettore

Unità: mm (pollici)

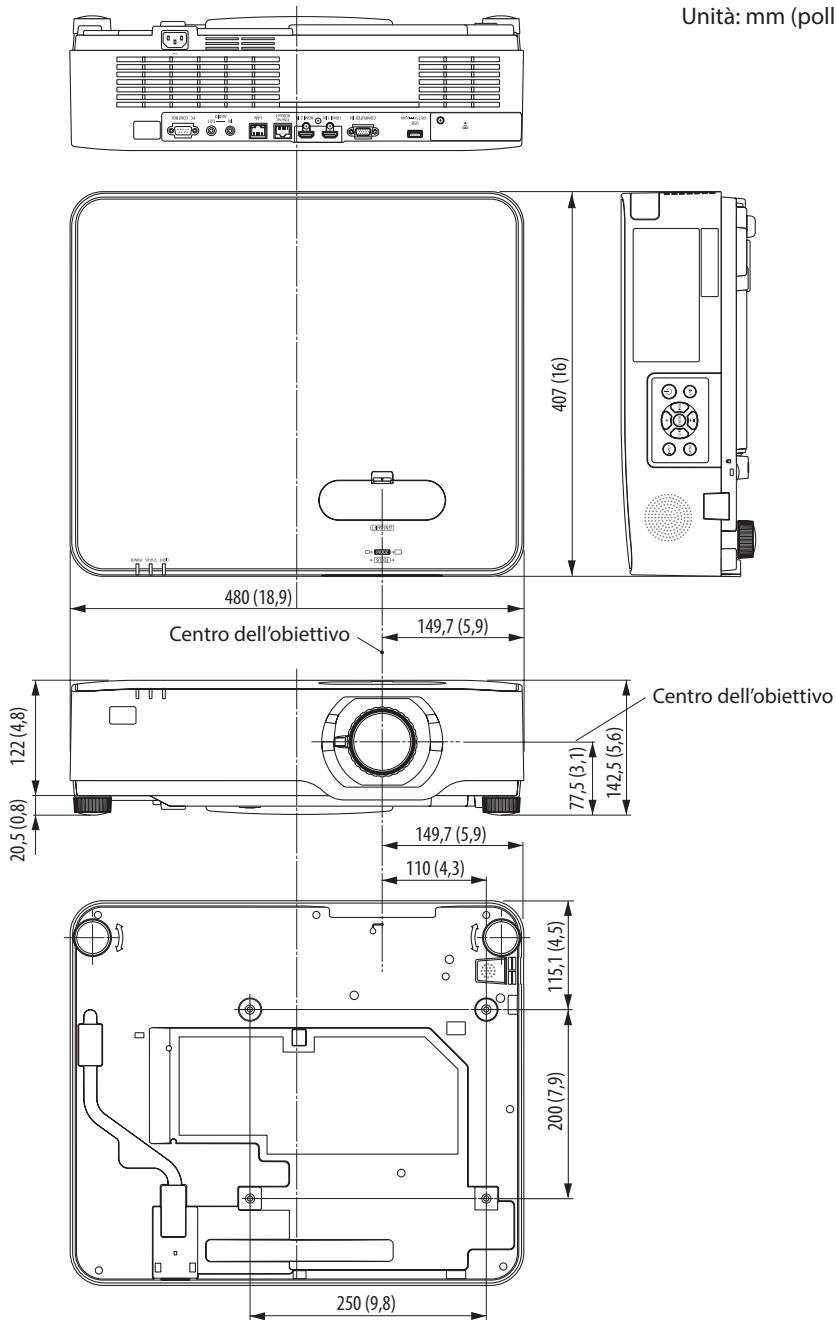

## 9-5. Assegnazioni pin e nomi segnale dei terminali principali

### Terminale COMPUTER IN (Mini D-Sub 15 Pin)

#### Collegamento e livello segnale di ciascun pin

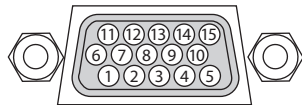

#### Livello segnale

Segnale video: 0,7 Vp-p (analogico)

Segnale di sincronizzazione: livello TTL

N. pin	Segnale RGB (analogico)	Segnale YCbCr
1	Rosso	Cr
2	Verde o sincronizzazione sul verde	Y
3	Blu	Cb
4	Massa	
5	Massa	
6	Massa rossa	Massa Cr
7	Massa verde	Massa Y
8	Massa blu	Massa Cb
9	Hot Plug	
10	Massa del segnale di sincronizzazione	
11	Nessun collegamento	
12	DATI bidirezionali (SDA)	
13	Sincronizzazione orizzontale o sincronizzazione composta	
14	Sincronizzazione verticale	
15	Clock dei dati	

### Terminale HDMI 1 IN/HDMI 2 IN (Tipo A)

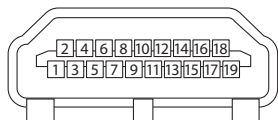

N. pin	Segnale
1	Dati TMDS 2+
2	Schermo dati TMDS 2
3	Dati TMDS 2-
4	Dati TMDS 1+
5	Schermo dati TMDS 1
6	Dati TMDS 1-
7	Dati TMDS 0+
8	Schermo dati TMDS 0
9	Dati TMDS 0-
10	Clock TMDS +
11	TMDS Clock Shield
12	Clock TMDS -
13	CEC
14	Disconnessione
15	SCL
16	SDA
17	Messa a terra DDC/CEC
18	Alimentazione +5 V
19	Rilevamento hot plug

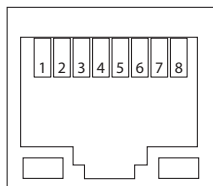
**Porta Ethernet/HDBaseT/LAN (RJ-45)**

N. pin	Segnale
1	TxD+/HDBT0+
2	TxD-/HDBT0-
3	RxD+/HDBT1+
4	Disconnessione/HDBT2+
5	Disconnessione/HDBT2-
6	RxD-/HDBT1-
7	Disconnessione/HDBT3+
8	Disconnessione/HDBT3-

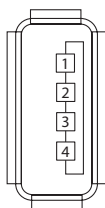
**Porta USB (Tipo A)**

N. pin	Segnale
1	V <sub>BUS</sub>
2	D-
3	D+
4	Messa a terra

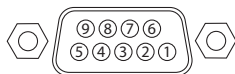
**Porta PC CONTROL (D-Sub a 9 pin)**

N. pin	Segnale
1	Non utilizzato
2	RxD dati di ricezione
3	TxD dati di trasmissione
4	Non utilizzato
5	Messa a terra
6	Non utilizzato
7	RTS richiesta di trasmissione
8	CTS trasmissione ammessa
9	Non utilizzato

## 9-6. Codici di controllo PC e collegamento dei cavi

### Codici di controllo del PC

Funzione	Dati codice							
ACCENSIONE	02H	00H	00H	00H	00H	02H		
SPEGNIMENTO	02H	01H	00H	00H	00H	03H		
COMPUTER SELEZIONE INGRESSO	02H	03H	00H	00H	02H	01H	01H	09H
HDMI1 SELEZIONE INGRESSO	02H	03H	00H	00H	02H	01H	A1H	A9H
HDMI2 SELEZIONE INGRESSO	02H	03H	00H	00H	02H	01H	A2H	AAH
HDBaseT SELEZIONE INGRESSO	02H	03H	00H	00H	02H	01H	BFH	C7H
USB-A SELEZIONE INGRESSO	02H	03H	00H	00H	02H	01H	1FH	27H
LAN SELEZIONE INGRESSO	02H	03H	00H	00H	02H	01H	20H	28H
MUTO IMMAGINE ACCESO	02H	10H	00H	00H	00H	12H		
MUTO IMMAGINE SPENTO	02H	11H	00H	00H	00H	13H		
MUTO SUONO ACCESO	02H	12H	00H	00H	00H	14H		
MUTO SUONO SPENTO	02H	13H	00H	00H	00H	15H		

NOTA:

- Rivolgersi al rivenditore locale per richiedere un elenco completo dei codici di controllo del PC, se necessario.

### Collegamento dei cavi

#### Protocollo di comunicazione

Velocità in baud	38400 bps
Lunghezza dei dati	8 bit
Parità	Nessuna parità
Bit arresto	Un bit
X on/off	Nessuno
Procedura di comunicazione	Full duplex

NOTA:

- A seconda dell'apparecchiatura, è consigliabile utilizzare una velocità in baud inferiore per i cavi lunghi.

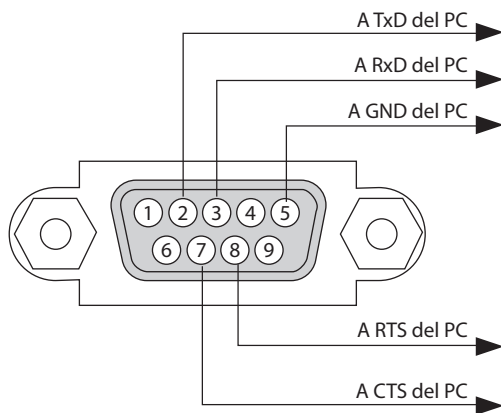
**Terminale di controllo PC (D-Sub-9P)****NOTA:**

- Non sono usati i pin 1, 4, 6 e 9.
- I jumper "Request to Send" (Richiesta trasmissione) e "Clear to Send" (Pronta per la trasmissione) sono collegati alle estremità del cavo per semplificare il collegamento del cavo.
- Per i cavi lunghi, si consiglia di impostare la velocità di comunicazione su 9600 bps dal menu del proiettore.

## 9-7. Informazioni sul comando di controllo ASCII

Questo dispositivo supporta il comando di controllo ASCII comune per controllare il proiettore e il monitor.

Visitare il nostro sito web per informazioni dettagliate sul comando.

[https://www.sharp-nec-displays.com/dl/en/pj\\_manual/lineup.html](https://www.sharp-nec-displays.com/dl/en/pj_manual/lineup.html)

### Metodo di connessione con un dispositivo esterno

Esistono due metodi per collegare il proiettore con un dispositivo esterno, per esempio un computer.

#### 1. Connessione attraverso la porta seriale.

Collega il proiettore a un computer tramite un cavo seriale (un cavo incrociato).

#### 2. Connessione tramite rete (LAN)

Collega il proiettore al computer con il cavo LAN.

Per quanto riguarda il tipo di cavo LAN, rivolgersi all'amministratore di rete.

### Esempio di connessione

#### 1. Connessione attraverso la porta seriale.

Protocollo di comunicazione

Voce	Informazioni
Velocità in baud	38400/19200/9600/4800 bps
Lunghezza dei dati	8 bit
Bit parità	Nessuna parità
Bit arresto	1 bit
Controllo flusso	Nessuno
Procedura di comunicazione	Full duplex

#### 2. Connessione tramite rete

Protocollo di comunicazione (connessione tramite LAN)

Voce	Informazioni
Velocità di comunicazione	Impostata automaticamente (10/100 Mbps)
Standard supportati	IEEE802.3 (10BASE-T)
	IEEE802.3u (100BASE-TX, Auto-Negoziabile)

Utilizzare la porta TCP numero 7142 per la trasmissione e la ricezione dei comandi.

### Parametri per questo dispositivo

#### Comando di ingresso

Terminale d'ingresso	Risposta	Parametro
HDMI1	hdmi1	hdmi1 o hdmi
HDMI2	hdmi2	hdmi2
COMPUTER	computer	Uno tra computer, computer1, vga, vga1, rgb e rgb1
HDBaseT	hdbaset	hdbaset o hdbaset1
USB-A	usb-a	usb-a o usb-a1
LAN	lan	lan o lan1

**Comando di stato**

Risposta	Stato errore
error:temp	Errore di temperatura
error:fan	Problema alla ventola
error:light	Problema con la fonte luminosa
error:system	Problema al sistema



## 9-8. Risoluzione dei problemi

Questa sezione aiuta a risolvere eventuali problemi che sorgono durante l'impostazione o l'utilizzo del proiettore.

### Problemi comuni e soluzioni

Problema	Controllare queste voci
Non si accende o non si spegne	<ul style="list-style-type: none"> <li>Controllare che il cavo di alimentazione sia collegato e che il tasto di accensione sul proiettore o sul telecomando sia acceso. (→ pagine 16, 18)</li> <li>Verificare che il proiettore non sia surriscaldato. Se la ventilazione intorno al proiettore non è sufficiente oppure la stanza in cui si esegue la presentazione è particolarmente calda, spostare il proiettore in un luogo più fresco.</li> <li>Il modulo luce potrebbe non illuminarsi. Attendere un intero minuto, quindi riaccendere l'alimentazione.</li> <li>Impostare [MODO VENTILATORE] su [ALTITUDINE ELEVATA] quando si utilizza il proiettore ad altitudini pari o superiori a 1600 metri/5500 piedi. Se il proiettore viene utilizzato ad altitudini pari o superiori a circa 1600 metri/5500 piedi senza impostare [ALTITUDINE ELEVATA], il proiettore potrebbe surriscaldarsi e spegnersi automaticamente. In questo caso, attendere qualche minuto, quindi accendere il proiettore. (→ pagina 74) Se si accende il proiettore immediatamente dopo lo spegnimento del modulo luce, le ventole girano senza visualizzare un'immagine per un certo tempo e quindi il proiettore visualizzerà l'immagine. Attendere un momento.</li> <li>Nel caso in cui risulti difficile pensare che il problema non sia causato dalle suddette condizioni, scollegare il cavo di alimentazione dalla presa di corrente. Quindi attendere 5 minuti prima di ricollegarlo. (→ pagina 33)</li> </ul>
Si spegne	<ul style="list-style-type: none"> <li>Verificare che [AUTO SPEGNIMENTO] o [SPEGNIM. AUTOM. ATT.] siano disattivati. (→ pagina 64, 78)</li> </ul>
Nessuna immagine	<ul style="list-style-type: none"> <li>Controllare che sia selezionato l'ingresso appropriato. (→ page 20) Se non c'è ancora alcuna immagine, premere nuovamente il tasto SOURCE o uno dei tasti fonte.</li> <li>Assicurarsi che i cavi siano collegati correttamente.</li> <li>Utilizzare i menu per regolare la luminosità e il contrasto. (→ pagina 58)</li> <li>Controllare che i tasti AV-MUTE (immagine spenta) non siano premuti.</li> <li>Ripristinare le impostazioni o le regolazioni ai livelli predefiniti di fabbrica utilizzando [AZZERA] nel menu. (→ pagina 82)</li> <li>Immettere la parola chiave registrata se la funzione sicurezza è attivata. (→ pagina 45)</li> <li>Se il segnale HDMI 1 IN o HDMI 2 IN non può essere visualizzato, provare una delle procedure seguenti. <ul style="list-style-type: none"> <li>Reinstallare il driver per la scheda grafica integrata nel computer, oppure utilizzare il driver aggiornato. Per reinstallare o aggiornare il driver, fare riferimento alla guida utente del computer o della scheda grafica, oppure contattare il centro di assistenza del produttore del computer. Installare il driver o il sistema operativo aggiornati sotto la propria responsabilità. Non saremo responsabili di eventuali problemi ed errori causati da questa installazione.</li> </ul> </li> <li>I segnali potrebbero non essere supportati a seconda del dispositivo di trasmissione HDBaset. Allo stesso modo, IR e RS-232C non possono essere utilizzati in determinati casi.</li> <li>Assicurarsi di collegare il proiettore e il PC portatile mentre il proiettore si trova nella modalità d'attesa e prima di accendere il PC portatile. Nella maggior parte dei casi, il segnale d'uscita proveniente dal PC portatile non si accende se non è collegato al proiettore prima dell'accensione della corrente. <ul style="list-style-type: none"> <li>* Se lo schermo dovesse diventare bianco durante l'uso del telecomando, questo può essere dovuto alla funzione salvaschermo del computer o al software di risparmio energia.</li> </ul> </li> <li>Fare riferimento anche alla pagina 143.</li> </ul>

<b>Problema</b>	<b>Controllare queste voci</b>
L'immagine diventa improvvisamente scura	<ul style="list-style-type: none"> <li>Controllare se il proiettore è in modo ECO forzato a causa di una temperatura ambiente troppo elevata.</li> </ul>
Il tono o la tonalità del colore è insolito	<ul style="list-style-type: none"> <li>Verificare che sia stato selezionato il colore appropriato in [COLORE PARETE]. In tal caso, selezionare un'opzione appropriata. (→ pagina 64)</li> <li>Regolare [TONALITÀ] in [REGOLAZIONE IMMAGINE]. (→ pagina 58)</li> </ul>
L'immagine non è quadrata rispetto allo schermo	<ul style="list-style-type: none"> <li>Cambiare la posizione del proiettore per migliorare il suo angolo rispetto allo schermo. (→ pagina 22)</li> <li>Utilizzare la funzione trapezio per correggere la distorsione trapezoidale. (→ pagina 28)</li> </ul>
L'immagine è sfocata	<ul style="list-style-type: none"> <li>Regolare la messa a fuoco. (→ pagina 25)</li> <li>Cambiare la posizione del proiettore per migliorare il suo angolo rispetto allo schermo. (→ pagina 22)</li> <li>Assicurarsi che la distanza fra il proiettore e lo schermo sia compresa nel campo di regolazione dell'obiettivo. (→ pagina 125)</li> <li>L'obiettivo è stato spostato tanto da superare il campo garantito? (→ pagina 128)</li> <li>Si può formare della condensa sull'obiettivo se il proiettore freddo viene portato in un luogo riscaldato e poi viene acceso. Se ciò dovesse accadere, lasciare inattivo il proiettore finché la condensa non è scomparsa dall'obiettivo.</li> </ul>
L'immagine viene fatta scorrere verticalmente, orizzontalmente o in entrambe le direzioni	<ul style="list-style-type: none"> <li>Verificare la risoluzione e la frequenza del computer. Assicurarsi che la risoluzione che si cerca di visualizzare sia supportata dal proiettore. (→ pagina 129)</li> <li>Regolare manualmente l'immagine del computer con [ORIZZONTALE]/[VERTICALE] in [OPZIONI IMMAGINE]. (→ pagina 60)</li> </ul>
Il telecomando non funziona	<ul style="list-style-type: none"> <li>Installare nuove batterie. (→ pagina 13)</li> <li>Assicurarsi che non vi siano degli ostacoli tra l'utente e il proiettore.</li> <li>Stare a una distanza di 7 m (23 piedi) dal proiettore. (→ pagina 14)</li> <li>Il sensore del telecomando sulla parte posteriore del proiettore non può essere usato quando il copricavi è montato sul proiettore.</li> <li>Quando si eseguono operazioni di controllo remoto tramite un dispositivo di trasmissione compatibile con HDBaseT, impostare [SENSORE REMOTO] to [HDBaseT] e [MODO DI ATTESA] su [SLEEP].</li> </ul>
L'indicatore è acceso o lampeggia	<ul style="list-style-type: none"> <li>Vedere l'indicatore POWER/STATUS/LIGHT. (→ pagina 144)</li> </ul>
Colori trasversali nel modo RGB	<ul style="list-style-type: none"> <li>Premere il tasto AUTO ADJ. sul telecomando. (→ pagina 32)</li> <li>Regolare l'immagine del computer manualmente con [OROLOGIO]/[FASE] in [OPZIONI IMMAGINE] nel menu. (→ pagina 59)</li> </ul>

Per ulteriori informazioni, rivolgersi al rivenditore.

## Se non è presente alcuna immagine o se l'immagine non è visualizzata correttamente.

- Procedura di accensione del proiettore e del PC.  
Assicurarsi di collegare il proiettore e il PC portatile mentre il proiettore si trova nella modalità d'attesa e prima di accendere il PC portatile.  
Nella maggior parte dei casi, il segnale d'uscita proveniente dal PC portatile non si accende se non è collegato al proiettore prima dell'accensione della corrente.

---

### NOTA:

- Si può controllare la frequenza orizzontale del segnale corrente nel menu del proiettore in Informazioni. Se il valore è "0 kHz", non vi sono segnali emessi dal computer. (→ pagina 80 o procedere al passaggio successivo)
- 

- Attivazione del display esterno del computer.  
La visualizzazione di un'immagine sullo schermo del PC portatile non significa necessariamente che venga emesso un segnale al proiettore. Quando si utilizza un PC portatile compatibile, una combinazione di tasti funzione consentirà di attivare/disattivare il display esterno. In genere, la combinazione del tasto "Fn" insieme a uno dei 12 tasti funzione consente di attivare/disattivare il display esterno. Per esempio, i computer portatili NEC utilizzano la combinazione di tasti Fn + F3, mentre i portatili Dell utilizzano Fn + F8 per commutare tra le selezioni del display esterno.
- Segnale non standard emesso dal computer  
Se il segnale emesso dal PC portatile non è conforme agli standard industriali, l'immagine proiettata potrebbe non essere visualizzata correttamente. In tal caso, disattivare lo schermo LCD del PC portatile quando il display del proiettore è in uso. Ciascun PC portatile disattiva/riattiva gli schermi LCD locali in modo diverso come descritto al passaggio precedente. Per ulteriori informazioni, fare riferimento alla documentazione del computer.
- L'immagine è visualizzata in modo errato quando si utilizza un Mac  
Quando si utilizza un Mac con il proiettore, impostare l'interruttore DIP dell'adattatore Mac (non in dotazione con il proiettore) in base alla risoluzione. Al termine dell'impostazione, riavviare il Mac per rendere attive le modifiche.  
Per le modalità di visualizzazione di impostazioni diverse da quelle supportate dal Mac e dal proiettore, cambiare l'interruttore DIP sull'adattatore Mac potrebbe far sì che l'immagine si ripeta leggermente o che non venga visualizzata. In tal caso, impostare l'interruttore DIP sul modo fisso a 13 pollici, quindi riavviare il Mac. Dopodiché, ripristinare gli interruttori DIP a una modalità visualizzabile, quindi riavviare nuovamente il Mac.

---

### NOTA:

- Per un MacBook che non dispone di un terminale mini D-Sub a 15 pin, è necessario un cavo adattatore video prodotto da Apple Inc.
- 

- Mirroring su un MacBook
  - \* Quando si utilizza il proiettore con un MacBook, potrebbe non essere possibile impostare l'uscita sulla risoluzione del display del proiettore a meno che il "mirroring" non sia disattivato sul MacBook. Per ulteriori informazioni sul mirroring, fare riferimento al manuale dell'utente in dotazione con il computer Mac.
- Le cartelle o le icone sono nascoste sullo schermo del Mac  
Le cartelle o le icone potrebbero non essere visualizzate sullo schermo. In tal caso, selezionare [Visualizza] → [Disponi] dal menu Apple e ordinare le icone.

## 9-9. Messaggio dell'indicatore

### Funzione di ciascun indicatore

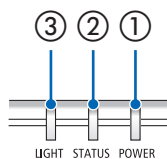

① Indicatore POWER

Questo indicatore informa sullo stato di alimentazione del proiettore.





















② Indicatore STATUS



Si accende/lampeggia quando viene premuto un tasto con [BLOCCO PANN. CONTR.] abilitato, o quando si verifica un errore nel proiettore.

③ Indicatore LIGHT

Questo indicatore informa sullo stato e sul tempo di utilizzo della fonte luminosa.

### Messaggio indicatore (Messaggio di stato)

POWER	STATUS	LIGHT	Stato del proiettore
 Spento	 Spento	 Spento	Alimentazione spenta
 Arancione (Lampeggia*1)	 Spento	 Spento	Nello stato di attesa ([MODO DI ATTESA] è [NORMALE])
 Arancione (Luce)	 Spento	 Spento	Nello stato di attesa ([MODO DI ATTESA] è [ATTESA DI RETE])
 Verde (Luce)	 Spento	 Spento	Nello stato di sleep
 Blu (Luce)	 Spento	 Verde (Luce)	Stato alimentato ([MODO ECOLOGICO] è [SPENTO])
 Blu (Luce)	 Spento	 Verde (Lampeggia*2)	Stato alimentato ([MODO ECOLOGICO] è [ECO] o [LUNGA DURATA])
 Blu (Lampeggia*2)	 Spento	 Lo stato varia	[AUTO SPEGNIMENTO] è attivato (stato alimentato)













POWER	STATUS	LIGHT	Stato del proiettore
 Blu (Lampeg- gia <sup>*3</sup> )	 Spento	 Spento	Preparazione per l'accensione

\*1 Luce accesa per 1,5 secondi/spenta per 7,5 secondi

\*2 Luce accesa per 2,5 secondi/spenta per 0,5 secondi

\*3 Luce accesa per 0,5 secondi/spenta per 0,5 secondi

## Messaggio indicatore (Messaggio di errore)

POWER	STATUS	LIGHT	Stato del proiettore	Procedura
 Blu (Luce)	 Arancione (Luce)	Lo stato varia	Un tasto è stato premuto mentre il [BLOCCO PANN. CONTR.] è attivato.	I tasti del proiettore sono bloccati. L'impostazione deve essere annullata per usare il proiettore. (→ pagina 71)
			I numeri ID del proiettore e del telecomando non corrispondono.	Controllare gli ID di controllo (→ pagina 72)
 Blu (Luce)	 Arancione (Lampeggia*4)	Lo stato varia	Conflitto di rete	La rete LAN cablata e la rete LAN senza fili non possono essere connesse entrambe alla stessa rete allo stesso tempo. Per utilizzare una rete LAN cablata e una rete LAN senza fili allo stesso tempo, collegarle a reti diverse. NOTA: in condizione di attesa, l'indicatore di stato sul proiettore non lampeggia in arancione, anche se ci sono conflitti di rete.
 Blu (Luce)	 Spento	 Arancione (Luce)	Problema di temperatura (in modo ECO forzato)	La temperatura ambiente è alta. Abbassare la temperatura ambiente.
 Rosso (Lampeggia*3)	 Spento	 Spento	Problema di temperatura	La temperatura ambiente è al di fuori della temperatura operativa. Controllare se ci sono ostruzioni vicino alla bocchetta di scarico.
Lo stato varia	 Spento	 Rosso (Lampeggia*3)	Problema dell'hardware	Problema con l'hardware. Rivolgersi al rivenditore.
 Rosso (Luce)	Lo stato varia	Lo stato varia	Errore che richiede assistenza	Rivolgersi al proprio rivenditore o al personale di assistenza. Assicurarsi di controllare e informare riguardo allo stato dell'indicatore per chiedere la riparazione.

\*3 Luce accesa per 0,5 secondi/spenta per 0,5 secondi

\*4 Luce accesa per 0,5 secondi/spenta per 2,5 secondi

### **Quando la protezione termica è attivata:**

Quando la temperatura all'interno del proiettore diventa troppo alta o troppo bassa, l'indicatore POWER inizia a lampeggiare in rosso in un ciclo breve. Se questo accade, la protezione termica si attiva e il proiettore potrebbe spegnersi.

In questo caso, attenersi a quanto riportato di seguito:

- Estrarre la spina di alimentazione dalla presa a muro.
- Posizionare il proiettore in un luogo fresco se si trovava in un luogo con alta temperatura ambiente.
- Pulire la bocchetta di scarico se si è accumulata della polvere.
- Lasciare a riposo il proiettore per circa un'ora finché la temperatura all'interno non si abbassa.

## 9-10. Impostazione di data e ora del proiettore

Impostare data e ora correnti e l'ora legale del proiettore. Quando impostate, data e ora vengono visualizzate nell'angolo in alto a destra della schermata di avvio di MultiPresenter.

Ci sono 2 modi di visualizzazione della schermata per [IMPOSTAZIONI DATA E ORA], come mostrato di seguito.

1. Visualizzare il menu sullo schermo e selezionare [IMPOST.] → [GENERALE] → [IMPOSTAZIONI DATA E ORA]. (NOTA: a questo punto, il terminale di ingresso passa a [LAN].)



2. Commutare il terminale di ingresso a [LAN], visualizzare la “schermata di avvio di MultiPresenter” e selezionare [STRUMENTI] → [DATA E ORA].



Nome voce	Descrizione
IMPOSTAZIONI FUSO ORARIO	<p>Impostare la differenza di orario tra la regione in cui viene utilizzato il proiettore e l'ora UTC (Tempo Universale Coordinato).</p> <ul style="list-style-type: none"> <li>• Valore iniziale: +00:00</li> <li>• Quando il proiettore viene utilizzato in Giappone, impostare l'ora come [-+09:00].</li> </ul>
IMPOSTAZIONI DATA E ORA	<p>Impostare data e ora correnti.</p> <ul style="list-style-type: none"> <li>• Al momento della spedizione dalla fabbrica, l'ora viene impostata sull'ora UTC (Tempo Universale Coordinato). Impostando il fuso orario della propria area, vengono visualizzate data e ora attuali.</li> <li>• Quando si sincronizza l'ora con il server NTP sulla rete per ottenere l'ora corretta, impostare [SINCRONIZZARE A TIME SERVER INTERNET.] su [ABILITA]. Quindi immettere l'indirizzo IP del server NTP o il [NOME HOST] ed eseguire [AGGIORNA].</li> </ul>
IMPOSTAZIONI ORA LEGALE	<p>Impostare l'ora legale.</p> <ul style="list-style-type: none"> <li>• Impostare l'ora legale su [ABILITA].</li> <li>• Impostare avvio e fine dell'ora legale, nonché ciascuna voce della differenza di orario.</li> </ul>



**Importante:**

- Quando è trascorso circa un mese o più dallo scollegamento del cavo di alimentazione del proiettore, l'ora viene inizializzata e l'orologio si arresta. Quando viene inizializzata, la data diventa [01/01/2018] e l'ora diventa [00:00]. Se la funzione orologio si è arrestata, configurare nuovamente [IMPOSTAZIONI DATA E ORA].

---

**NOTA:**

- Per modificare la data e l'ora immettendole direttamente, eliminare i numeri attualmente visualizzati e quindi immettere i nuovi numeri (la sovrascrittura non è possibile).
  - Quando [IMPOSTAZIONI ORA LEGALE] è attivato, la stessa data di avvio o fine specificata per l'ora legale non può essere impostata per [IMPOSTAZIONI DATA E ORA].
-

## 9-11. Elenco di controllo per la risoluzione dei problemi

Prima di rivolgersi al rivenditore o al personale di assistenza, controllare il seguente elenco per accertarsi che è necessaria la riparazione, facendo inoltre riferimento alla sezione "Risoluzione dei problemi" del manuale dell'utente. L'elenco di controllo riportato di seguito contribuisce a risolvere i problemi in modo più efficace.

\* Stampare questa pagina e la prossima come riferimento.

### Frequenza del problema:

sempre  a volte (Quanto spesso? \_\_\_\_\_)  altro (\_\_\_\_\_)

### Alimentazione

- Nessuna alimentazione (l'indicatore POWER non si accende in blu). Vedere anche "Indicatore stato (STATUS)".
  - La spina del cavo di alimentazione è completamente inserita nella presa a muro.
  - L'interruttore di alimentazione principale è premuto in posizione ACCESA.
  - Assenza di alimentazione anche quando si tiene premuto il tasto POWER.
- Spegnimento durante il funzionamento.
  - La spina del cavo di alimentazione è completamente inserita nella presa a muro.
  - [SPEGNIM. AUTOM. ATT.] è spento (solo per i modelli con la funzione [SPEGNIM. AUTOM. ATT.]).
  - [AUTO SPEGNIMENTO] è spento (solo per i modelli con la funzione [AUTO SPEGNIMENTO]).

### Video e Audio

- Nessuna immagine è visualizzata dal PC o dall'apparecchiatura video al proiettore.
  - Ancora nessuna immagine visualizzata anche se si collega prima il proiettore al PC e quindi si avvia il PC.
  - Abilitazione dell'uscita del segnale del PC portatile al proiettore.
    - Una combinazione di tasti funzione attiverà/disattiverà il display esterno. In genere, la combinazione del tasto "Fn" insieme a uno dei 12 tasti funzione consente di attivare o disattivare il display esterno.
  - Nessuna immagine (sfondo blu o nero, nessuna visualizzazione).
  - Ancora nessuna immagine visualizzata anche quando si preme il tasto AUTO ADJ..
  - Ancora nessuna immagine visualizzata anche se si esegue [AZZERA] nel menu del proiettore.
  - La spina del cavo di segnale è completamente inserita nel terminale di ingresso
  - Sullo schermo viene visualizzato un messaggio. (\_\_\_\_\_)
  - La fonte collegata al proiettore è attiva e disponibile.
  - Ancora nessuna immagine visualizzata anche se si regola la luminosità e/o il contrasto.
  - La risoluzione e la frequenza della fonte di ingresso sono supportate dal proiettore.
- L'immagine è troppo scura.
  - Rimane invariato anche se si regola la luminosità e/o il contrasto.
- L'immagine è distorta.
  - L'immagine è trapezoidale (invariata anche dopo avere eseguito la regolazione [TRAPEZIO]).
- Parti dell'immagine sono andate perdute.
  - Ancora nessuna modifica anche dopo aver premuto il tasto AUTO ADJ..
  - Ancora nessuna modifica anche se si esegue [AZZERA] nel menu del proiettore.
- L'immagine è spostata in direzione verticale o orizzontale.
  - Le posizioni orizzontale e verticale sono regolate correttamente su un segnale del computer.
  - La risoluzione e la frequenza della fonte di ingresso sono supportate dal proiettore.
  - Alcuni pixel sono andati perduti.
- Sfarfallio dell'immagine.
  - Ancora nessuna modifica anche dopo aver premuto il tasto AUTO ADJ..
  - Ancora nessuna modifica anche se si esegue [AZZERA] nel menu del proiettore.
  - Sfarfallio dell'immagine o deviazione dei colori su un segnale del computer.
  - Situazione invariata, nonostante [MODO VENTILATORE] sia stato commutato da [ALTO] a [AUTO].
- L'immagine è sfocata o fuori fuoco.
  - Ancora nessuna modifica anche dopo avere controllato la risoluzione del segnale sul PC e averla modificata alla risoluzione originale del proiettore.
  - Ancora nessuna modifica anche dopo aver regolato la messa a fuoco.
- Nessun suono.
  - Il cavo audio è collegato correttamente all'ingresso audio del proiettore.
  - Ancora nessuna modifica anche dopo avere regolato il livello del volume.
  - AUDIO OUT è collegato all'apparecchiatura audio (solo modelli con terminale AUDIO OUT).

### Altro

- Il telecomando non funziona.
  - Nessun ostacolo tra il sensore del proiettore e il telecomando.
  - Il proiettore è posizionato vicino a una luce fluorescente che può disturbare i telecomandi a infrarossi.
  - L'ID per il proiettore e per il telecomando sono uguali.
- I tasti sul proiettore non funzionano (solo per i modelli con la funzione [BLOCCO PANN. CONTR.]).
  - [BLOCCO PANN. CONTR.] non è attivato oppure è disabilitato nel menu.
  - Ancora invariato anche quando si tiene premuto il tasto INPUT per più di 10 secondi.

Descrivere il problema in dettaglio nello spazio di seguito.

### Informazioni sull'applicazione e l'ambiente in cui è utilizzato il proiettore

#### Proiettore

Numero modello:

N. di serie:

Data d'acquisto:

Tempo di utilizzo del modulo luce (ore):

MODO ECOLOGICO:  SPENTO  ECO  
 LUNGA DURATA

Informazioni sul segnale di ingresso:

Frequenza sincronizzazione orizzontale [    ] kHz

Frequenza sincronizzazione verticale [    ] Hz

Polarità sincronizzazione H  (+)  (-)

V  (+)  (-)

Tipo sincronizzazione  Separata  Composita  
 Sincronizzazione su verde

Indicatore STATUS:

Luce fissa  Arancione  Verde

Luce lampeggiante [    ] cicli

Numero modello del telecomando:

#### Ambiente di installazione

Dimensioni schermo:                      pollici

Tipo schermo:  Bianco patinato  Perline  Polarizzazione  
 Grandangolo  Alto contrasto

Distanza di proiezione:                      piedi/pollici/m

Posizionamento:  Montaggio a soffitto  Scrivania

Collegamento della presa di alimentazione:

- Collegata direttamente alla presa a muro
- Collegata a una prolunga del cavo di alimentazione o altro (il numero di apparecchiature collegate \_\_\_\_\_)
- Collegata a una bobina del cavo di alimentazione o altro (il numero di apparecchiature collegate \_\_\_\_\_)

#### Computer

Produttore:

Numero modello:

PC portatile /Desktop

Risoluzione originale:

Frequenza di aggiornamento:

Adattatore video:

Altro:

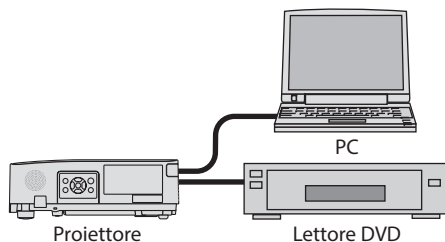

#### Cavo dei segnali

Cavo standard NEC o di altro produttore?

Numero modello:                      Lunghezza:                      pollici/m

Amplificatore distribuzione

Numero modello:

Commutatore

Numero modello:

Adattatore

Numero modello:

#### Apparecchiatura video

Videoregistratore, lettore DVD, videocamera, videogioco o altro

Produttore:

Numero modello:

---

## **9-12. REGISTRARE IL PROIETTORE! (per i residenti di Stati Uniti, Canada e Messico)**

Approfittatene e registrate il vostro nuovo proiettore. Questo attiverà la garanzia limitata sui pezzi e sul lavoro nonché il programma di manutenzione InstaCare.

Visitare il nostro sito web all'indirizzo <https://www.sharpnecdisplays.us>, fare clic su centro di supporto/registra il prodotto e inviare il modulo compilato online.

Una volta ricevuto, invieremo una lettera di conferma con tutti i dettagli di cui si ha bisogno per trarre tutti i vantaggi di una garanzia rapida e affidabile nonché dei programmi di manutenzione forniti dal leader del settore, Sharp NEC Display Solutions of America, Inc.

**NEC**